

iQ700, Telescopische dampkap, 60 cm, Inox LI67SA671



A



Optionele toebehoren

LZ10ITP00	Regenereerbaar koolfilter (vervangning)
LZ11ITD11	Regenereerbaar recirculatieset
LZ11IXB16	CleanAir Plus koolfilter (vervangning)
LZ11IXC16	Cleanair Plus recirculatieset
LZ12ITB14	CleanAir standaard koolfilter (plafond)
LZ12ITI14	CleanAir standaard recirc.set
LZ45610	Koolfilter (vervangning)
LZ45650	Recirculatieset
LZ46600	Liftsysteem 60 cm brede vlakschermkap

De krachtige uitschuifbare dampkap wordt bijna onzichtbaar in de bovenkast geïnstalleerd.

- ✓ iQdrive-motor - De stille, krachtige motor zorgt voor een efficiënte verwijdering van kookluchtjes en stoom.
- ✓ De intensiefstand voor een kortstondige verhoging van het ventilatievermogen bij sterke dampontwikkeling.
- ✓ Aangenaam stille motor

Kenmerken

Technische gegevens

Uitvoering: Pull-out
 Lengte elektriciteitsnoer: 175.0 cm
 Inbouwafmetingen: 385mm x 524.0mm x 290mm mm
 en: Minimum distance above an electric hob: 430 mm
 en: Minimum distance above a gas hob: 650 mm
 Nettogewicht: 11.2 kg
 Soort besturing: Elektronisch
 Instelling afzuigvermogen: 3-standen + 2 intensieve
 Maximale luchtafvoer bij luchtafvoer: 392 m³/h
 Maximale luchtcirculatie intensiefstand: 628 m³/h
 Maximale luchtafvoer bij kringloopwerking: 358 m³/h
 Afzuigcapaciteit intensiefstand: 717 m³/h
 Maximum Air flow: 392 m³/h
 Aantal lampen: 2
 Geluidsniveau: 53 dB(A) re 1 pW
 Diameter luchtafvoer min/max: 120 / 150 mm
 Materiaal vetfilter: Roestvrijstaal wasbaar
 EAN-code: 4242003880180
 Aansluitvermogen: 144 W
 Minimale smeltveiligheid: 10 A
 Spanning: 220-240 V
 Frequentie: 50; 60 Hz
 Type stekker: Schuko/Gardy-stekker met aarding
 Type installatie: Compact Modular
 Vertraging uitschakeling: 10 min



iQ700, Telescopische dampkap, 60 cm, Inox LI67SA671

Kenmerken

Algemene informatie

- Energie-efficiëntieklasse: A*
- Gemiddeld energieverbruik: 37.8 kW/jaar*
- Ventilator-efficiëntieklasse: B*
- Verlichting-efficiëntieklasse: A*
- Vetfilter-efficiëntieklasse: B*
- Geluidsniveau bij normale werking: 53 dB*

Werking/Vermogen

- Dampkap voor hangkast van 60 cm breed
- Geschikt voor luchtafvoer of kringloopwerking
- Voor het functioneren in kringloopwerking, moet de dampkap aangepast worden met een starterset of een cleanAir Plus-module (toebehoren in optie)
- Luchtafvoer volgens EN 61591:
- max. normaalstand: 392 m³/u
- intensiefstand: 717 m³/u
- iQdrive - Efficiënte BLDC-technologie

Comfort

- 3 vermogens + 2 intensiefstanden
- Intensiefstand met automatische terugschakeling na 6 minuten
- Naventilatie (10 minuten)
- Elektronische bediening via touchControl en LED-aanduiding (7 segmenten)
- Boost-functie
- Geluidsniveau volgens de norm EN 60704-2-13 bij luchtafvoer en max. normaalstand: 53 dB(A) re 1 pW
- 2 Metalen vetfilter(s), vaatwasbestendig
- Verzadigingsaanduiding van de metalen vetfilter en actiefkoolfilter
- 2 x 1,5 W LED verlichting
- Dimfunctie
- softLight
- Kleurtemperatuur: 3500 K
- Eenvoudige bevestiging van het telescopisch gedeelte
- Telescopische handgreep met zwart profiel

Design

- Design-filterafdekking in inox

Technische specificaties

- Toestelafmetingen (HxBxD): 426 x 598 x 290 mm
- Inbouwafmetingen (HxBxD): 385 x 524 x 290 mm
- Aanbevolen diameter afvoerkanaal Ø 150 mm (Ø 120 mm bijgeleverd)
- Aansluitkabel met stekker: 1.75 m

*In overeenstemming met de EU-regulering N° 65/2014

**iQ700, Telescopische dampkap,
60 cm, Inox
LI67SA671**

Maattekeningen

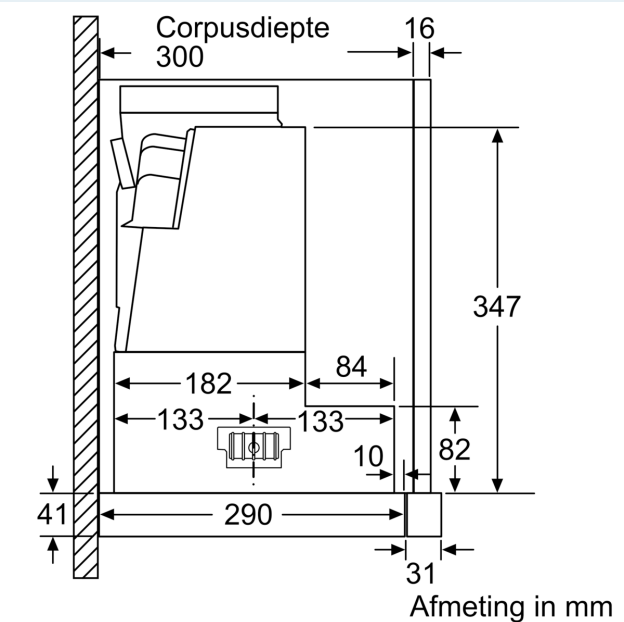
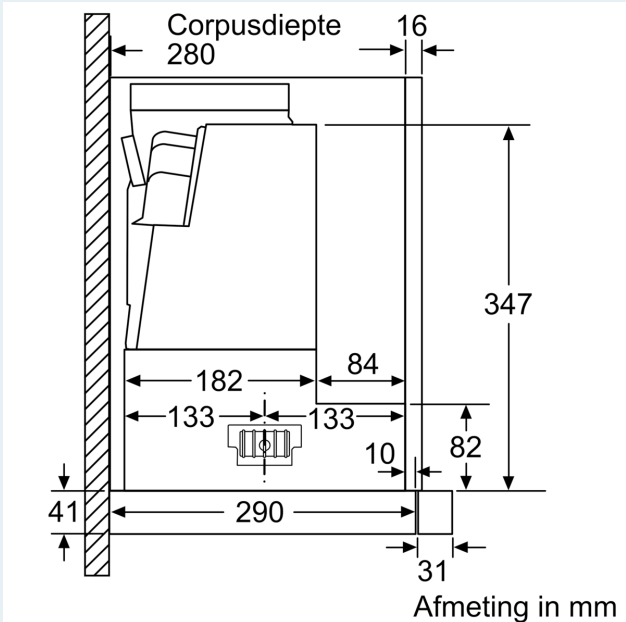
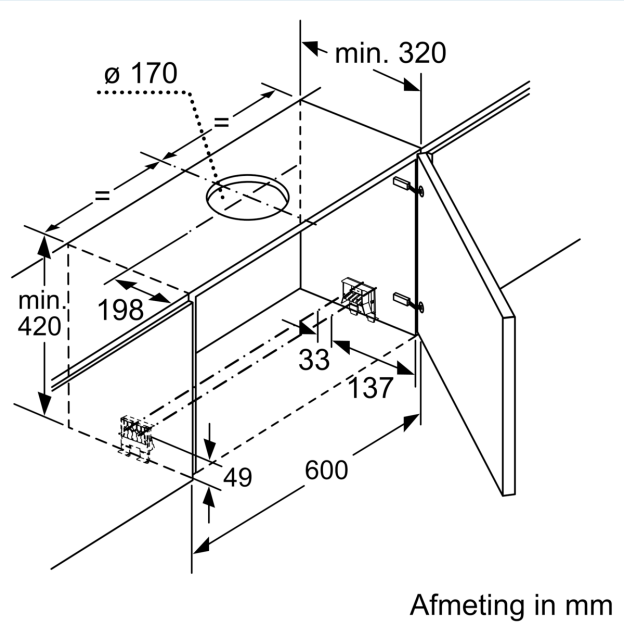
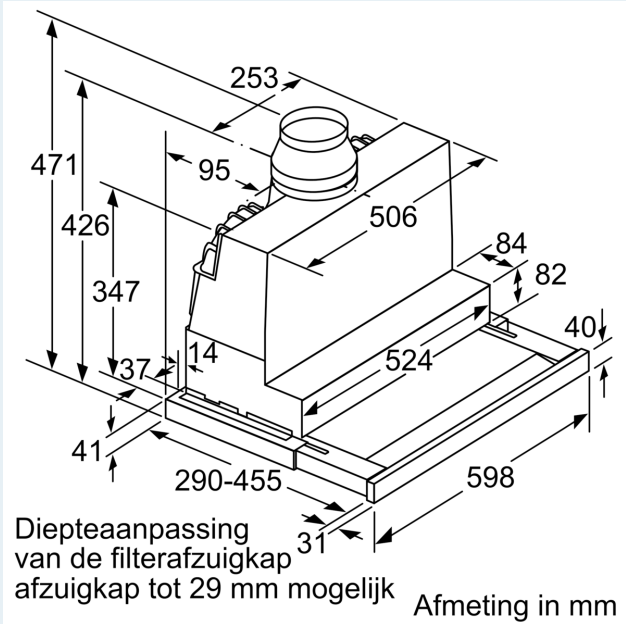

Maattekeningen

