

## iQ100, Telescopische dampkap, 60 cm, Zilvermetaalkleurig LI63LA526



### Optionele toebehoren

LZ45450	Recirculatieset
LZ45510	Koolfilter (vervanging)
LZ46521	Greeplijst
LZ11ITB14	CleanAir standaard koolfilter (plafond)
LZ11ITI14	CleanAir standaard recirc.set
LZ46551	Greeplijst 60 cm RVS
LZ46561	Greeplijst

De krachtige uitschuifbare dampkap wordt bijna onzichtbaar in de bovenkast geïnstalleerd.

### Kenmerken

#### Technische gegevens

Uitvoering: .....	Pull-out
Lengte elektriciteitsnoer: .....	175.0 cm
Inbouwfmetingen: .....	162mm x 526.0mm x 290mm mm
en: Minimum distance above an electric hob: .....	430 mm
en: Minimum distance above a gas hob: .....	650 mm
Nettogewicht: .....	8.2 kg
Soort besturing: .....	Mechanisch
Instelling afzuigvermogen: .....	2
Maximale luchtafvoer bij luchtafvoer: .....	328 m³/h
Maximale luchtafvoer bij kringloopwerking: .....	231 m³/h
Maximum Air flow: .....	328 m³/h
Aantal lampen: .....	2
Geluidsniveau: .....	64 dB(A) re 1 pW
Diameter luchtafvoer min/max: .....	120 / 150 mm
Materiaal vetfilter: .....	Aluminium wasbaar
EAN-code: .....	4242003880043
Aansluitvermogen: .....	93 W
Minimale smeltveiligheid: .....	10 A
Spanning: .....	220-240 V
Frequentie: .....	50 Hz
Type stekker: .....	Schuko/Gardy-stekker met aarding
Type installatie: .....	Compact Modular



## iQ100, Telescopische dampkap, 60 cm, Zilvermetaalkleurig LI63LA526

### Kenmerken

#### Algemene informatie

- Energie-efficiëntieklasse: C\*
- Gemiddeld energieverbruik: 41.1 kW/jaar\*
- Ventilator-efficiëntieklasse: D\*
- Verlichting-efficiëntieklasse: A\*
- Vetfilter-efficiëntieklasse: C\*
- Geluidsniveau bij normale werking: 64 dB\*

#### Werking/Vermogen

- Dampkap voor hangkast van 60 cm breed
- Geschikt voor luchtafvoer of kringloopwerking
- Bij kringloopwerking is een starterset nodig
- Luchtafvoer max. volgens EN 61591; 328 m<sup>3</sup>/u

#### Comfort

- 2 vermogensstanden
- Bediening via tuimelschakelaars
- Automatisch aan- en uitschakelen door het uittrekken van het telescopisch element
- 2 Metalen vetfilter(s), vaatwasbestendig
- vetfilter met aluminium paneel
- 2 x 1,5 W LED verlichting
- Kleurtemperatuur: 3500 K
- Telescopisch element zonder profiel (afwerkingsprofiel of meubelprofiel noodzakelijk)
- 60 cm

#### Technische specificaties

- Toestelafmetingen (HxBxD): 203 x 598 x 290 mm
- Inbouwafmetingen (HxBxD): 162 x 526 x 290 mm
- Aanbevolen diameter afvoerkanaal Ø 150 mm (Ø 120 mm bijgeleverd)

\*In overeenstemming met de EU-regulering N° 65/2014

iQ100, Telescopische dampkap, 60 cm, Zilvermetaalkleurig LI63LA526

Maattekeningen

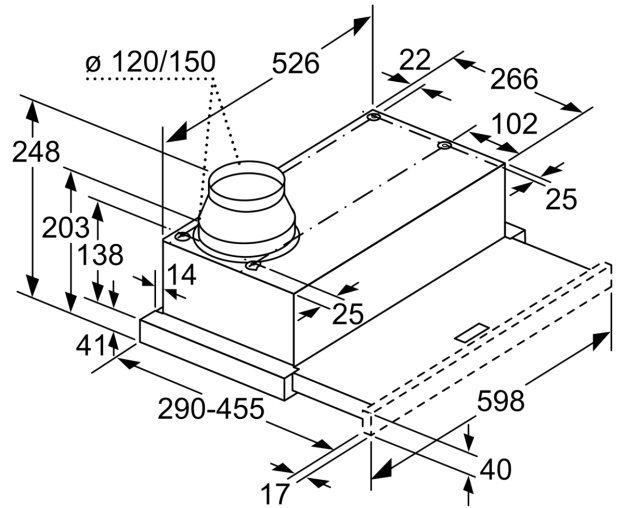
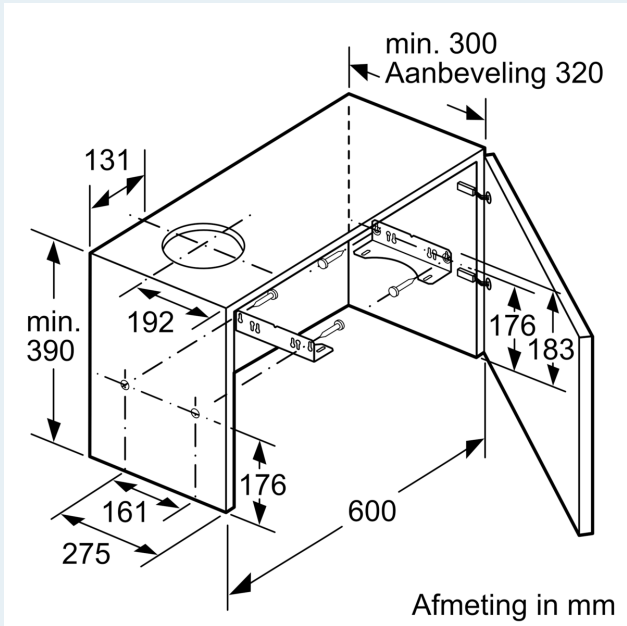

Diepteaanpassing van de filterafzuigkap tot 29 mm mogelijk

Afmeting in mm

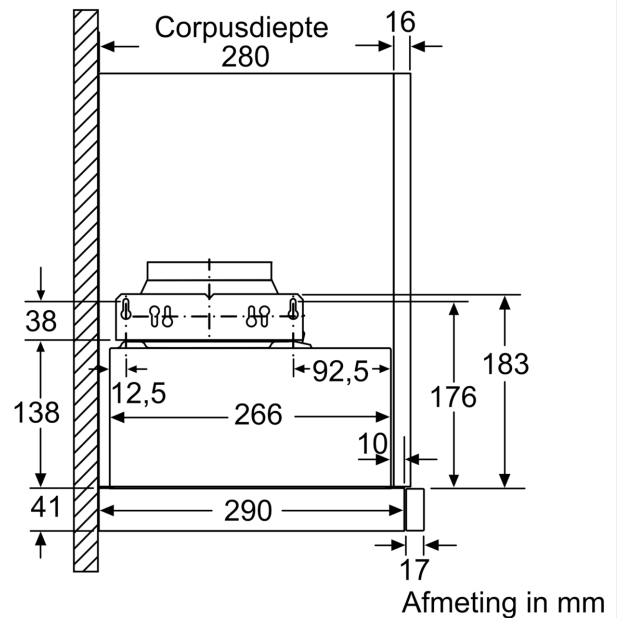
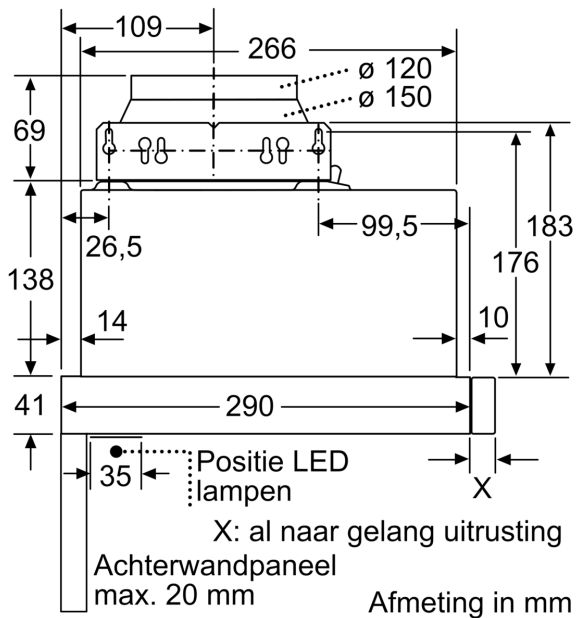

Maattekeningen

