

iQ100, Telescopische dampkap, 60 cm, Inox LI60OA521



Optionele toebehoren

LZ11IXK19 Wandophanging

De motorloze telescopische dampkap verdwijnt bijna volledig onder uw keukenkast.

Kenmerken

Technische gegevens

Uitvoering: Pull-out
 Lengte elektriciteitsnoer: 130.0 cm
 Inbouwfmetingen: 135mm x 598.0mm x 264mm mm
 en: Minimum distance above an electric hob: 500 mm
 en: Minimum distance above a gas hob: 650 mm
 Nettogewicht: 2.8 kg
 Soort besturing: Elektronisch
 Instelling afzuigvermogen: Continue
 Aantal lampen: 2
 Diameter luchtafvoer min/max: 120 mm
 Materiaal vetfilter: Aluminium wasbaar
 EAN-code: 4242003837757
 Aansluitvermogen: 2 W
 Spanning: 220-240 V
 Frequentie: 50 Hz
 Type stekker: Schuko/Gardy-stekker met aarding
 Type installatie: Compact Modular



4 242003 837757

iQ100, Telescopische dampkap, 60 cm, Inox LI600A521

Kenmerken

Werking / Vermogen:

- Integreerbaar in 60 cm brede bovenkast
- Geschikt voor luchtafvoer
- Geschikt voor aansluiting op een centraal ventilatiesysteem

Comfort / Zekerheid:

- Motorloos
- Bediening via tuimelschakelaars
- 2 Metalen vetfilter(s), vaatwasbestendig
- Verlichting van het werkblad: 2 x LED-modulen van 1W

Afmetingen:

- Aanbevolen diameter van het luchtafvoerkanaal voor een optimale werking van de dampkap: \varnothing 120 mm
- Toestelafmetingen (HxBxD): 175 x 600 x 280 mm
- Inbouwafmetingen (HxBxD): 135 x 598 x 264 mm
- met terugslagklep
- Elektrische afsluitklep voor luchtkanaal

iQ100, Telescopische dampkap,
60 cm, Inox
LI600A521

Maattekeningen

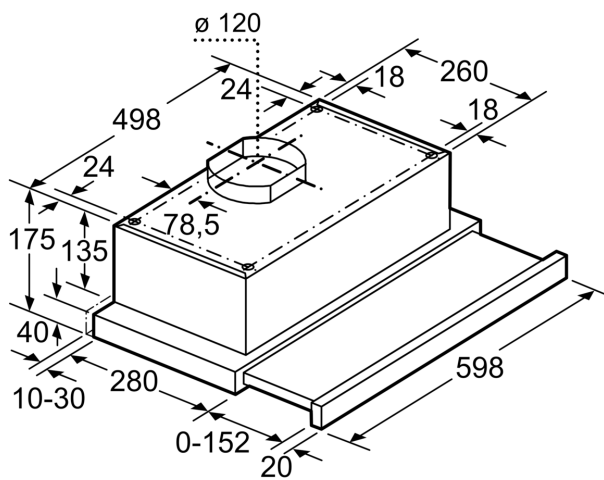

Afmeting in mm

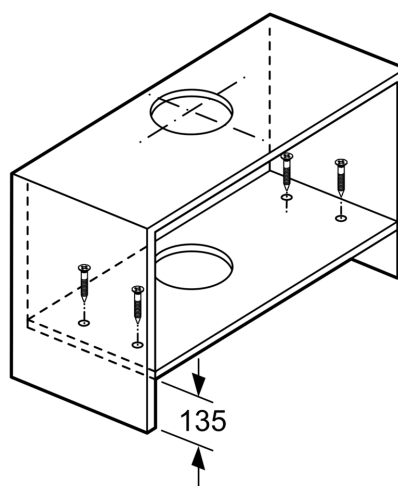

Afmeting in mm