

**iQ700, downdraft dampkap, 90 cm,  
inox  
LD97AB570**

C



Onopvallend en elegant, deze dampkap geïntegreerd in het werkblad achteraan de kookplaat kun je naargelang je wensen bovenhalen of opbergen.

- ✓ De afzuigcapaciteit van 710 m<sup>3</sup>/u zorgt voor verse lucht bij het koken.
- ✓ De energiezuinige LED-verlichting zorgt voor een perfect zicht bij het koken.
- ✓ De intensiefstand voor kortstondig gebruik bij sterke dampontwikkeling met automatische terugschakeling naar 7 standenschakelaar zonder RWA
- ✓ Bijzonder stille dampkap bij slechts 61 dB(A) re 1 pW.

#### Kenmerken

##### Technische gegevens

Uitvoering : Traditioneel  
 Keurmerken : CE, VDE  
 Lengte elektriciteits snoer (cm) : 150  
 Inbouwafmetingen : 652mm x 812mm x 113mm  
 Hoogte van het apparaat zonder luchtafvoerbuïs (mm) : 651  
 Nettogewicht (kg) : 40,898  
 Soort besturing : Electronisch  
 Instelling afzuigvermogen : 3-standen + 2 intensief  
 Maximale afzuigcapaciteit (m<sup>3</sup>/h) : 450  
 Maximale luchtcirculatie intensiefstand (m<sup>3</sup>/h) : 680  
 Maximale luchtcirculatie (m<sup>3</sup>/h) : 440  
 Afzuigcapaciteit intensiefstand (m<sup>3</sup>/h) : 710  
 Aantal lampen : 1  
 Geluidsniveau (dB (A) re 1pW) : 61  
 Diameter luchtafvoer min/max (mm/mm) : 150  
 Materiaal vetfilter : Aluminium wasbaar  
 EAN-code : 4242003755648  
 Aansluitwaarde (W) : 285  
 Minimale smeltveiligheid (A) : 10  
 Spanning (V) : 230  
 Frequentie (Hz) : 50  
 Type stekker : Schuko-/Gardy. met aarding  
 Type installatie : Inbouw

#### Optionele toebehoren

LZ53750 Koofilter



## iQ700, downdraft dampkap, 90 cm, inox LD97AB570

### Kenmerken

#### Algemene informatie

- Energie-efficiëntieklasse: C\*
- Gemiddeld energieverbruik: 109.1 kWu/jaar\*
- Ventilator-efficiëntieklasse: C\*
- Verlichting-efficiëntieklasse: A\*
- Vetfilter-efficiëntieklasse: D\*
- Geluidsniveau bij normale werking: 61 dB\*

#### Werking / Vermogen:

- Geschikt voor luchtafvoer of kringloopwerking
- Voor het functioneren in kringloopwerking, moet de dampkap aangepast worden met een actieve koolstoffilter (toebehoren)
- Luchtafvoer volgens DIN/EN 61591:
  - normale werking: 450 m<sup>3</sup>/u
  - intensiefstand: 710 m<sup>3</sup>/u

#### Comfort / Zekerheid:

- 3 vermogens + 2 intensiefstanden
- Intensiefstand met automatische terugschakeling na 5 of 10 minuten
- Automatische naventilatie (15 minuten)
- Elektronische bediening
- Elektronische bediening via TouchControl en LED-aanduiding (7 segmenten)
- Dubbele luchtstroom
- Geluidsniveau volgens de normen EN 60704-3 en EN 60704-2-13 bij luchtafvoer:
  - Normale werking 450 m<sup>3</sup>/u: 47 dB(A) of 61 dB(A) re 1 pW
  - Intensiefstand: 56 dB(A) of 70 dB(A) re 1 pW
- 2 metalen vetfilter(s), vaatwasbestendig
- Verlichting van het werkblad: 1 LED-module van 10 W
- softLight

#### Design:

- Randafzuiging

#### Afmetingen:

- Extensie hoogte 401 mm
- Toestelafmetingen bij luchtafvoer (HxBxD): 651 - 1052 x 912 x 352 mm
- Toestelafmetingen bij kringloopwerking (HxBxD): 651 - 1052 x 912 x 352 mm

\*In overeenstemming met de EU-regulering N° 65/2014

## iQ700, downdraft dampkap, 90 cm, inox LD97AB570

### Maattekeningen

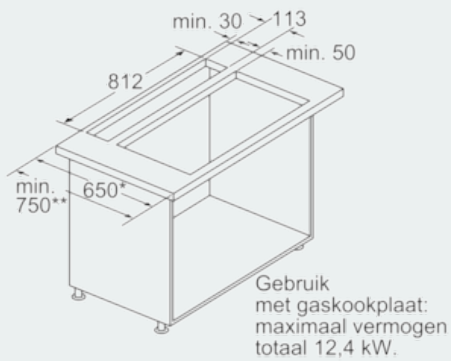

- \* 650 mm diepte alleen in combinatie met smalle kookzones.
  - \*\* Min. 750 mm voor kookzones met 500 mm uitsparingsdiepte.
- Afmeting in mm

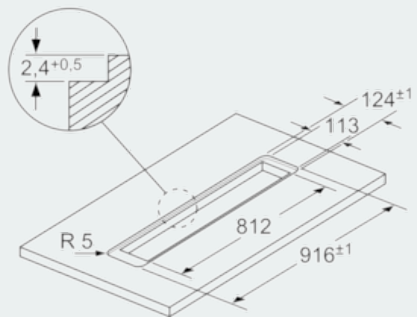

Voor de vlakke inbouw in werkbladen van steen en graniet

Afmeting in mm

