

iQ700, wanddampkap, 90 cm, Zwart LC98KA570



A

Optionele toebehoren

LZ56200	CleanAir koolstoffilter
LZ56300	cleanAir module voor luchtrecyclage
LZ57300	cleanAir module voor recirculatie

De wanddampkap met groot afzuigvermogen is perfect voor installatie op de keukenwand.

Kenmerken

Technische gegevens

Uitvoering:	Wall-mounted
Lengte elektriciteitsnoer:	130.0 cm
Hoogte luchtafvoerbuis min/max:	607-1017 mm
Hoogte:	433 mm
en: Minimum distance above an electric hob:	300 mm
en: Minimum distance above a gas hob:	500 mm
Nettogewicht:	36.0 kg
Soort besturing:	Elektronisch
Instelling afzuigvermogen:	3-standen + intensief
Maximale luchtafvoer bij luchtafvoer:	450 m³/h
Maximale luchtcirculatie intensiefstand:	570.0 m³/h
Maximale luchtafvoer bij kringloopwerking:	350 m³/h
Afzuigcapaciteit intensiefstand:	680 m³/h
Maximum Air flow:	450 m³/h
Aantal lampen:	1
Geluidsniveau:	53 dB(A) re 1 pW
Diameter luchtafvoer min/max:	150 mm
Materiaal vetfilter:	Roestvrijstaal wasbaar
EAN-code:	4242003623657
Aansluitvermogen:	172 W
Minimale smeltveiligheid:	10 A
Spanning:	220-230 V
Frequentie:	50 Hz
Type stekker:	Schuko/Gardy-stekker met aarding
Type installatie:	Wandmodel
Vertraging uitschakeling:	10 min



iQ700, wanddampkap, 90 cm, Zwart LC98KA570

Kenmerken

Algemene informatie

- Energie-efficiëntieklasse: A*
- Gemiddeld energieverbruik: 34 kW/jaar*
- Ventilator-efficiëntieklasse: A*
- Verlichting-efficiëntieklasse: B*
- Vetfilter-efficiëntieklasse: C*
- Geluidsniveau bij normale werking: 53 dB*

Werking / Vermogen:

- Wanddampkap: bevestiging aan de wand, boven de kookplaat
- Geschikt voor luchtafvoer of kringloopwerking
- Voor het functioneren in kringloopwerking, moet de dampkap aangepast worden met een cleanAir-module (toebehoren in optie)
- Luchtafvoer volgens DIN/EN 61591:
 - normale werking: 450 m³/u
 - intensiefstand: 680 m³/u
- iQdrive - Efficiënte BLDC-technologie

Comfort / Zekerheid:

- 4 vermogens, waarvan één intensiefstand
- Intensiefstand met automatische terugschakeling na 10 minuten
- Naventilatie (10 minuten)
- Elektronische bediening via TouchControl en LED-aanduiding (7 segmenten)
- Dubbele luchtstroom
- Extreem stil dankzij een speciale geluidsisolatie
- Geluidsniveau bij normale werking 450 m³/u: 39 dB (A) of 53 dB (A) re 1 pW volgens de norm DIN/EN 60704-2-13
- 1 metalen vetfilter(s), vaatwasbestendig
- Verzadigingsaanduiding van de metalen vetfilter en actiefkoolfilter
- Verlichting van het werkblad: 1 x LED-module(n) van 12 W
- softLight
- Dimfunctie
- easyFix: speciaal ophangstelsel voor een snelle en correcte montage

Design:

- Zwart met glazen scherm
- lightDesign-concept "White & Blue"
- Randafzuiging
- Filterafdekking in glas

Afmetingen:

- Aanbevolen diameter van het luchtafvoerkanaal voor een optimale werking van de dampkap: \varnothing 150 mm
- Toestelafmetingen bij luchtafvoer (HxBxD): 1040 x 900 x 420 mm
- Afmetingen in kringloopwerking met cleanAir module (HxBxD):
 - 1053 x 900 x 420 mm - installatie buitenste schouwgedeelte
 - 1173-1610 x 900 x 420 mm - installatie met telescopisch schouwgedeelte

*In overeenstemming met de EU-regulering N° 65/2014

iQ700, wanddampkap, 90 cm,
Zwart
LC98KA570

Maattekeningen

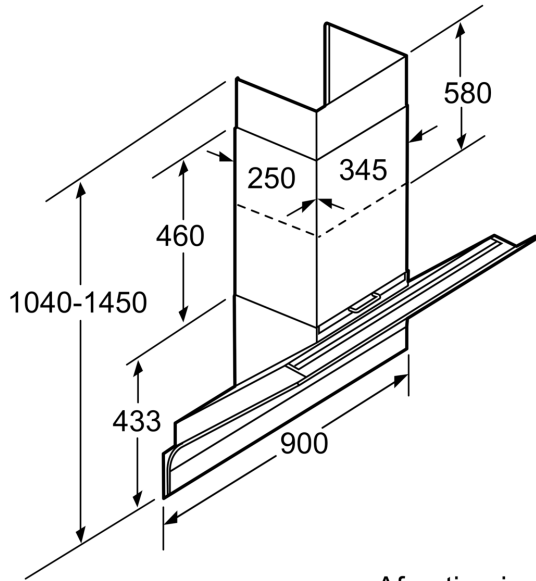

Afmeting in mm

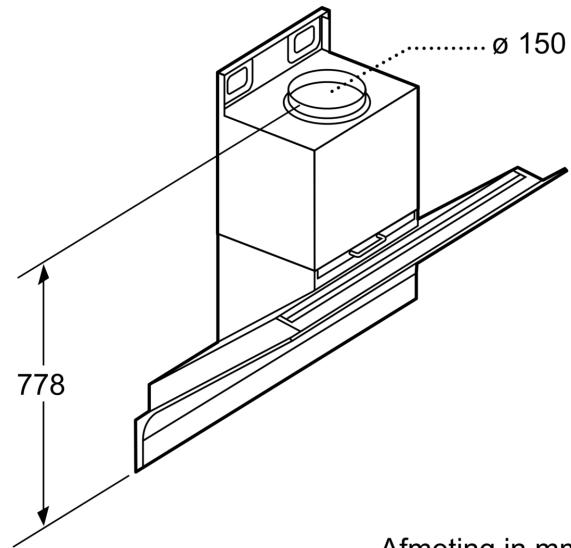

Afmeting in mm

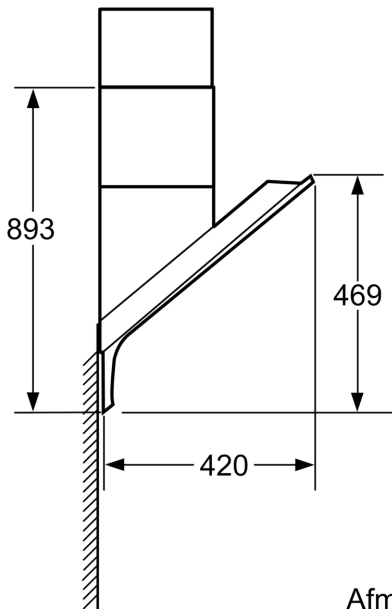

Afmeting in mm

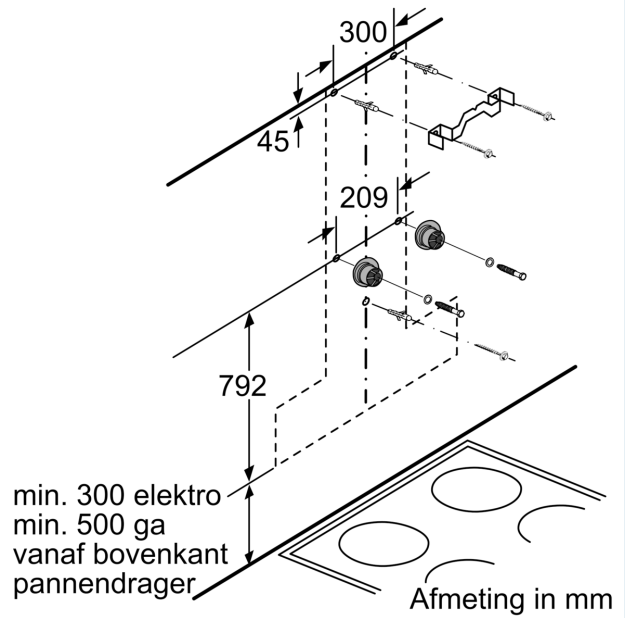

Afmeting in mm