

## iQ700, Wanddampkap, 90 cm, zwart glas LC91KVV60



A+



### Optionele toebehoren

HZG9AS00S	Adapter
LZ00XXP00	Regenereerbaar koolfilter (vervangings)
LZ10AKR00	regenereer. recirc. set (zonder schacht)
LZ10AKS00	Regenereerbaar recirculatieset
LZ10AXK50	Schachtverlenging
LZ10AXL50	Schachtverlenging
LZ11AKB16	CleanAir Plus koolfilter (vervangings)
LZ11AKI16	Integreer. Cleanair Plus recirc. set
LZ11AKV16	CleanAir Plus recirc.set, zonder schacht
LZ11AXC56	Cleanair Plus recirculatieset
LZ11AXE61	Zwarte schacht 100 cm
LZ31XXB16	CleanAir Plus filter (vervangings)

Schuine dampkap met een prachtig design en hoge zuigkracht voor krachtige prestaties.

- ✓ iQdrive-motor - De stille, krachtige motor zorgt voor een efficiënte verwijdering van kookluchtjes en stoom.
- ✓ voiceControl – Bedien dampkapfuncties en verlichting met uw stem.
- ✓ Home Connect – De app die uw dampkap slimmer laat werken.
- ✓ Bediening op afstand: Met de Home Connect app en jouw slimme dampkap is het nu heel eenvoudig om deze te bedienen wanneer je maar wilt, waar je ook bent.
- ✓ De intensiefstand voor een kortstondige verhoging van het ventilatievermogen bij sterke dampontwikkeling.

### Kenmerken

#### Technische gegevens

Uitvoering:	Wall-mounted
Lengte elektriciteits snoer:	130.0 cm
Hoogte:	323 mm
en: Minimum distance above an electric hob:	450 mm
en: Minimum distance above a gas hob:	650 mm
Nettogewicht:	24.1 kg
Soort besturing:	Elektronisch
Instelling afzuigvermogen:	3-standen + 2 intensieve
Maximale luchtafvoer bij luchtafvoer:	525 m <sup>3</sup> /h
Maximale luchtcirculatie intensiefstand:	512 m <sup>3</sup> /h
Maximale luchtafvoer bij kringloopwerking:	402 m <sup>3</sup> /h
Afzuigcapaciteit intensiefstand:	991 m <sup>3</sup> /h
Maximum Air flow:	525 m <sup>3</sup> /h
Aantal lampen:	2
Geluidsniveau:	58 dB(A) re 1 pW
Diameter luchtafvoer min/max:	120 / 150 mm
Materiaal vetfilter:	Aluminium wasbaar
EAN-code:	4242003761069
Aansluitvermogen:	266 W
Minimale smeltveiligheid:	10 A
Spanning:	220-240 V
Frequentie:	50; 60 Hz
Type stekker:	Schuko/Gardy-stekker met aarding
Type installatie:	Wandmodel
Vertraging uitschakeling:	10 min



## iQ700, Wanddampkap, 90 cm, zwart glas LC91KVV60

### Kenmerken

- Energie-efficiëntieklasse: A+\*
- Gemiddeld energieverbruik: 38.5 kWu/jaar\*
- Ventilator-efficiëntieklasse: A\*
- Verlichting-efficiëntieklasse: A\*
- Vetfilter-efficiëntieklasse: B\*
- Geluidsniveau bij normale werking: 58 dB\*
- Wanddampkap: bevestiging aan de wand, boven de kookplaat
- Geschikt voor luchtafvoer of kringloopwerking
- Voor het functioneren in kringloopwerking, moet er een starterset of CleanAir Plus module geplaatst worden (toebehoren in optie)
- Luchtafvoer volgens EN 61591:
- max. normaalstand: 525 m<sup>3</sup>/u
- intensiefstand: 991 m<sup>3</sup>/u
- iQdrive - Efficiënte BLDC-technologie
- 2 luchtingangen: Voorzijde en onderzijde
- Dubbele luchtstroom

#### Home Connect: Home Connect via WLAN (bediening op afstand)

- cookConnect: bedien de dampkap vanaf de kookplaat (met bijpassende kookplaat)
- climateControl-Sensor
- Volautomatische dampkap
- 3 vermogens + 2 intensiefstanden
- Intensiefstand met automatische terugschakeling na 6 minuten
- Naventilatie (10 minuten)
- Boost-functie
- PowerBoost positie
- touchSlider bediening
- Geluidsniveau volgens de norm EN 60704-2-13 bij luchtafvoer en max. normaalstand: 58 dB(A) re 1 pW
- 2 Metalen vetfilter(s), vaatwasbestendig
- Verzadigingsaanduiding van de metalen vetfilter en actiefkoolfilter
- Verlichting van het werkblad: 2 LED-module van 3 W
- Dimfunctie
- softLight
- Easy-wandbevestiging systeem
- Easy to clean Binnenframe

#### Design:

- Zwart met glazen scherm
- Randafzuiging
- Filterafdekking in glas
- Aanbevolen diameter afvoerkanaal Ø 150 mm (Ø 120 mm bijgeleverd)
- Toestelafmetingen bij luchtafvoer (HxBxD): 930-1200 x 890 x 499 mm
- Bij kringloopwerking ook zonder schouw mogelijk
- Toestelafmetingen bij kringloopwerking met schouw (HxBxD): 990-1260 x 890 x 499 mm
- Toestelafmetingen bij kringloopwerking zonder schouw (hxbxd):

- 454 mm x 890 x 499mm
- Toestelafmetingen bij kringloopwerking met CleanAir Plus-module (HxBxD):
- 1120 x 890 x 499mm - montage met buitenschouw
- 1190-1460 x 890 x 499 mm - montage met telescopische schouw
- Aansluitwaarde: 266 W
- touchSlider bediening (3 vermogens + 2 intensiefstanden) met LED-indicatie

\*In overeenstemming met de EU-regulering N° 65/2014

iQ700, Wanddampkap, 90 cm,  
zwart glas  
LC91KWV60

Maattekeningen

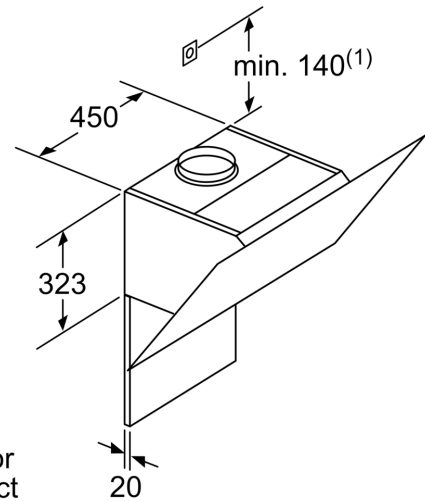
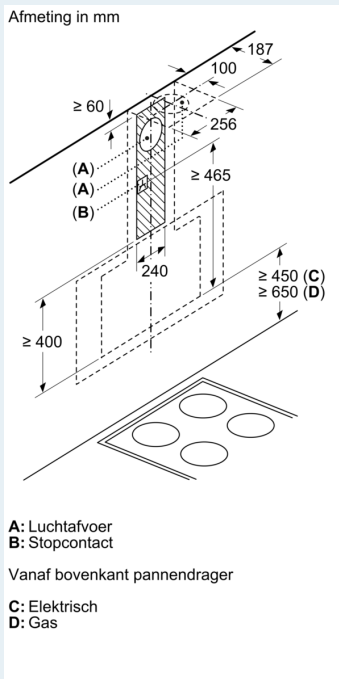
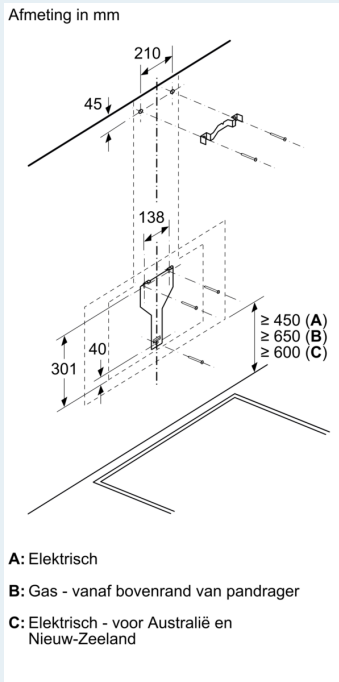

Rekening houden met de maximale dikte van de achterwand.

Afmeting in mm

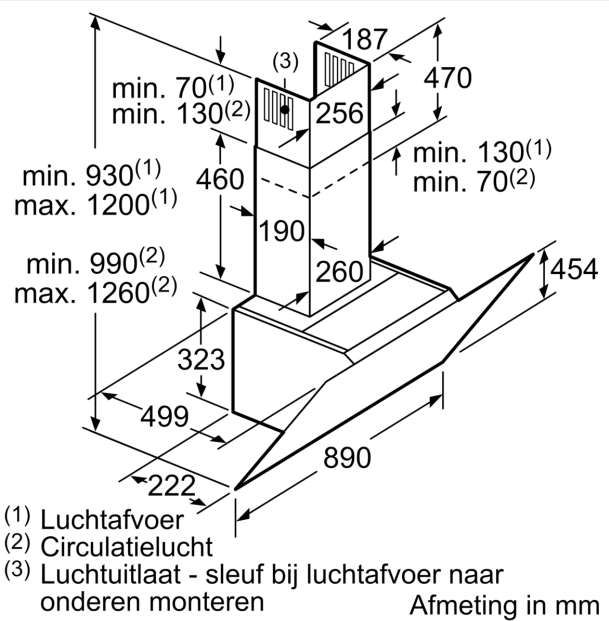

Maattekeningen

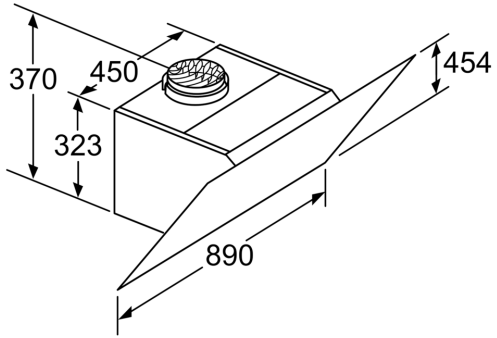

Apparaat in circulatiemodus  
zonder kanaal  
Circulatieset nodig

Afmeting in mm

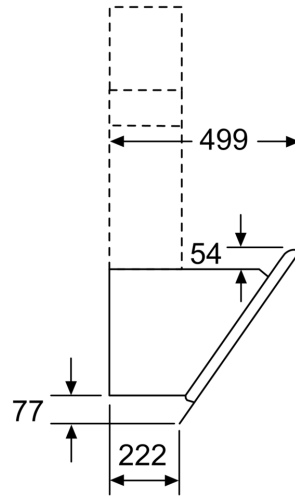

Afmeting in mm