

iQ100, Wanddampkap, 60 cm, zwart glas LC65KDK60



A

Optionele toebehoren

HEZG9AS00S	Adapter
LZ11GKA13	Koolfilter (vervangning)
LZ11GKU13	Recirculatieset

De schuine dampkap met touchControl en een stille motor voor een geur- en geluidsarme keuken.

✓ De intensiefstand voor een kortstondige verhoging van het ventilatievermogen bij sterke dampontwikkeling.

Kenmerken

Technische gegevens

Uitvoering:	Wall-mounted
Lengte elektriciteitsnoer:	150.0 cm
Hoogte:	325 mm
en: Minimum distance above an electric hob:	450 mm
en: Minimum distance above a gas hob:	650 mm
Nettogewicht:	10.7 kg
Soort besturing:	Elektronisch
Instelling afzuigvermogen:	3-standen + intensief
Maximale luchtafvoer bij luchtafvoer:	430 m³/h
Maximale luchtcirculatie intensiefstand:	550.0 m³/h
Maximale luchtafvoer bij kringloopwerking:	445 m³/h
Afzuigcapaciteit intensiefstand:	550 m³/h
Maximum Air flow:	430 m³/h
Aantal lampen:	2
Geluidsniveau:	60 dB(A) re 1 pW
Diameter luchtafvoer min/max:	150 mm
Materiaal vetfilter:	Aluminium wasbaar
EAN-code:	4242003936580
Aansluitvermogen:	223 W
Minimale smeltveiligheid:	4 A
Spanning:	220-240 V
Frequentie:	50 Hz
Type stekker:	Schuko/Gardy-stekker met aarding
Type installatie:	Wandmodel



4 242003 936580

iQ100, Wanddampkap, 60 cm, zwart glas LC65KDK60

Kenmerken

Design:

- Headfree-Design
- Wandmontage
- Glasplaat: Met zwart bedrukt glas
- Geschikt voor luchtafvoer of kringloopwerking
- Bij kringloopwerking is een starterset nodig

Belangrijkste eigenschappen:

- Capacitor motor
- Verlichting van het werkblad: 2 x LED-modulen van 3 W
- Kleurtemperatuur: 4000 K
- Verlichting intensiteit: 127 lux
- 1 metalen vetfilter(s).

Comfortkenmerken:

- 4 vermogens, waarvan één intensiefstand
- Automatische reset van intensief naar normale instelling na 9 standen met temperatuuraandu
- Verzadigingsaanduiding van de metalen vetfilter en actiefkoolfilter

Schoonmaakcomfort:

- Grote openingshoek van de glasplaat met vergrendelfunctie voor een gemakkelijke toegankelijkheid van het filter en eenvoudige reiniging.
- Gemakkelijk te reinigen gladde oppervlakken en materialen.
- Metalen vetfilter(s) vaatwasserbestendig

Prestaties bij luchtafvoer:

- Volgens EN 61591 en EN/ IEC 60704-2-13 kan jouw apparaat de volgende waarden bereiken in de afzuigmodus: Snelheid 1: Afzuigcapaciteit 220 m3/h; geluidsniveau 46 dB (A) re1pW Snelheid 2: Afzuigcapaciteit 315 m3/h; geluidsniveau 53 dB (A) re1pW Snelheid 3: Afzuigcapaciteit 430 m3/h; geluidsniveau 60 dB (A) re1pW Intensive snelheid 1: Afzuigcapaciteit 550 m3/h; geluidsniveau 65 dB (A) re1pW
- Energie-efficiëntieklasse: A*
- Gemiddeld energieverbruik: 43.8 kWu/jaar*
- Ventilator-efficiëntieklasse: A*
- Verlichting-efficiëntieklasse: A*
- Vetfilter-efficiëntieklasse: E*

Prestaties bij recirculatie:

- Volgens EN 61591 en EN/ IEC 60704-2-13 kan jouw apparaat de volgende waarden bereiken in recirculatiemodus met een standaard recirculatieset (verkrijgbaar als optioneel accessoire): Snelheid 1: Afzuigcapaciteit 215 m3/h; geluidsniveau 51 dB (A) re1pW Snelheid 2: Afzuigcapaciteit 300 m3/h; geluidsniveau 61 dB (A) re1pW Snelheid 3: Afzuigcapaciteit 445 m3/h ; geluidsniveau 69 dB (A) re1pW Intensive snelheid 1: Afzuigcapaciteit 550 m3/h; geluidsniveau 72 dB (A) re1pW

Technische informatie en duurzaamheid:

- Verbruiksgegevens:
- Aansluitwaarde: 223 W
- Spanning: 220 - 240 V

Planning en installatie Informatie:

- Toestelafmetingen bij luchtafvoer (HxBxD): 690-900 x 590 x 325 mm
- Diameter luchtafvoeraansluiting Ø 150 mm
- Toestelafmetingen bij kringloopwerking (HxBxD): 720-975 x 590 x 325 mm
- Aansluitkabel met stekker: 1.5 m
- met terugslagklep

**iQ100, Wanddampkap, 60 cm,
zwart glas
LC65KDK60**

Maattekeningen

**Afmeting in mm
Apparaat in luchtafvoermodus**

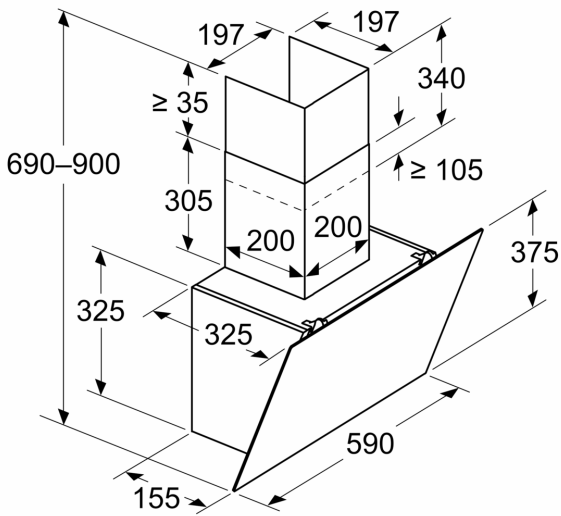

**Afmeting in mm
Apparaat in luchtcirculatiemodus**

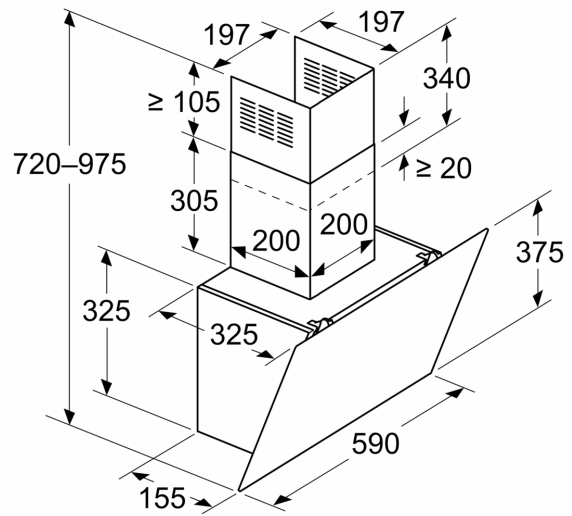

Afmeting in mm

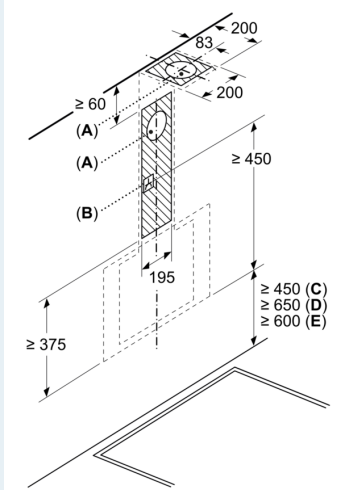

- A: Luchtafvoer uitlaat
- B: Stopcontact
- C: Elektrisch
- D: Gas - vanaf bovenrand van pandrager
- E: Elektrisch - voor Australië en Nieuw-Zeeland

Afmeting in mm
Wandinstallatie met luchtkanaal

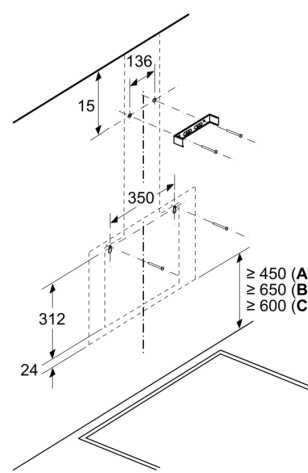

- A: Elektrisch
- B: Gas - vanaf bovenrand van pandrager
- C: Elektrisch - voor Australië en Nieuw-Zeeland

Maattekeningen

