

iQ700, wanddampkap, 120 cm, inox LC21BA582



A

De wanddampkap met groot afzuigvermogen is perfect voor installatie op de keukenwand.

- ✓ De afzuigcapaciteit van 740 m³/u zorgt voor verse lucht bij het koken.
- ✓ De energiezuinige LED-verlichting zorgt voor een perfect zicht bij het koken.
- ✓ De intensiefstand voor kortstondig gebruik bij sterke dampontwikkeling met automatische terugschakeling naar 9 standen met temperatuuraanduiding
- ✓ Bijzonder stille dampkap bij slechts 62 dB(A) re 1 pW.

Kenmerken

Technische gegevens

Kleur schoorsteen : roestvrij staal
 Uitvoering : Schouw
 Keurmerken : CE, VDE
 Lengte elektriciteits snoer (cm) : 130
 Hoogte luchtafvoerbuis min/max (mm) : 582-908/582-1018
 Hoogte van het apparaat zonder luchtafvoerbuis (mm) : 46
 en: Minimum distance above an electric hob : 550
 en: Minimum distance above a gas hob : 650
 Nettogewicht (kg) : 23,800
 Soort besturing : Electronisch
 Instelling afzuigvermogen : 3-standen + 2 intensief
 Maximale afzuigcapaciteit (m³/h) : 555
 Maximale luchtcirculatie intensiefstand (m³/h) : 440
 Maximale luchtcirculatie (m³/h) : 370
 Afzuigcapaciteit intensiefstand (m³/h) : 740
 Aantal lampen : 4
 Geluidsniveau (dB (A) re 1pW) : 62
 Diameter luchtafvoer min/max (mm/mm) : 150 / 120
 Materiaal vetfilter : Roestvrijstaal wasbaar
 EAN-code : 4242003677162
 Aansluitwaarde (W) : 272
 Minimale smeltveiligheid (A) : 10
 Spanning (V) : 220-240
 Frequentie (Hz) : 50; 60
 Type stekker : Schuko-/Gardy. met aarding
 Type installatie : Wandmodel

Optionele toebehoren

LZ57300	cleanAir module voor recirculatie
LZ56200	CleanAir koolstoffilter
LZ12365	Ventilatiekanaal
LZ12265	Ventilatiekanaal



4 242003 677162

iQ700, wanddampkap, 120 cm, inox LC21BA582

Kenmerken

Algemene informatie

- Energie-efficiëntieklasse: A*
- Gemiddeld energieverbruik: 40.6 kW/jaar*
- Ventilator-efficiëntieklasse: A*
- Verlichting-efficiëntieklasse: A*
- Vetfilter-efficiëntieklasse: B*
- Geluidsniveau bij normale werking: 62 dB*

Werking / Vermogen:

- Wanddampkap: bevestiging aan de wand, boven de kookplaat
- Geschikt voor luchtafvoer of kringloopwerking
- Voor het functioneren in kringloopwerking, moet de dampkap aangepast worden met een cleanAir-module (toebehoren in optie)
- Luchtafvoer volgens DIN/EN 61591:
- normale werking: 570 m³/u
- intensiefstand: 740 m³/u
- iQdrive - Efficiënte BLDC-technologie

Comfort / Zekerheid:

- 3 vermogens + 2 intensiefstanden
- Boost-functie
- Intensiefstand met automatische terugschakeling na 6 minuten
- Naventilatie (10 minuten)
- climateControl-Sensor - Luchtkwaliteit sensor
- Elektronische bediening met touchSlider
- Elektronische bediening via TouchControl en LED-aanduiding (7 segmenten)
- Dubbele luchtstroom
- Extreem stil dankzij een speciale geluidsisolatie
- Geluidsniveau bij normale werking 570 m³/u: 49 dB (A) of 63 dB (A) re 1 pW volgens de norm DIN/EN 60704-2-13
- 4 metalen vetfilter(s), vaatwasbestendig
- Verzadigingsaanduiding van de metalen vetfilter en actiefkoolfilter
- Verlichting van het werkblad: 4 LED-modulen van 3 W
- softLight
- Dimfunctie
- easyFix: speciaal ophangstelsel voor een snelle en correcte montage

Design:

- lightDesign-concept "White & Blue"
- Randafzuiging
- Design filterafdekking, volledig in inox

Afmetingen:

- Aanbevolen diameter afvoerkanaal Ø 150 mm (Ø 120 mm bijgeleverd)
- Toestelafmetingen bij luchtafvoer (HxBxD): 628-954 x 1200 x 500 mm
- Afmetingen in kringloopwerking met cleanAir module (HxBxD):
- 689 x 1200 x 500 mm - installatie buitenste schouwgedeelte
- 809-1139 x 1200 x 500 mm - installatie met telescopisch schouwgedeelte

*In overeenstemming met de EU-regulering N° 65/2014

iQ700, wanddampkap, 120 cm, inox
LC21BA582

Maattekeningen

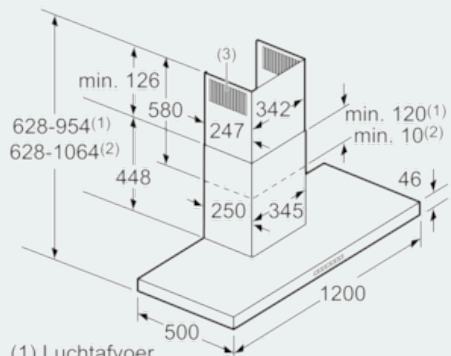

- (1) Luchtafvoer
- (2) Circulatielucht
- (3) Luchtuitlaat - gleuf bij luchtafvoer naar onderen monteren

Afmeting in mm

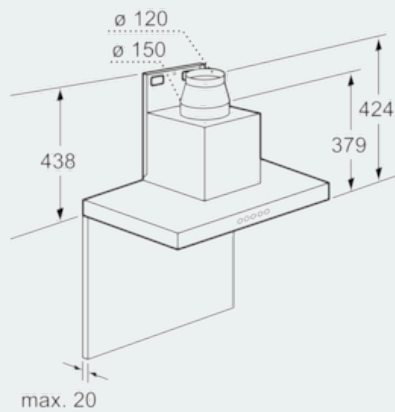

Afmeting in mm

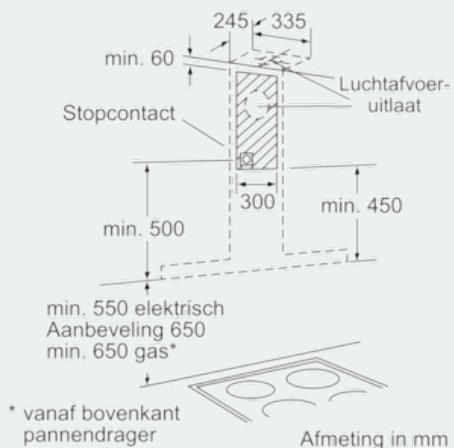

* vanaf bovenkant pannendrager

Afmeting in mm