

## iQ500, Afvoergroep, 70 cm, Inox LB77NAC50



De krachtige afvoergroep is naadloos te plaatsen in een keukenkast of schouw.

- ✓ Voor optimale prestaties - Intensiefstand met automatisch terugschakelen
- ✓ Naadloze integratie: dankzij het naadloze installatieontwerp is de dampkap bijna onzichtbaar in een bovenkast.
- ✓ Bediening met drukknoppen: probleemloos koken met eenvoudige drukknoppen
- ✓ cleanAir Plus geurfilter: vangt geuren, pollen en allergenen uit de lucht.

LZ55651	Koolfilter (vervanging)
LZ55750	Recirculatieset
LZ10ITP00	Regenereerbaar koolfilter (vervanging)
LZ11ITD11	Regenereerbaar recirculatieset
LZ11IXB16	CleanAir Plus koolfilter (vervanging)
LZ11IXC16	Cleanair Plus recirculatieset

Uitvoering: .....	Built-in/Built-under
Lengte elektriciteits snoer: .....	150.0 cm
Inbouwafmetingen: .....	345mm x 676.0mm x 264mm mm
Hoogte: .....	345 mm
Minimum afstand boven een elektrische kookplaat: .....	500 mm
Minimum afstand boven een gaskookplaat: .....	650 mm
Nettogewicht: .....	11.3 kg
Soort besturing: .....	Elektronisch
Instelling afzuigvermogen: .....	3 standen + intensief
Maximale luchtafvoer bij luchtafvoer: .....	595 m³/h
Maximale luchtcirculatie intensiefstand: .....	705 m³/h
Maximale luchtafvoer bij kringloopwerking: .....	580 m³/h
Afzuigcapaciteit intensiefstand: .....	730 m³/h
Maximum Air flow: .....	595 m³/h
Aantal lampen: .....	2
Geluidsniveau: .....	63 dB(A) re 1pW
Diameter luchtafvoer min/max: .....	150 mm
Materiaal vetfilter: .....	Aluminium wasbaar
EAN-code: .....	4242003959893
Aansluitvermogen: .....	252 W
Minimale smeltveiligheid: .....	3 A
Spanning: .....	220-240 V
Frequentie: .....	60; 50 Hz
Type stekker: .....	Schuko/Gardy-stekker met aarding
Type installatie: .....	Compact Modular



## iQ500, Afvoergroep, 70 cm, Inox LB77NAC50

### Design:

- Afvoergroep - 70 cm
- Voor montage onder een bovenkast
- Installatie voor naadloze integratie in wandkasten.
- Geschikt voor luchtafvoer of kringloopwerking
- Voor kringloopwerking zijn verschillende kits verkrijgbaar als optionele accessoires.

### Belangrijkste eigenschappen:

- Verlichting van het werkblad: 2 x LED-modulen van 1W
- Kleurtemperatuur: 4000 K
- Verlichting intensiteit: 400 lux
- Capacitor motor
- 2 metalen vetfilter(s).

### Comfortkenmerken:

- druktoetsen met LED-indicatie
- 4 vermogens, waarvan één intensiefstand
- Automatische reset van intensief naar normale instelling na 6 min

### Schoonmaakcomfort:

- Metalen vetfilter(s) vaatwasserbestendig
- Gemakkelijk te reinigen gladde oppervlakken en materialen.

### Prestaties bij luchtafvoer:

- Volgens EN 61591 en EN/ IEC 60704-2-13 kan jouw apparaat de volgende waarden bereiken in de afzuigmodus: Snelheid 1: Afzuigcapaciteit 270 m<sup>3</sup>/h; geluidsniveau 45 dB (A) re1pW Snelheid 2: Afzuigcapaciteit 400 m<sup>3</sup>/h; geluidsniveau 53 dB (A) re1pW Snelheid 3: Afzuigcapaciteit 595 m<sup>3</sup>/h; geluidsniveau 63 dB (A) re1pW Intensive snelheid 1: Afzuigcapaciteit 730 m<sup>3</sup>/h; geluidsniveau 68 dB (A) re1pW
- Energie-efficiëntieklasse: A\*
- Gemiddeld energieverbruik: 55.5 kW/jaar\*
- Ventilator-efficiëntieklasse: A\*
- Verlichting-efficiëntieklasse: A\*
- Vetfilter-efficiëntieklasse: D\*

### Prestaties bij recirculatie:

- Volgens EN 61591 en EN/ IEC 60704-2-13 kan jouw apparaat de volgende waarden bereiken in recirculatiemodus met een standaard recirculatieset (verkrijgbaar als optioneel accessoire): Snelheid 1: Afzuigcapaciteit 250 m<sup>3</sup>/h; geluidsniveau 65 dB (A) re1pW Snelheid 2: Afzuigcapaciteit 350 m<sup>3</sup>/h; geluidsniveau 71 dB (A) re1pW Snelheid 3: Afzuigcapaciteit 400 m<sup>3</sup>/h ; geluidsniveau 74 dB (A) re1pW Intensive snelheid 1: Afzuigcapaciteit 430 m<sup>3</sup>/h; geluidsniveau 75 dB (A) re1pW
- Volgens EN 61591 and EN/ IEC 60704-2-13 kan jouw apparaat de volgende waarden bereiken in recirculatiemodus met een Clean Air plus recirculatiekit (verkrijgbaar als optioneel accessoire), voor installatie zonder schacht: Snelheid 1: Afzuigcapaciteit 260 m<sup>3</sup>/h ; geluidsniveau 53 dB (A) re1pW Snelheid 2: Afzuigcapaciteit 385 m<sup>3</sup>/h ; geluidsniveau 71 dB (A) re1pW Snelheid 3: Afzuigcapaciteit 580 m<sup>3</sup>/h ; geluidsniveau 70 dB (A) re1pW Intensive snelheid 1: Afzuigcapaciteit 705 m<sup>3</sup>/h ; geluidsniveau 73 dB (A) re1pW

### Technische informatie en duurzaamheid:

### Verbruiksgegevens:

- Aansluitwaarde: 252 W
- Spanning: 220 - 240 V
- Duurzaamheid:
- Milieuvriendelijke verpakking
- Beschikbaar geurfilter als regenererbaar filter met tot 10 jaar levensduur

### Planning en installatie Informatie:

- Toestelafmetingen (HxBxD): 345 x 700 x 282 mm
- Toestelafmetingen bij kringloopwerking (HxBxD): 345-345 x 700 x 282 mm
- Inbouwafmetingen (HxBxD): 345 x 676 x 264 mm
- Aansluitkabel met stekker: 1.5 m
- Diameter luchtafvoeraansluiting Ø 150 mm

## iQ500, Afvoergroep, 70 cm, Inox LB77NAC50

Afmeting in mm

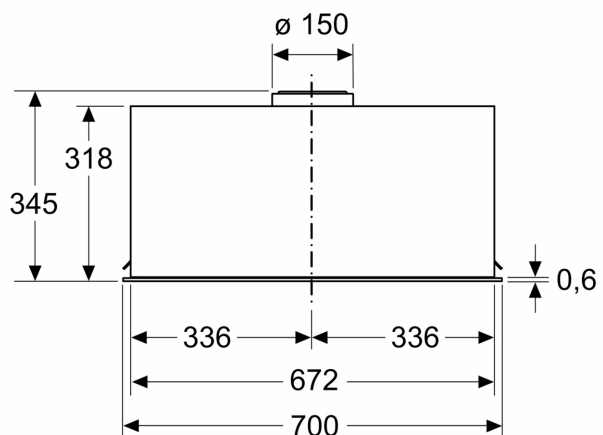

Afmeting in mm

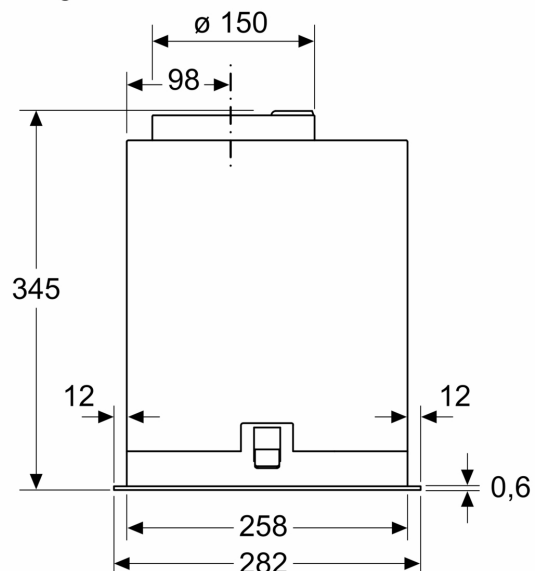

Afmeting in mm

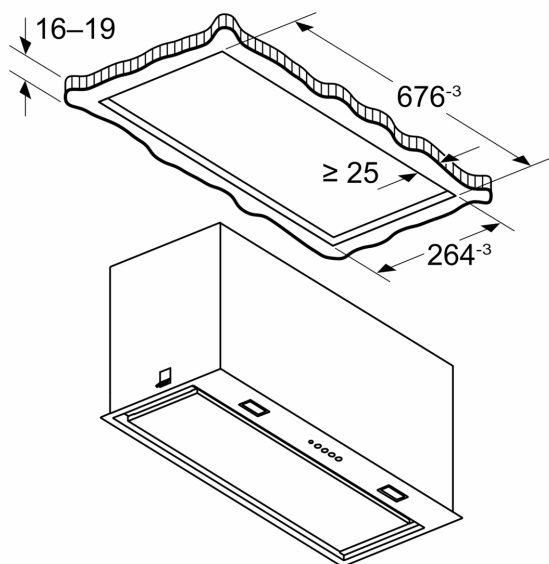

Afmeting in mm

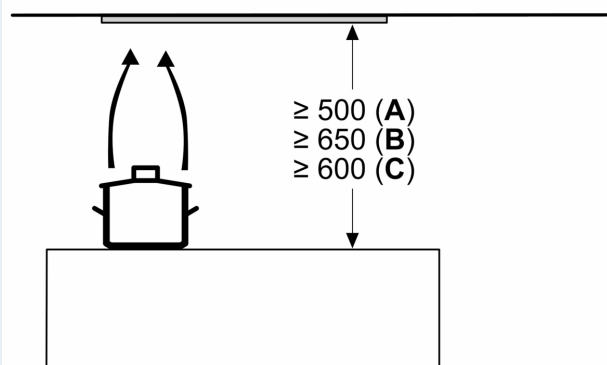

**A:** Elektrisch

**B:** Gas - vanaf bovenrand van pandrager

**C:** Elektrisch - voor Australië en Nieuw-Zeeland