

iQ300, Afvoergroep, 75 cm, Zilvermetaalkleurig LB75565

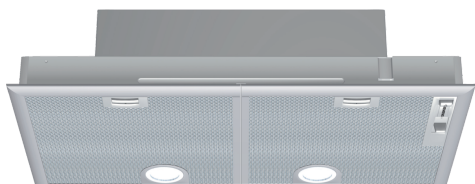

De krachtige afvoergroep wordt onzichtbaar boven de kookplaat geïnstalleerd.

Kenmerken

Technische gegevens

Uitvoering: Built-in/Built-under
 Lengte elektriciteitsnoer: 130.0 cm
 Inbouwfmetingen: 255mm x 700.0mm x 350mm mm
 en: Minimum distance above an electric hob: 650 mm
 en: Minimum distance above a gas hob: 650 mm
 Nettogewicht: 8.2 kg
 Soort besturing: Mechanisch
 Instelling afzuigvermogen: 3-standen + intensief
 Maximale luchtafvoer bij luchtafvoer: 379 m³/h
 Maximale luchtcirculatie intensiefstand: 408.0 m³/h
 Maximale luchtafvoer bij kringloopwerking: 278 m³/h
 Afzuigcapaciteit intensiefstand: 638 m³/h
 Maximum Air flow: 379 m³/h
 Aantal lampen: 2
 Geluidsniveau: 56 dB(A) re 1 pW
 Diameter luchtafvoer min/max: 120 / 150 mm
 Materiaal vetfilter: Aluminium wasbaar
 EAN-code: 4242003838402
 Aansluitvermogen: 206 W
 Minimale smeltveiligheid: 10 A
 Spanning: 220-240 V
 Frequentie: 50 Hz
 Type stekker: Schuko/Gardy-stekker met aarding
 Type installatie: Compact Modular



Optionele toebehoren

HZG9AS00S	Adapter
LZ73050	Koofilter
LZ74020	Montageset

iQ300, Afvoergroep, 75 cm, Zilvermetaalkleurig LB75565

Kenmerken

Algemene informatie

- Energie-efficiëntieklasse: C*
- Gemiddeld energieverbruik: 81.2 kW/jaar*
- Ventilator-efficiëntieklasse: D*
- Verlichting-efficiëntieklasse: A*
- Vetfilter-efficiëntieklasse: B*
- Geluidsniveau bij normale werking: 56 dB*

Werking / Vermogen:

- Geschikt voor luchtafvoer of kringloopwerking
- Voor het functioneren in kringloopwerking, moet de dampkap aangepast worden met een actieve koolstoffilter (toebehoren)
- Luchtafvoer volgens EN 61591:
- max. normaalstand: 379 m³/u
- intensiefstand: 638 m³/u

Comfort / Zekerheid:

- 4 vermogens, waarvan één intensiefstand
- 2 motoren
- Bediening via schuifregelaar
- Geluidsniveau volgens de norm EN 60704-2-13 bij luchtafvoer:
- Max. normale werking: 56 dB(A) re 1 pW
- Intensiefstand: 68 dB(A) re 1 pW
- 2 Metalen vetfilter(s), vaatwasbestendig
- Verlichting van het werkblad: 2 x LED module

Afmetingen:

- Aanbevolen diameter van het luchtafvoerkanaal voor een optimale werking van de dampkap: Ø 150 mm (120 mm met het toestel meegeleverd)
- Toestelafmetingen (HxBxD): 255 x 730 x 380 mm
- Inbouwafmetingen (HxBxD): 255 x 700 x 350 mm
- Aansluitwaarde: 206 W
- met terugslagklep

*In overeenstemming met de EU-regulering N° 65/2014

iQ300, Afvoergroep, 75 cm,
Zilvermetaalkleurig
LB75565

Maattekeningen

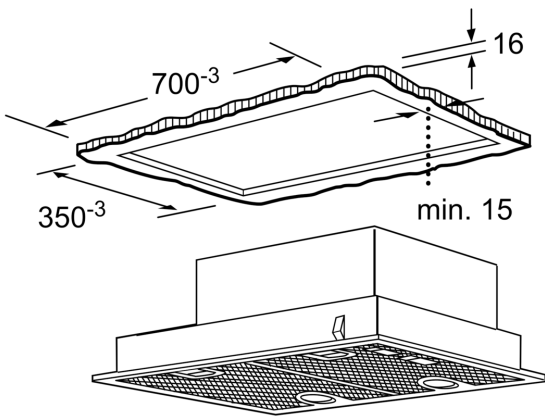

Afmeting in mm

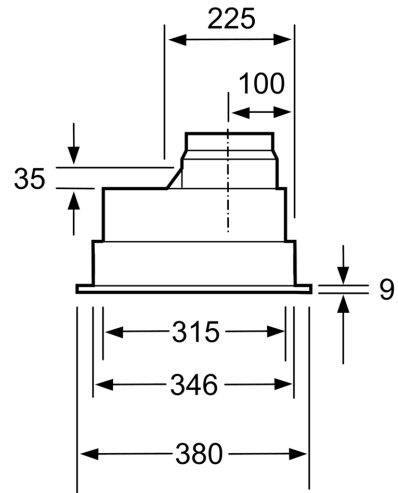

Afmeting in mm

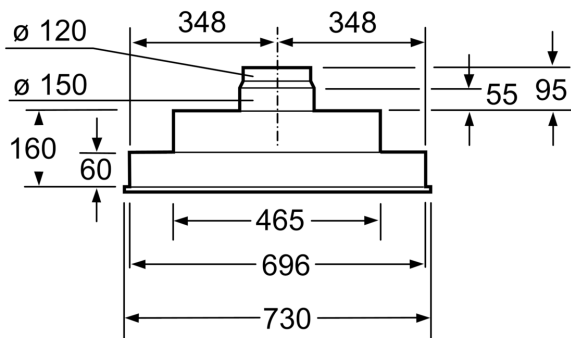

Afmeting in mm

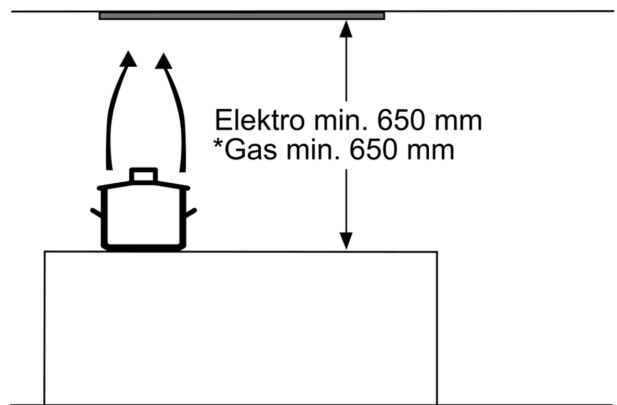

* vanaf bovenkant pannendrager

Afmeting in mm