

iQ500, Afvoergroep, 52 cm, Inox LB57574



Optionele toebehoren

LZ11ITD11	Regenereerbaar recirculatieset
LZ11IXB16	CleanAir Plus koolfilter (vervanging)
LZ11IXC16	Cleanair Plus recirculatieset
LZ55651	Koolfilter (vervanging)
LZ55750	Recirculatieset
HZG9AS00S	Adapter
LZ10ITP00	Regenereerbaar koolfilter (vervanging)

De krachtige afvoergroep wordt onzichtbaar boven de kookplaat geïnstalleerd.

✓ Intensiefstand met automatisch terugschakelen

Kenmerken

Technische gegevens

Uitvoering:	Built-in/Built-under
Lengte elektriciteitsnoer:	150.0 cm
Inbouwafmetingen:	418mm x 496.0mm x 264mm mm
en: Minimum distance above an electric hob:	500 mm
en: Minimum distance above a gas hob:	650 mm
Nettogewicht:	7.3 kg
Soort besturing:	Elektronisch
Instelling afzuigvermogen:	3-standen + intensief
Maximale luchtafvoer bij luchtafvoer:	560 m³/h
Maximale luchtcirculatie intensiefstand:	581 m³/h
Maximale luchtafvoer bij kringloopwerking:	533 m³/h
Afzuigcapaciteit intensiefstand:	615 m³/h
Maximum Air flow:	560 m³/h
Aantal lampen:	2
Geluidsniveau:	67 dB(A) re 1 pW
Diameter luchtafvoer min/max:	120 / 150 mm
Materiaal vetfilter:	Aluminium wasbaar
EAN-code:	4242003681497
Aansluitvermogen:	252 W
Minimale smeltveiligheid:	3 A
Spanning:	220-240 V
Frequentie:	50 Hz
Type stekker:	Schuko/Gardy-stekker met aarding
Type installatie:	Compact Modular



iQ500, Afvoergroep, 52 cm, Inox LB57574

Kenmerken

Algemene informatie

- Energie-efficiëntieklasse: C*
- Gemiddeld energieverbruik: 90.2 kW/jaar*
- Ventilator-efficiëntieklasse: C*
- Verlichting-efficiëntieklasse: A*
- Vetfilter-efficiëntieklasse: D*
- Geluidsniveau bij normale werking: 67 dB*

Werking / Vermogen:

- Voor montage onder een bovenkast
- Geschikt voor luchtafvoer of kringloopwerking
- Voor het functioneren in kringloopwerking, moet de dampkap aangepast worden met een starterset of een cleanAir Plus-module (toebehoren in optie)
- Luchtafvoer volgens EN 61591:
- max. normaalstand: 560 m³/u
- intensiefstand: 615 m³/u

Comfort / Zekerheid:

- 4 vermogens, waarvan één intensiefstand
- Intensiefstand met automatische terugschakeling na 6 minuten
- Elektronische bediening
- Elektronische bediening via DirectSelect en LED-indicatie
- Dubbele luchtstroom
- Geluidsniveau bij normale werking 560 m³/u: 53 dB (A) of 67 dB (A) re 1 pW volgens de norm DIN/EN 60704-2-13
- 1 Metalen vetfilter(s), vaatwasbestendig
- Verlichting van het werkblad: 2 x LED-modulen van 1W

Design:

- Randafzuiging
- Design filterafdekking, volledig in inox

Afmetingen:

- Aanbevolen diameter van het luchtafvoerkanaal voor een optimale werking van de dampkap: Ø 150 mm (120 mm met het toestel meegeleverd)
- Toestelafmetingen (BxD): 520 x 300 mm
- Inbouwfmetingen (HxBxD): 418 x 496 x 264 mm

*In overeenstemming met de EU-regulering N° 65/2014

iQ500, Afvoergroep, 52 cm, Inox
LB57574

Maattekeningen

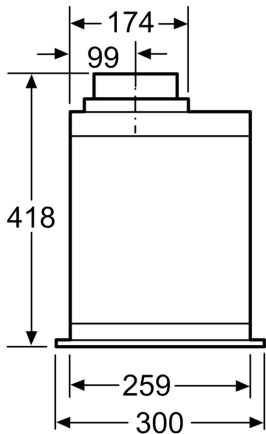

Afmeting in mm

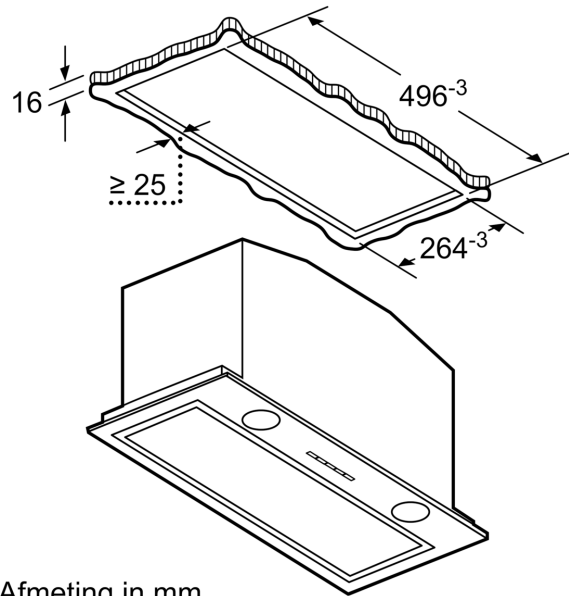

Afmeting in mm

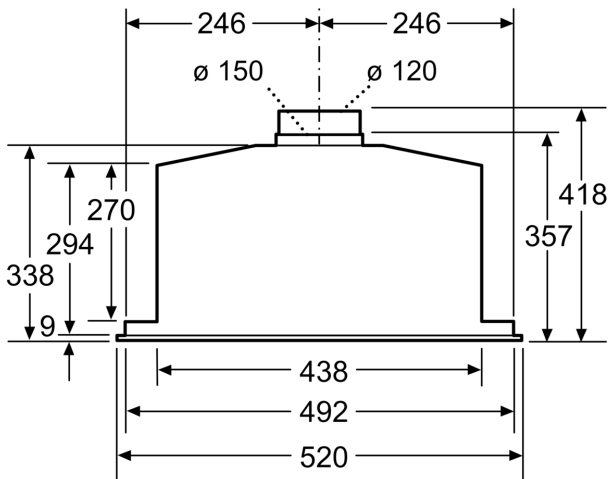

Afmeting in mm

Afmeting in mm

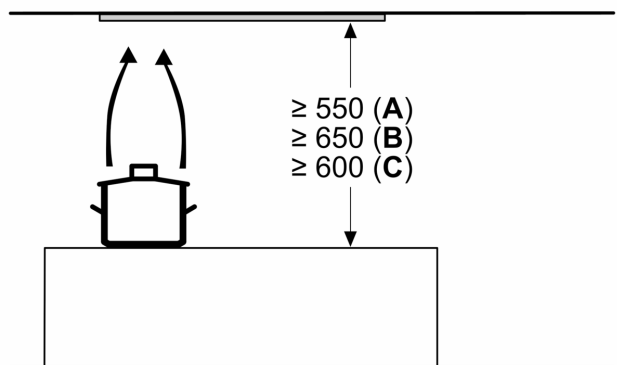

A: Elektrisch

B: Gas - vanaf bovenrand van pandrager

C: Elektrisch - voor Australië en Nieuw-Zeeland