

iQ300, afvoergroep, 53 cm LB55564

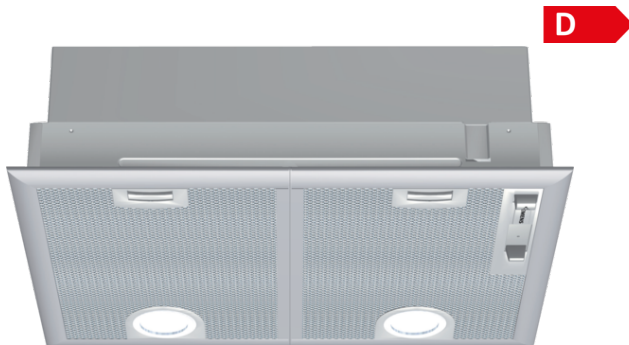

De krachtige afvoergroep wordt onzichtbaar boven de kookplaat geïnstalleerd.

- ✓ De afzuigcapaciteit van 650 m³/u zorgt voor verse lucht bij het koken.
- ✓ De intensiefstand voor een kortstondige verhoging van het afzuigvermogen bij sterke dampontwikkeling.

Kenmerken

Technische gegevens

Uitvoering : Traditioneel
 Keurmerken : CE, VDE
 Lengte elektriciteitsnoer (cm) : 130
 Inbouwafmetingen : 255mm x 500.0mm x 350mm
 en: Minimum distance above an electric hob : 650
 en: Minimum distance above a gas hob : 650
 Nettogewicht (kg) : 7,839
 Soort besturing : Mechanisch
 Maximale afzuigcapaciteit (m³/h) : 420
 Maximale luchtcirculatie intensiefstand (m³/h) : 430.0
 Afzuigcapaciteit intensiefstand (m³/h) : 650
 Aantal lampen : 2
 Geluidsniveau (dB (A) re 1pW) : 59
 Diameter luchtafvoer min/max (mm/mm) : 120 / 150
 Materiaal vetfilter : Aluminium wasbaar
 EAN-code : 4242003271858
 Aansluitwaarde (W) : 240
 Minimale smeltveiligheid (A) : 10
 Spanning (V) : 220-240
 Frequentie (Hz) : 50
 Type stekker : Schuko-/Gardy. met aarding
 Type installatie : Inbouw

Optionele toebehoren

LZ73050 Koofilter



4 242003 271858

iQ300, afvoergroep, 53 cm LB55564

Kenmerken

Algemene informatie

- Energie-efficiëntieklasse: D*
- Gemiddeld energieverbruik: 111.4 kWu/jaar*
- Ventilator-efficiëntieklasse: D*
- Verlichting-efficiëntieklasse: F*
- Vetfilter-efficiëntieklasse: B*
- Geluidsniveau bij normale werking: 59 dB*

Werking / Vermogen:

- Geschikt voor luchtafvoer of kringloopwerking
- Voor het functioneren in kringloopwerking, moet de dampkap aangepast worden met een actieve koolstoffilter (toebehoren)
- Luchtafvoer volgens DIN/EN 61591:
 - normale werking: 420 m³/u
 - intensiefstand: 650 m³/u

Comfort / Zekerheid:

- 4 vermogens, waarvan één intensiefstand
- 2 motoren
- Bediening via schuifregelaar
- Geluidsniveau bij normale werking 420 m³/u: 45 dB (A) of 59 dB (A) re 1 pW volgens de norm DIN/EN 60704-2-13
- 2 metalen vetfilter(s), vaatwasbestendig
- Verlichting van het werkblad: 2 halogeenlampen

Afmetingen:

- Aanbevolen diameter van het luchtafvoerkanaal voor een optimale werking van de dampkap: Ø 150 mm (120 mm met het toestel meegeleverd)
- Toestelafmetingen (BxD): 530 x 380 mm
- Inbouwfmetingen (HxBxD): 255 x 500 x 350 mm

*In overeenstemming met de EU-regulering N° 65/2014

iQ300, afvoergroep, 53 cm
LB55564

Maattekeningen

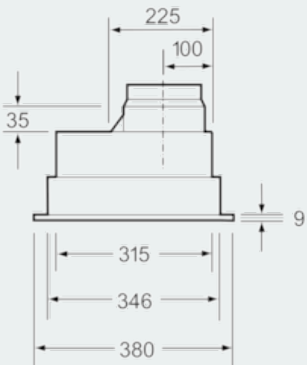

Afmeting in mm

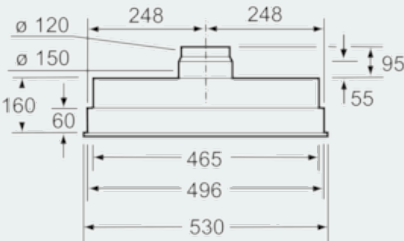

Afmeting in mm

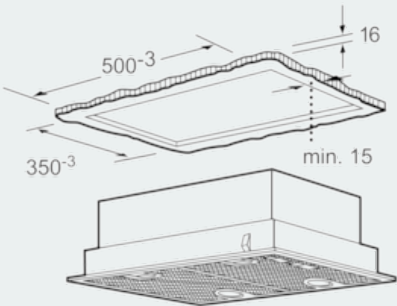

Afmeting in mm