

## iQ100, Integreerbare koelkast, 87.4 x 54.1 cm, Vlakscharnier KI21R2FE1



KF20ZAX0 Decor lijst  
 KF20ZSX0 Inox deurbekleding  
 KS6BZR00 Flessenrooster  
 KSGGZM00 :

Inbouwkoelkast met heldere LED verlichting en autoAirflow voor optimale bewaarcondities voor voedingsmiddelen.

- ✓ Met de ingebouwde ledverlichting hou je altijd en overal het overzicht op de inhoud van je koelkast.
- ✓ Super-koelen: Snel koelen van verse producten.
- ✓ autoAirflow –Een gelijkmatige koeling houdt voedsel langer vers.
- ✓ De safetyGlass-leggers zijn gemaakt van extra sterk, onderhoudsvriendelijk veiligheidsglas.

Energieklasse: ..... E  
 Gemiddeld jaarlijks energieverbruik: ..... 92 kWh/annum  
 Inhoud vriesgedeelte: ..... 0 l  
 Inhoud koelgedeelte: ..... 136 l  
 Geluidsniveau: ..... 35 dB(A) re 1pW  
 Geluidsniveaurooster: ..... B  
 Inbouw/vrijstaand: ..... Inbouw  
 Meubeldecor opties: ..... Mogelijk, maar optioneel  
 Hoogte: ..... 874 mm  
 Breedte: ..... 541 mm  
 Diepte: ..... 548 mm  
 Inbouwafmetingen: ..... 880 x 560 x 550 mm  
 Nettogewicht: ..... 30.3 kg  
 Minimale smeltveiligheid: ..... 10 A  
 Deurscharnier: ..... Rechts wisselbaar  
 Spanning: ..... 220-240 V  
 Frequentie: ..... 50 Hz  
 Lengte elektriciteitsnoer: ..... 230.0 cm  
 Aantal compressoren: ..... 1  
 Aantal afzonderlijke koelsystemen: ..... 1  
 Ventilator vriesgedeelte: ..... Neen  
 Scharnieren omkeerbaar: ..... Ja  
 Aantal verstelbare draagplateaux in koelgedeelte: ..... 2  
 Plateaux voor flessen: ..... Neen  
 EAN-code: ..... 4242003920916  
 Merk: ..... Siemens  
 Productnaam: ..... KI21R2FE1  
 Type: ..... Koelkast  
 No-frost systeem: ..... Neen  
 Type installatie: ..... Volledig geïntegreerd



## iQ100, Integreerbare koelkast, 87.4 x 54.1 cm, Vlakscharnier KI21R2FE1

### Algemene informatie

- KI21R2FE1

### Vermogen / Verbruik

- Energie-efficiëntieklasse (op een schaal van A tot G): E
- Energieverbruik per jaar: 92 kWu per jaar
- Inhoud koelruimte: 136 liter
- Geluidsniveau: 35 dB (klasse B)

### Uitrusting

- Elektronische temperatuurregeling, leesbaar via LED
- Alarmtoon bij open deur

### Koelgedeelte

- Automatische ontdooiing
- Super-koelen met automatische uitschakeling
- LED-verlichting

### Versheidssysteem-techniek

- 1 freshBox

### Afmetingen

- Afmetingen toestel (hxbxd): 87.4 x 54.1 x 54.8 cm
- Nismaat (H x B x D): 88 x 56 x 55 cm

### Technische informatie

- Draairichting deur rechts, verwisselbaar
- Klimaatklasse: SN-ST
- Netspanning 220 - 240 V

### Toebehoren

- Flessenkam

## iQ100, Integreerbare koelkast, 87.4 x 54.1 cm, Vlakscharnier KI21R2FE1

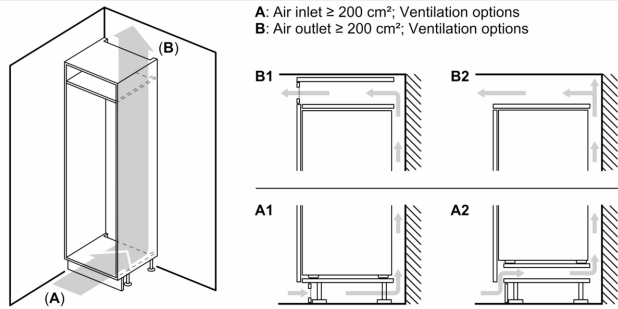

**Maximaal toegestaan gewicht van de fronten van de eenheden**  
Gemonteerde fronten van eenheden die het toegestane gewicht overschrijden kunnen schade veroorzaken en resulteren in functionele beperkingen van de scharnieren

**A:** Gewicht  
A: Hoogte van de apparaatdeur inclusief scharnieren in mm  
B: Ongedempt scharnier, eenheidfront in kg  
C: Gedempt scharnier, front van de eenheid in kg  
D: Aanvullende mogelijke belasting in kg met heavy load set

A	B	C	D
1500-1750	22	22	B+5 / C+5
720-1400	19	19	
A1	15	19	
A2	15	19	

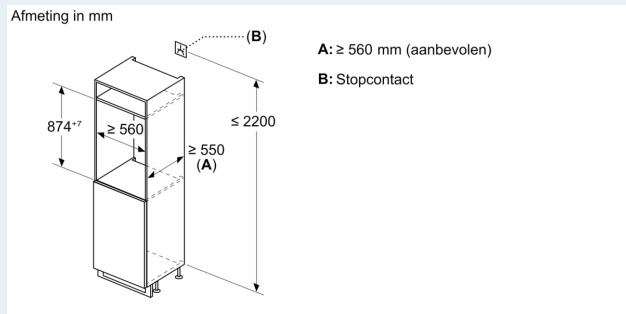
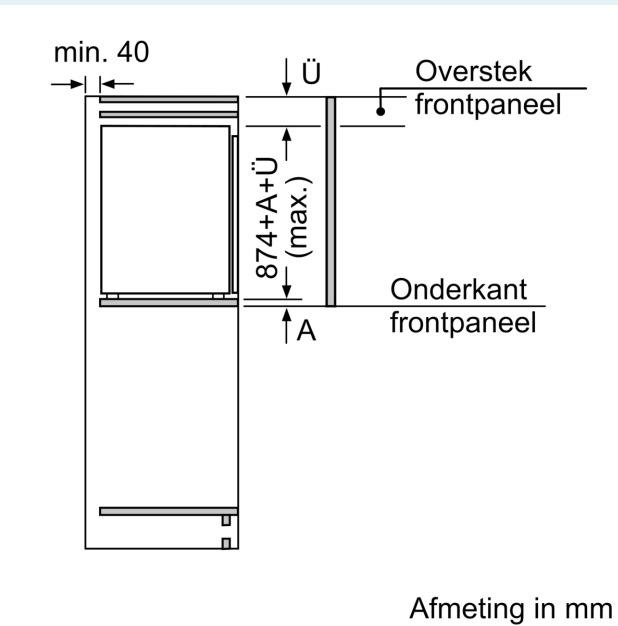

Afmeting in mm  
Aanbeveling tussenruimtes voor vlakscharnier

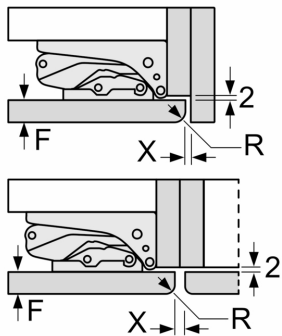

F	R	X
16-19	0-3	2,5
20	0-1	3
	2-3	2,5
21	0-1	3
	2-3	2,5
22	0	4
	1	3,5
	2-3	3

De in de tabel aanbevolen tussenruimtes moeten worden aangehouden, om een botsingsvrije opening van de apparaatdeuren te waarborgen en beschadiging aan keukenmeubels te vermijden.