

iQ500, Elektrische kookplaat, 90 cm, Zwart, Opbouw met kader ET975LMP1D

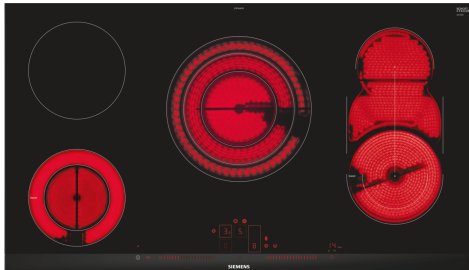

Optionele toebehoren

HZ32WA00	Draadloze bluetooth thermometer
HZ390011	RVS braadpan tbv FlexInduction
HZ390012	Stoominzet voor braadpan
HZ390090	Wok 3-delig set
HZ390512	Teppanyaki plaat (groot)
HZ390522	Grillplaat
HZ392900	Tussenbodem
HZ394301	Verbindingslijst
HZ9FE280	gietijzeren braadpan Ø 18 / 28 cm
HZ9SE030	3-delige pannenset

De moderne vitrokeramische kookplaat voor meer kookplezier en moeiteloos schoonmaken.

- ✓ De moderne combiZone voor highSpeed vitrokeramische kookplaat - meer kookmogelijkheden.
- ✓ Dual lightSlider – Tik en sleep om uw kookplaat te bedienen.
- ✓ powerBoost – Verwarm pannen sneller met tot 20% meer vermogen op uw elektrische kookplaat.
- ✓ Veilig uitschakelen van de kookzone na het einde van de geselecteerde kooktijd dankzij de timer met uitschakelfunctie.
- ✓ Nog energiezuiniger koken dankzij de Energy Consumption Display.

Kenmerken

Technische gegevens

Productnaam/ Productfamilie: kookplaat glaskeramiek
 Inbouw/vrijstaand: Inbouw
 Energietype: Elektrisch
 Aantal kookzones: 5
 Inbouwafmetingen: 45 x 880-880 x 500-500 mm
 Breedte: 912 mm
 Afmetingen van het toestel: 45 x 912 x 520 mm
 Afmetingen inclusief verpakking hxbxd: 100 x 1120 x 620 mm
 Nettogewicht: 12.7 kg
 Brutoweight: 14.5 kg
 Indicator restwarmte: Apart
 Positie bedieningspaneel: Vooraan
 Materiaal vangschaal: Glaskeramisch
 Kleur oppervlak: Zwart, geborsteld aluminium
 EAN-code: 4242003749562
 Spanning: 220-240 V
 Frequentie: 50; 60 Hz



iQ500, Elektrische kookplaat, 90 cm, Zwart, Opbouw met kader ET975LMP1D

Kenmerken

- 5 highSpeed-kookzones
- Variabele kookzone, 1 drievoudige zone, combiZone

Comfort :

- powerBoost-functie
- Warmhoudfunctie voor alle kookzones
- reStart functie
- stoptimer voor iedere kookzone
- Kookwekker countUp timer
- wipeGuard: beveiliging van de instellingen gedurende 30 seconden
- Volledig elektronische bediening op 17 niveaus
- Hoofdschakelaar On/Off
- Functiecontrolelampje
- 2-fasige aanduiding van de restwarmte voor iedere kookzone
- Display energieverbruik

Design:

- Dual lightSlider sensorbediening
- Digitale display
- Facet-design

Afmetingen:

- Minimale dikte van het werkvlak: 16 mm
- Inbouwafmetingen (HxBxD): 45 mm x 880 mm x 500 mm
- Aansluitwaarde: 10.9 kW

Snelheid:

iQ500, Elektrische kookplaat, 90
cm, Zwart, Opbouw met kader
ET975LMP1D

Maattekeningen

Afmeting in mm

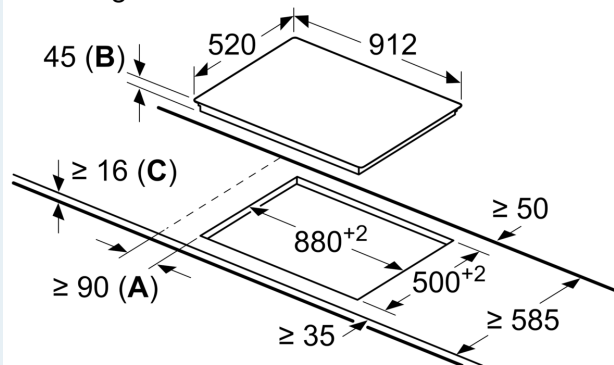

- A:** Minimale afstand kookplaatuitsparing tot wand.
B: Inbouwdiepte
C: Met oven daaronder geïnstalleerd min. 20, eventueel meer, raadpleeg de ruimtevereisten voor de oven.