

## Serie 6, Afvoergroep, 70 cm, RVS DLN77AC50



DHZ5316	Koolfilter (vervangings)
DHZ5605	Recirculatieset
DWZ0IT0P0	Regenereerbaar koolfilter (vervangings)
DWZ1IT1D1	Regenereerbaar recirculatieset
DWZ1IX1B6	CleanAir Plus koolfilter (vervangings)
DWZ1IX1C6	Cleanair Plus recirculatieset

## De afvoergroep: biedt flexibiliteit in jouw keukenplanning . Monteer het vlak in een keukenkast aan de muur of in een schouw boven een keukeneiland.

- **Intensiefstand met reset:** zet je dampkamp automatisch terug in de normale snelheidsstand.
- **Naadloze inbouw:** dankzij de naadloze installatie is de afvoergroep bijna onzichtbaar in bovenkasten.
- **Ledverlichting:** behoud een helder overzicht over je kookplaat dankzij deze energiebesparende lampjes.
- **Bediening met tiptoetsen:** moeiteloze bediening van de dampkap.
- **Metalen vetfilter:** zuivert de lucht, vangt vet op en vergemakkelijkt het schoonmaken.

Uitvoering:	Built-in/Built-under
Lengte elektriciteitsnoer:	150.0 cm
Inbouwafmetingen:	345mm x 676.0mm x 264mm mm
Hoogte:	345 mm
Minimum afstand boven een elektrische kookplaat:	500 mm
Minimum afstand boven een gaskookplaat:	650 mm
Nettogewicht:	10.0 kg
Soort besturing:	Elektronisch
Instelling afzuigvermogen:	3 standen + intensief
Maximale afzuigcapaciteit:	595 m <sup>3</sup> /h
Maximale luchtcirculatie intensiefstand:	705 m <sup>3</sup> /h
Maximale luchtcirculatie:	580 m <sup>3</sup> /h
Afzuigcapaciteit intensiefstand:	730 m <sup>3</sup> /h
Maximum Air flow:	595 m <sup>3</sup> /h
Aantal lampen:	2
Geluidsniveau:	63 dB(A) re 1pW
Diameter luchtafvoer min/max:	150 mm
Materiaal vetfilter:	Aluminium wasbaar
EAN-code:	4242005475629
Aansluitvermogen:	277 W
Minimale smeltveiligheid:	3 A
Spanning:	220-240 V
Frequentie:	50 Hz
Type stekker:	Schuko/Gardy-stekker met aarding
Type installatie:	Inbouw



## Serie 6, Afvoergroep, 70 cm, RVS DLN77AC50

**De afvoergroep: biedt flexibiliteit in jouw keukenplanning . Monteer het vlak in een keukenkast aan de muur of in een schouw boven een keukeneiland.**

### Design:

- Afvoergroep - 70 cm
- Voor montage onder een bovenkast
- Installatie voor naadloze integratie in wandkasten.
- Geschikt voor luchtafvoer of kringloopwerking
- Voor kringloopwerking zijn verschillende kits verkrijgbaar als optionele accessoires.

### Belangrijkste eigenschappen:

- Verlichting van het werkblad: 2 x LED-modulen van 1W
- Kleurtemperatuur: 4000 K
- Verlichting intensiteit: 400 lux
- Capacitor motor
- 2 metalen vetfilter(s).

### Comfortkenmerken:

- druktoetsen met LED-indicatie
- 4 vermogens, waarvan één intensiefstand
- Automatische reset van intensief naar normale instelling na 6 min

### Schoonmaakcomfort:

- Metalen vetfilter(s) vaatwasserbestendig
- Gemakkelijk te reinigen gladde oppervlakken en materialen.

### Prestaties bij luchtafvoer:

- Volgens EN 61591 en EN/ IEC 60704-2-13 kan jouw apparaat de volgende waarden bereiken in de afzuigmodus: Snelheid 1: Afzuigcapaciteit 270 m3/h; geluidsniveau 45 dB (A) re1pW Snelheid 2: Afzuigcapaciteit 400 m3/h; geluidsniveau 53 dB (A) re1pW Snelheid 3: Afzuigcapaciteit 595 m3/h; geluidsniveau 63 dB (A) re1pW Intensive snelheid 1: Afzuigcapaciteit 730 m3/h; geluidsniveau 68 dB (A) re1pW
- Energie-efficiëntieklasse: A\*
- Gemiddeld energieverbruik: 55.5 kWu/jaar\*
- Ventilator-efficiëntieklasse: A\*
- Verlichting-efficiëntieklasse: A\*
- Vetfilter-efficiëntieklasse: D\*

### Prestaties bij recirculatie:

- Volgens EN 61591 en EN/ IEC 60704-2-13 kan jouw apparaat de volgende waarden bereiken in recirculatiemodus met een standaard recirculatieset (verkrijgbaar als optioneel accessoire): Snelheid 1: Afzuigcapaciteit 250 m3/h; geluidsniveau 65 dB (A) re1pW Snelheid 2: Afzuigcapaciteit 350 m3/h; geluidsniveau 71 dB (A) re1pW Snelheid 3: Afzuigcapaciteit 400 m3/h ; geluidsniveau 74 dB (A) re1pW Intensive snelheid 1: Afzuigcapaciteit 430 m3/h; geluidsniveau 75 dB (A) re1pW
- Volgens EN 61591 and EN/ IEC 60704-2-13 kan jouw apparaat de volgende waarden bereiken in recirculatiemodus met een Clean Air plus recirculatiekit (verkrijgbaar als optioneel accessoire), voor installatie zonder schacht: Snelheid 1: Afzuigcapaciteit 260 m3/h ; geluidsniveau 53 dB (A) re1pW Snelheid 2: Afzuigcapaciteit 385 m3/h ; geluidsniveau 71 dB (A) re1pW Snelheid 3: Afzuigcapaciteit

580 m3/h ; geluidsniveau 70 dB (A) re1pW) Intensive snelheid 1: Afzuigcapaciteit 705 m3/h ; geluidsniveau 73 dB (A) re1pW)

### Technische informatie en duurzaamheid:

- Verbruiksgegevens:
- Aansluitwaarde: 277 W
- Spanning: 220 - 240 V
- Duurzaamheid:
- Milieuvriendelijke verpakking
- Beschikbaar geurfilter als regenererbaar filter met tot 10 jaar levensduur

### Planning en installatie Informatie:

- Toestelafmetingen (HxBxD): 345 x 700 x 282 mm
- Toestelafmetingen bij kringloopwerking (HxBxD): 345-345 x 700 x 282 mm
- Inbouwfmetingen (HxBxD): 345 x 676 x 264 mm
- Aansluitkabel met stekker: 1.5 m
- Diameter luchtafvoeraansluiting Ø 150 mm

**Serie 6, Afvoergroep, 70 cm, RVS**  
**DLN77AC50**

Afmeting in mm

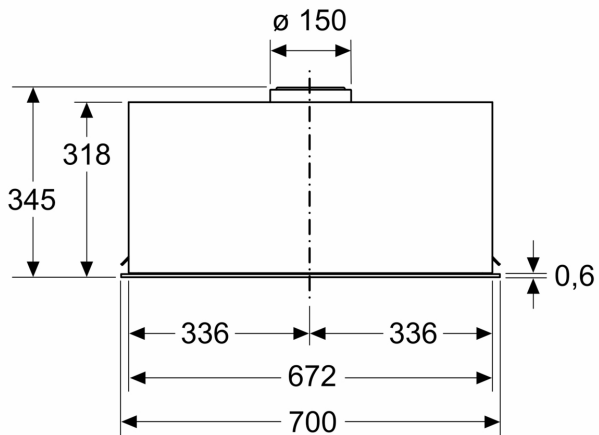

Afmeting in mm

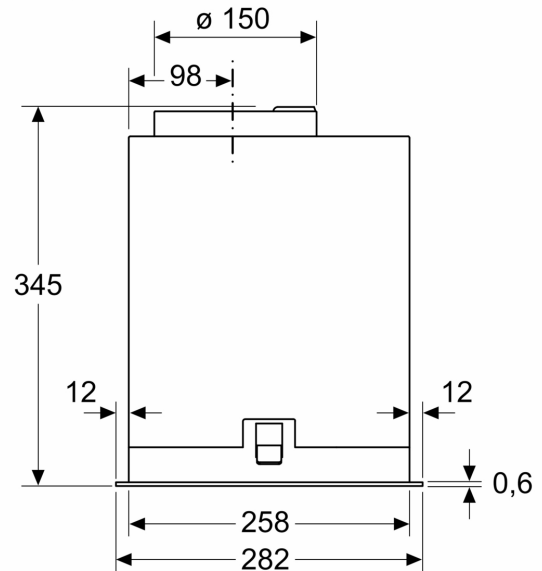

Afmeting in mm

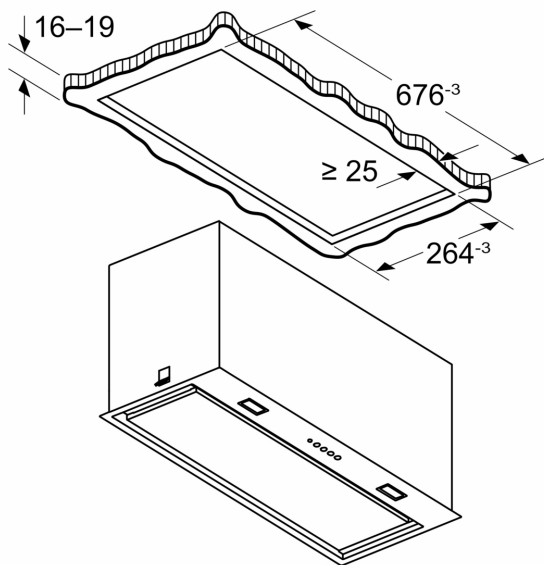

Afmeting in mm

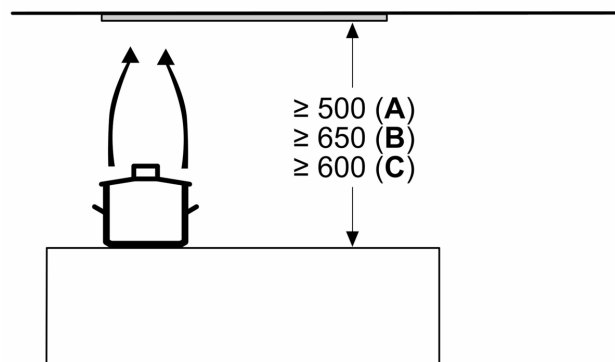

**A:** Elektrisch

**B:** Gas - vanaf bovenrand van pandrager

**C:** Elektrisch - voor Australië en Nieuw-Zeeland