

Sērija 6, Pilnībā iebūvējama trauku mazgājamā mašīna, 60 cm SMV6YCX02E



Papildu piederumi

| | |
|-------------|--|
| SGZ0BI01 | Tērauda lente trauku mazg. mašīnai |
| SGZ1010 | Izplūdes un izplūdes šļūtenes |
| SGZ8BI00 : | |
| SMZ1051EU : | |
| SMZ2014 | Groziņš krūzītēm/glāzēm |
| SMZ2056 | Durvju panelis 60 cm, nerūsošs tērauds |
| SMZ5003 : | |
| SMZ5035 : | |
| SMZ5100 | Vara galda piederumu groziņš |
| SMZ5300 | Vīna glāžu turētājs |

A energomarkējuma trauku mazgājamā mašīna. Šo marķējumu nodrošina Smart Energy Saving Solutions, kas bez kompromisiem sniedz ideālus rezultātus.

- **PerfectDry:** ideāla žāvēšana un zems elektrības patēriņš pat grūti žāvējamiem traukiem.
- **Flex grozi:** praktisks risinājums un vairāk vietas traukiem.
- **Silence Plus:** sevišķi klusā 44 dB trauku mazgājamā mašīna.
- **Home Connect:** mājsaimniecības ierīces ar viedo savienojamību atvieglo ikdienas mājas dzīvi.
- **Personalizējiet funkcijas ar vienu pieskārienu arī tad, ja programmas jau lejupielādētas.**

Tehniskā informācija

| | |
|---|--------------------------------------|
| Energoefektivitātes klase (Regula (ES) 2017/1369): |A |
| Enerģijas patēriņš 100 cikliem Eco programma: | 54 kWh |
| Maksimālais trauku komplektu skaits: | 14 |
| Eco programmas ūdens patēriņš litros uz ciklu: |9.5 l |
| Programmas ilgums: |4:55 h |
| Gaisvadītā trokšņa emisijas: | 44 dB(A) re 1 pW |
| Gaisvadītā trokšņa emisiju klase: |B |
| Iebūvēts / Brīvi stāvošs: |Iebūvēts |
| Noņemamās darba virsmas augstums: |0 mm |
| Izstrādājuma izmēri (XxYxZ): | 815 x 598 x 550 mm |
| Nepieciešamais nišas izmērs uzstādīšanai (A x Pl x Dz): |815-875 x 600 x 550 mm |
| Dziļums ar 90 grādu leņķī atvērtām durvīm: | 1150 mm |
| Regulējamas kājiņas: |Jā - viss no priekšpuses |
| Maksimāli regulējamas kājas: | 60 mm |
| Regulējama plints: | Gan horizontāli, gan vertikāli |
| Neto svars: | 42.7 kg |
| Bruto svars: | 44.5 kg |
| Savienojuma jauda: | 2400 W |
| Drošinātāju aizsardzība: | 10 A |
| Spriegums: | 220-240 V |
| Frekvence: |50; 60 Hz |
| Remonta indeksa rādītājs: |9.0 |
| Strāvas vada garums: | 175.0 cm |
| Kontaktdakšas veids: | Gardy kontaktdakša ar zemējumu |
| Izplūdes šļūtenes garums: |165 cm |
| Izplūdes šļūtenes garums: | 190 cm |
| EAN kods: | 4242005420599 |
| Uzstādīšanas veids: | Integrēts |



Sērija 6, Pilnībā iebūvējama trauku mazgājamā mašina, 60 cm SMV6YCX02E

A energomarkējuma trauku mazgājamā mašina. Šo markējumu nodrošina Smart Energy Saving Solutions, kas bez kompromisiem sniedz ideālus rezultātus.

Veiktspēja un ietilpība

- Energoefektivitātes klase¹: A
- Elektroenerģijas patēriņš² / Ūdens patēriņš³: 54 kWh / 9.5 litri
- Ietilpība: 14 novietojuma iestatījumi
- Programmas ilgums⁴: 4:55 (h:min)
- Trokšņu līmenis: 44 dB(A) re 1 pW
- Trokšņu līmeņa klase: B
- Trokšņu līmenis (klusā programma) 43 dB(A) re 1 pW

Programmas un speciālās funkcijas

- 6 programmas: Eco 50, Auto 45-65° 45-65°C, Intensive 70, Express 60° 60, Silence 50, Favourite
- Pre-Rinse
- 4 speciālās funkcijas: Remote Start, Extra Dry, HalfLoad, SpoD VarioSpeedPlus
- Machine Care
- Papildfunkcijas no Home Connect lietotnes: HygienePlus, Silence on demand

Tehnoloģija

- Zeolith® - žāvēšana
- Siltummainis + žāvēšanas palīgsistēma
- Aqua-Sensors
- DosageAssist
- EcoSilence Drive
- Auto All in 1 - mazgāšanas līdzekļa noteikšana
- Pašattīrošā filtru sistēma ar 3 pakāpju filtru
- Nerūsošais tērauds

Dizains un komforts

- Wi-Fi
- Flex grozu sistēma
- VarioDrawer - galda piederumu grozs
- Rackmatic augšējais grozs ar regulējamu augstumu (3 līmeņi)
- SX uz apakšējā turētāja
- Bloķētājs, lai novērstu apakšējā groza izkustēšanos.
- 2 atlokāmi šķīvju plaukti augšējā grozā
- 2 atlokāmu stieņu rindas
- Tasiņu plaukta augš. statīvs: 2 lever (long/short)
- 2 tasiņu plaukti apakšējā grozā
- AquaMix stiklu saudzējošā sistēma

Drošība

- AquaStop
- Vadība no augšas, spiedpogas
- InfoLight red
- Programmas atlikušā laika indikators (min)
- Skaņas signāls programmas beigās

- Laika izvēle: 24

Instalācija

- Produkta izmēri (AxPxD): 81.5 x 59.8 x 55 cm
- Iekļauta plāksne aizsardzībai pret tvaiku

¹ Atbilstoši energoefektivitātes klašu skalai no A līdz G

² Elektroenerģijas patēriņš kWh uz 100 cikliem (mazgājot programmā Eco 50)

³ Ūdens patēriņš litri ciklā (programmā Eco 50)

⁴ Programmas Eco 50 ilgums

**Sērija 6, Pilnībā iebūvējama trauku
mazgājamā mašīna, 60 cm
SMV6YCX02E**

Izmēri mm



⚡ Kontaktligzda
() vērtības ar pagarinājuma komplektu

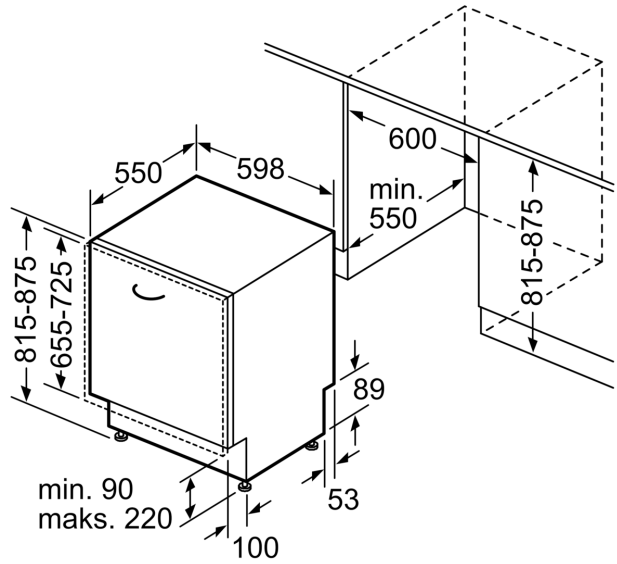

Izmēri (mm)