

**Serie 2, Frigorifero combinato da incasso, 177.2 x 54.1 cm, cerniera a traino
KIN86NSE0**



KSZB6R00 :
KSZGGM00 :

Spazioso frigorifero da incasso con tecnologia NoFrost per non dover più sbrinare il congelatore.

- **No Frost:** per non sbrinare mai più il tuo congelatore.
- **Eco Airflow:** l'aria circola nel vano frigo per mantenere una temperatura omogenea.
- **Multi Box XXL:** cassetto extra-large per conservare frutta e verdura.
- **Luci LED:** ampia visibilità sulla tua spesa.
- **Super Cooling:** raffredda velocemente la spesa proteggendo i cibi già presenti nel frigorifero.

Classe di efficienza energetica:E
 Consumo medio annuale di energia in chilowattora per anno (kWh/a):234 kWh/annum
 Somma del volume degli scomparti congelati:76 l
 Somma del volume degli scomparti refrigerazione:184 l
 Emissioni di rumore aereo:35 dB(A) re 1pW
 Classe di emissioni di rumore aereo:B
 Design:Da incasso
 Porta con cornice esterna:No
 Altezza:1772 mm
 Larghezza:541 mm
 Profondità del prodotto:548 mm
 Dimensioni del vano per l'installazione (AxLxP): 1775 x 560 x 550 mm
 Peso netto:51.8 kg
 Codice EAN:4242005433056
 Corrente:10 A
 Cerniera :Reversibile a destra
 Tensione:220-240 V
 Frequenza:50 Hz
 Lunghezza del cavo di alimentazione elettrica:230.0 cm
 Numero di compressori:1
 Numero di sistemi indipendenti di raffreddamento:1
 Ventilatore interno comparto frigorifero:no
 Porta/e reversibile/i:sì
 Numero di ripiani regolabili nel frigorifero:3
 Ripiani per le bottiglie:no
 Sistema No Frost:Congelatore
 Tipo di installazione:Da incasso a scomparsa totale



Serie 2, Frigorifero combinato da incasso, 177.2 x 54.1 cm, cerniera a traino KIN86NSE0

Spazioso frigorifero da incasso con tecnologia NoFrost per non dover più sbrinare il congelatore.

- Frigorifero combinato da incasso NoFrost

Caratteristiche principali

- Comandi LED per la regolazione elettronica della temperatura
- Allarme ottico ed acustico porta aperta
- Dimensioni in cm (hxlxp) 177.2 cm x 54.1 cm x 54.8 cm
- Dimensioni nicchia in cm (hxlxp): 177.5 cm x 56.0 cm x 55.0 cm
- Porta a traino
- Cerniere a destra, reversibili
- Volume Netto totale: 260 l

VANO FRIGORIFERO

- 1 cassetto MultiBox - cassetto trasparente con fondo ondulato, ideale per frutta e verdura
- Illuminazione interna a LED
- nel frigorifero
- 4 ripiani in vetro infrangibile di cui 3 regolabili in altezza

VANO CONGELATORE****

- NoFrost
- 3 cassetti trasparenti
- Funzione automatica Super Freezing /Tasto Super Freezing con spegnimento automatico

ACCESSORI

- 1 vaschetta per cubetti di ghiaccio

Altre Caratteristiche

- Classe climatica: SN-ST
- Tempo di risalita della temperatura: 10 h
- Capacità di congelamento 24h: 4 kg

Etichetta energetica

- Classe di efficienza energetica: E
- Volume Netto Frigorifero: 184 l
- Volume Netto Congelatore: 76 l
- Consumo annuale
- : 234 kWh
- Emissioni di rumore aereo : 35 dB(A) re 1 pW , Classe di rumore aereo : B

Serie 2, Frigorifero combinato da incasso, 177.2 x 54.1 cm, cerniera a traino
KIN86NSE0

Dimensioni in mm

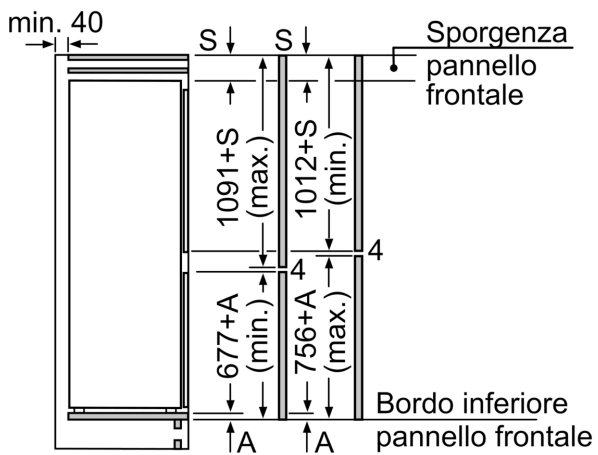
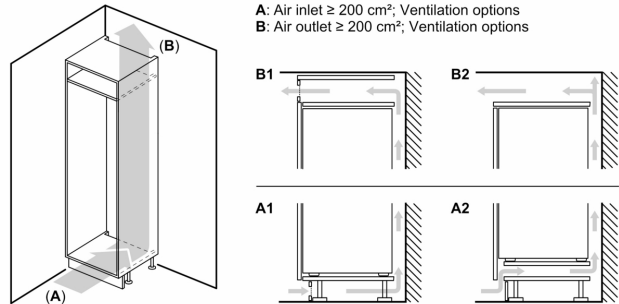
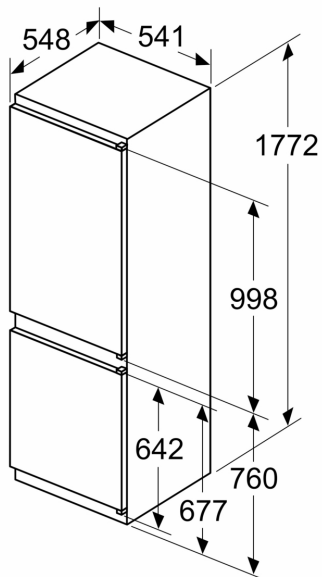

Dimensioni in mm

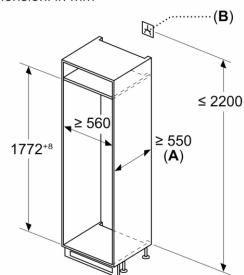

A: $\geq 560 \text{ mm}$ (consigliato)
B: Presa

Le dimensioni delle ante del mobile indicate valgono per uno spazio tra le ante di 4 mm.
Dimensioni in mm