

Serie 6, Frigorifero combinato da libera installazione, 203 x 60 cm, Acciaio spazzolato anti-impronta, Total No Frost KGN39AIAT



Frigorifero combinato in classe A con tecnologia Total No Frost e cassette VitaFresh XXL <0°C>.

- **Super efficiente e super silenzioso:** classe di efficienza energetica A e classe di rumorosità A.
- **Total No Frost:** per non sbrinare mai più il congelatore e mai più gocce di acqua sulla parete posteriore del frigorifero.
- **VitaFresh XXL <0°C>:** mantiene il cibo fresco più a lungo nei cassette extra-large climatizzati.
- **Metal back con MultiAirflow:** l'aria fredda circola uniformemente per mantenere costante la temperatura.
- **Perfect Fit:** posiziona il tuo frigorifero direttamente contro pareti o mobili, anche in una nicchia.

Classe di efficienza energetica:A
Consumo medio annuale di energia in chilowattora per anno (kWh/a): 104 kWh/annum
Somma del volume degli scomparti congelati: 103 l
Somma del volume degli scomparti refrigerazione:260 l
Emissioni di rumore aereo: 29 dB(A) re 1pW
Classe di emissioni di rumore aereo: A
Design: A libera installazione
Porta con cornice esterna:No
Altezza:2030 mm
Larghezza: 600 mm
Profondità del prodotto: 665 mm
Peso netto: 101.1 kg
Codice EAN:4242005325443
Corrente: 10 A
Cerniera : Reversibile a destra
Tensione:220-240 V
Frequenza: 50 Hz
Lunghezza del cavo di alimentazione elettrica:210.0 cm
Numero di compressori:1
Numero di sistemi indipendenti di raffreddamento:2
Ventilatore interno comparto frigorifero: no
Porta/e reversibile/i: sì
Numero di ripiani regolabili nel frigorifero:3
Ripiani per le bottiglie:sì
Sistema No Frost:Frigorifero e congelatore
Tipo di installazione:Da libera installazione



Serie 6, Frigorifero combinato da libera installazione, 203 x 60 cm, Acciaio spazzolato anti-impronta, Total No Frost KGN39AIAT

- Emissioni di rumore aereo : 29 dB(A) re 1 pW , Classe di rumore aereo : A

Frigorifero combinato in classe A con tecnologia Total No Frost e cassette VitaFresh XXL <0°C>.

- Frigorifero combinato da libera installazione Total No Frost: per non sbrinare mai più e nessuna goccia d'acqua sulla parete posteriore del frigorifero
- Acciaio anti-impronta
- Maniglia verticale

Caratteristiche principali

- Total No Frost: per non sbrinare mai più e nessuna goccia d'acqua sulla parete posteriore del frigorifero
- Comandi elettronici a LED per la regolazione separata della temperatura dei due vani
- 2 circuiti di raffreddamento separati
- Allarme ottico ed acustico porta aperta
- Compressore Inverter
- Cerniere a destra, reversibili
- Dimensioni in cm (hxlpx) 203 cm x 60 cm x 66.5 cm
- Volume Netto totale: 363 l

VANO FRIGORIFERO

- Metal backwall
- Sistema Multi-Air-Flow
- 1 cassetto VitaFresh 0 °C - mantiene carne e pesce freschi più a lungo
- 1 cassetto VitaFresh - mantiene frutta e verdura freschi più a lungo
- 5 ripiani in vetro infrangibile di cui 3 regolabili in altezza
- Flex Shelf: 1 ripiano divisibile e pieghevole
- Portabottiglie
- Illuminazione LED ad intensità crescente
- nel frigorifero
- Funzione raffreddamento Super

VANO CONGELATORE****

- Funzione congelamento Super
- 3 cassette trasparenti

ACCESSORI

- 1 vaschetta per cubetti di ghiaccio

Altre Caratteristiche

- Capacità di congelamento 24h: 11 kg
- Classe climatica: SN-T
- Tempo di risalita della temperatura: 21 h

Etichetta energetica

- Classe di efficienza energetica: A
- Volume Netto Frigorifero: 260 l
- Volume Netto Congelatore: 103 l
- Consumo annuale
- : 104 kWh

Serie 6, Frigorifero combinato da libera installazione, 203 x 60 cm, Acciaio spazzolato anti-impronta, Total No Frost KGN39AIAT

Dimensioni in mm

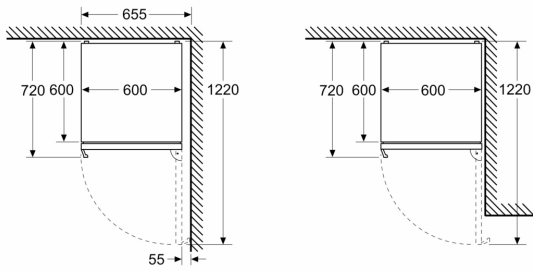

Dimensioni in mm

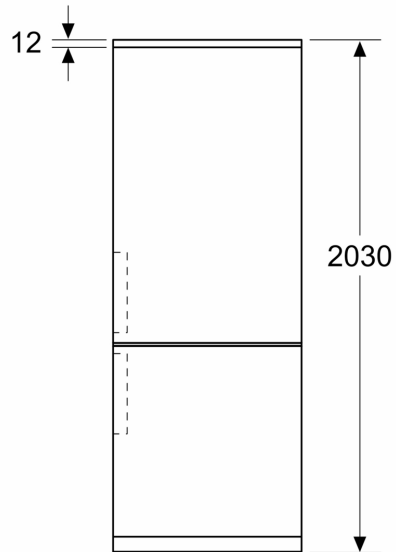

Dimensioni in mm

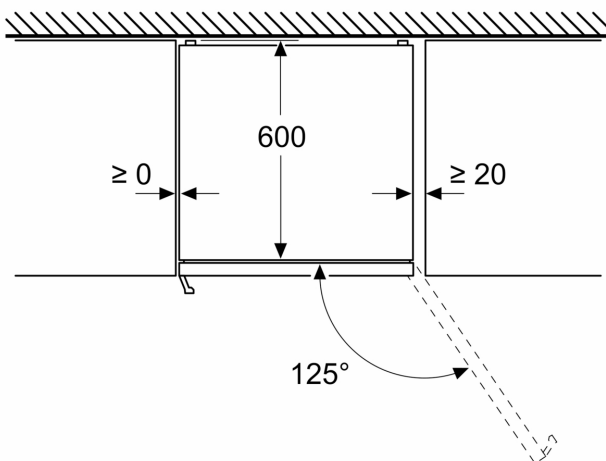

Dimensioni in mm

