

iQ300, Asciugatrice con pompa termica, 7 kg WT43RV03CH



A++



Accessori speciali

WZ11410	Kit congiunzione asciugatrice no rip.
WZ20160	Tubo scarico a muro per wt condensazione
WZ20400	Kit congiunzione asciugatrice con rip.
WZ20600	Cestello lana

Asciugatrice iSensoric molto efficiente.

- ✓ Classe di efficienza energetica A++ - Un'asciugatura davvero efficiente.
- ✓ autoDry - Asciugatura delicata e precisa che protegge i tuoi capi.
- ✓ Programma Outdoor: asciuga i tuoi capi impermeabili e per l'outdoor in modo sicuro.
- ✓ Filtro easyClean di facile pulizia che previene i depositi di lanuggine sul condensatore.
- ✓ speed40' - Asciugatura rapida e sicura di piccoli carichi

Caratteristiche

Dati tecnici

Tipo di costruzione:	Apparecchio a posa libera
Piano removibile:	no
Cerniera porta:	Destra
Lunghezza del cavo di alimentazione elettrica:	145.0 cm
Dimensioni del prodotto:	842 x 598 x 613 mm
Peso netto:	45.6 kg
Fluorinated greenhouse gases:	No
Type of refrigerant:	R290
Hermetically sealed equipment:	Si
Codice EAN:	4242003918661
Potenza massima:	625 W
Corrente:	10 A
Tensione:	220-240 V
Frequenza:	50 Hz
Capacità:	7.0 kg
Classe di efficienza energetica:	A++
Consumo energia dell'asciugatrice elettrica, a pieno carico - Nuova (2010/30/EC):	1.68 kWh
Tempo standard del programma cotone a pieno carico:	188 min
Consumo energia dell'asciugatrice elettrica, carico parziale - Nuova (2010/30/EC):	1.02 kWh
Tempo standard del programma cotone a carico parziale:	118 min
Consumo di energia ponderato - NEW (2010/30/EC):	212.0 kWh/annum
Programma a tempo ponderato:	148 min
Rendimento medio condensazione a pieno carico (%):	81 %
Rendimento medio condensazione a carico parziale (%):	81 %
Efficienza della condensazione ponderata (%):	81 %



iQ300, Asciugatrice con pompa termica, 7 kg WT43RV03CH

Caratteristiche

Potenza/Consumi

- Classe di efficienza energetica¹: A++
- Energia²: 212 kWh
- Capacità: 1 - 7 kg
- Durata del programma³: 188 min
- Livello sonoro: 65 dB (A) re 1 pW
- Classe di efficienza di condensazione⁴: B
- Efficienza di condensazione⁵: 81 %

Programmi

- Programmi standard: Cotone, Sintetici.
- Programmi speciali: Mix, Asciugatura lana con cestello, Outdoor, Asciugamani, Programma a tempo caldo, Lingerie, Cuscino, Speed 40', Camicie

Opzioni

- Tasti touchControl: Delicato, Processo antipiega, Durata programma, Asciugatura fine, 24 h Programmazione fine asciugatura

Comfort e sicurezza

- easyClean filter
- autoDry: programmi di asciugatura umidità controllata
- Manopola SoftTronic per la selezione dei programmi
- Display LED per tempo rimanente 24 h, indicazione svolgimento programma, funzioni speciali
- Sistema softDry: grande tamburo in acciaio inox, trascinatori in Softdesign
- Design antiVibrazioni: più stabilità e silenziosità
- Asciugatura lana nel cestello
- no
- Indicazioni per il serbatoio pieno di condensa
- Indicazione per pulizia filtro
- no
- Sicurezza bambini
- Processo antipiega a termine del programma
- Segnale alla fine del programma
- black-black
- Serratura comfort
- Cerniere a destra, non invertibili
- Gancio di chiusura porta in metallo

Informazioni tecniche

- Possibilità di installazione sotto il piano di lavoro su mobili di altezza pari o superiore a 85 cm
- Dimensioni (A x L): 84.2 cm x 59.8 cm
- Profondità con oblò escluso: 61.3 cm
- Profondità con oblò incluso: 65.1 cm
- Profondità con oblò aperto: 110.5 cm
- Tecnologia a pompa di calore con gas ecologico R290

¹Scala delle classi di efficienza energetica da A+++ to D

² Consumo di energia kWh all'anno, basato su 160 cicli di asciugatura del programma cotone standard a pieno carico e a carico parziale, e il consumo dei modi a basso consumo

³ Durata del programma standard per il cotone a pieno carico

⁴ Su una scala di classe di efficienza di condensazione da A to G

⁵ Efficienza di condensazione ponderata per il programma cotone standard a pieno carico e a carico parziale

iQ300, Asciugatrice con pompa termica, 7 kg WT43RV03CH

Disegni quotati

Dimensioni in mm

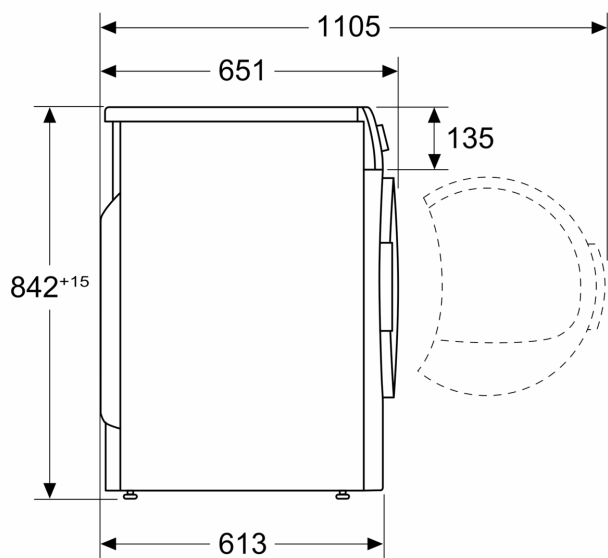

Dimensioni in mm

