

**iQ700, Asciugatrice con pompa termica, 9 kg WQ46B2C0CH**



L'asciugatrice intelligente per un'asciugatura rapida e delicata con risparmio energetico A+++ -10%\*, funzioni varioSpeed, smartFinish e intelligentDry gestite mediante Home Connect.

- ✓ selfCleaning condenser: ti fa risparmiare tempo e fatica eliminando automaticamente la lanugine.
- ✓ Home Connect - Usa Home Connect per gestire la tua asciugatrice ovunque tu ti trovi.
- ✓ Monitoraggio a distanza - Tieni sotto controllo la tua asciugatrice ovunque tu sia.
- ✓ Controllo a distanza - Per gestire la tua asciugatrice direttamente dal tuo smartphone.
- ✓ Controllo vocale - La tua asciugatrice fa esattamente quello che dici.

**Caratteristiche**

**Dati tecnici**

Tipo di costruzione: .....Apparecchio a posa libera  
 Piano removibile: ..... no  
 Cerniera porta: .....destra reversibile  
 Lunghezza del cavo di alimentazione elettrica: ..... 145.0 cm  
 Dimensioni del prodotto: .....842 x 598 x 613 mm  
 Peso netto: .....56.2 kg  
 Fluorinated greenhouse gases: ..... No  
 Type of refrigerant: ..... R290  
 Hermetically sealed equipment: ..... Sì  
 Codice EAN: ..... 4242003928363  
 Potenza massima: ..... 600 W  
 Corrente: ..... 10 A  
 Tensione: .....220-240 V  
 Frequenza: .....50 Hz  
 Capacità: .....9.0 kg  
 Classe di efficienza energetica: ..... A+++  
 Consumo energia dell'asciugatrice elettrica, a pieno carico - Nuova (2010/30/EC): ..... 1.44 kWh  
 Tempo standard del programma cotone a pieno carico: ..... 260 min  
 Consumo energia dell'asciugatrice elettrica, carico parziale - Nuova (2010/30/EC): ..... 0.80 kWh  
 Tempo standard del programma cotone a carico parziale: ... 156 min  
 Consumo di energia ponderato - NEW (2010/30/EC): ..... 174.0 kWh/annum  
 Programma a tempo ponderato: .....201 min  
 Rendimento medio condensazione a pieno carico (%): ..... 91 %  
 Rendimento medio condensazione a carico parziale (%): ..... 91 %  
 Efficienza della condensazione ponderata (%): ..... 91 %

**Accessori speciali**

- |         |  |
|---------|--|
| WZ20600 | Cestello lana                          |
| WZ27500 | Kit congiunzione asciugatrice con rip. |
| WZ27510 | Kit congiunzione asciugatrice no rip.  |
| WZDP20D | Pedana con estraibile                  |



# iQ700, Asciugatrice con pompa termica, 9 kg WQ46B2C0CH

## Caratteristiche

### Potenza/Consumi

- Classe di efficienza energetica<sup>1</sup>: A+++
- Su una scala di classi di efficienza energetica da A+++ a D
- Energia<sup>2</sup>: 174 kWh
- Capacità: 1 - 9 kg
- Durata del programma<sup>3</sup>: 260 min
- Livello sonoro: 58 dB (A) re 1 pW
- Classe di efficienza di condensazione<sup>4</sup>: A
- Efficienza di condensazione<sup>5</sup>: 91 %

### Programmi

- Programmi standard: Cotone, Sintetici.
- Iron Assist/smartFinish
- Programma per la biancheria da letto: riduce l'aggrigliamento dei capi grandi grazie al tamburo reversibile
- Silent dry: programma speciale per un'asciugatura silenziosa
- programmi tramite app: Lingerie, Silent Dry, Time program cold
- Programmi speciali: Cotone, Camicie, Cotton Eco, Asciugamani, Mix, Outdoor, Speed 40', Sintetici, Asciugatura lana con cestello, Programma a tempo caldo

### Opzioni

- Home Connect: Remote Monitoring and Control, Energy Management, Remote Diagnostics, IntelligentDry e tanti altri programmi da scaricare. Mantieni sempre efficiente il tuo apparecchio tramite l'aggiornamento del firmware.
- smartDry/IntelligentDry
- varioSpeed: asciugatura rapida nei programmi selezionati
- Opzione "mezzo carico": ottimizza l'asciugatura per i carichi più piccoli
- Processo anti piega 120 min a termine del programma
- Tasti touchControl: Iron dry, Cupboard dry, Cupboard dry+, Programmazione fine asciugatura, Processo anti piega, my favorite, Power Button, Avvio remoto, Delicato, Start / Reload / Pause, speedPerfect, 24 h Programmazione fine asciugatura

### Comfort e sicurezza

- selfCleaning Condenser
- directTouch Plus: pannello inclinato dal design elegante per un controllo ancora più facile
- Raccomandazione di carico
- carico raccomandato
- autoDry: programmi di asciugatura umidità controllata
- Jog-Dial: pulsante di selezione con funzione on/off integrata
- Sistema softDry: grande tamburo in acciaio inox, trascinatore in Softdesign
- Design antiVibrazioni: più stabilità e silenziosità
- Asciugatura lana nel cestello
- Illuminazione interna a tamburo: LED
- Kit per scarico diretto condensa
- Sicurezza bambini
- Segnale alla fine del programma
- Contatore di utilizzo: conta i programmi completati
- Porta a bandiera con cerniera a destra, Porta reversibile
- chrome-black
- Gancio di chiusura porta in metallo
- Possibilità di installazione sotto il piano di lavoro su mobili di altezza

pari o superiore a 85 cm

- Dimensioni (A x L): 84.2 cm x 59.8 cm
- Profondità con oblò escluso: 61.3 cm
- Profondità con oblò incluso: 66.5 cm
- Profondità con oblò aperto: 110.5 cm
- Tecnologia a pompa di calore con gas ecologico R290

<sup>1</sup>Scala delle classi di efficienza energetica da A+++ to D

<sup>2</sup> Consumo di energia kWh all'anno, basato su 160 cicli di asciugatura del programma cotone standard a pieno carico e a carico parziale, e il consumo dei modi a basso consumo

<sup>3</sup> Durata del programma standard per il cotone a pieno carico

<sup>4</sup> Su una scala di classe di efficienza di condensazione da A to G

<sup>5</sup> Efficienza di condensazione ponderata per il programma cotone standard a pieno carico e a carico parziale

\*\*\*Almeno il 10% più efficiente(174 kWh/year)rispetto al limite di valore della classe di efficienza energetica A+++ (194 kWh/anno) secondo il Regolamento delegato UE 392/2012.

**iQ700, Asciugatrice con pompa  
termica, 9 kg  
WQ46B2C0CH**

Disegni quotati

Dimensioni in mm

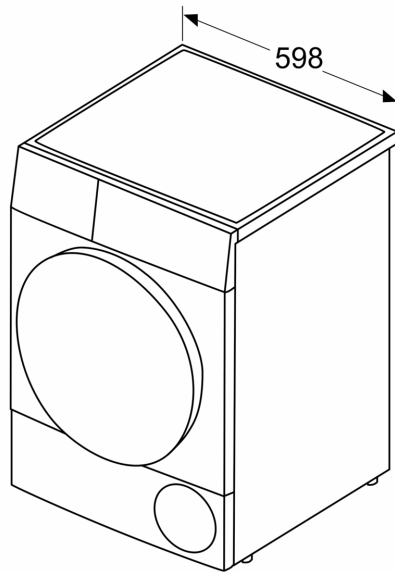

Dimensioni in mm

