

**iQ700, Lavasciuga, 10.5/6 kg,  
1400 rpm  
WN54C2A4CH**



### Accessori speciali

WX975600	Fissazione al suolo
WZ10131	Prolunga aquastop per lavatrice incasso

La lavasciuga intelligente con sistema i-Dos e scansione del detersivo per un dosaggio automatico e preciso fino al massimo per risultati eccezionali. Lavate e asciugate il vostro bucato in un solo gesto, con la semplice pressione di un tasto. Alimentata da Home Connect.

- ✓ i-Dos: eroga automaticamente il detersivo e usa l'acqua in modo efficiente.
- ✓ smartFinish: elimina grinze e pieghe, facilitando la stiratura o eliminandola del tutto.
- ✓ Tecnologia autoDry: per un'asciugatura delicata e precisa che risparmia energia.
- ✓ Home Connect: gestisci la tua lavasciuga a distanza.
- ✓ aquaGenius Plus: sistema di sensori in grado di dosare intelligentemente l'acqua introdotta in vasca, in funzione della quantità e della tipologia di carico inserito, per un effettivo risparmio d'acqua.

### Caratteristiche

#### Dati tecnici

Classe di efficienza energetica ciclo di lavaggio/asciugatura (Regolamento):	..... D
Classe di efficienza energetica programma eco 40-60 (Regolamento):	..... A
Consumo energetico ponderato in kWh per 100 cicli completi di lavaggio/asciugatura:	..... 305 kWh
Consumo energetico ponderato in kWh per 100 cicli di lavaggio del programma eco 40-60:	..... 52 kWh
Capacità massima in kg in un ciclo di lavaggio/asciugatura:	..... 6.0
Capacità massima in kg in un ciclo di lavaggio:	..... 10.5
Consumo di acqua del ciclo completo di lavaggio e asciugatura in litri per ciclo:	..... 75 l
Consumo di acqua del programma eco in litri per ciclo:	..... 50 l
Durata del ciclo completo di lavaggio e asciugatura in ore e minuti a capacità nominale:	..... 8:20 h
Durata del programma eco 40-60 in ore e minuti a capacità nominale:	..... 4:00 h
Classe di efficienza di asciugatura con centrifuga del programma eco 40-60:	..... B
Emissioni di rumore aereo:	..... 70 dB(A) re 1 pW
Classe di emissioni di rumore aereo:	..... A
Tipo di costruzione:	..... Apparecchio a posa libera
Piano removibile:	..... no
Cerniera porta:	..... Sinistro
Lunghezza del cavo di alimentazione elettrica:	..... 176.0 cm
Dimensioni del prodotto:	..... 848 x 598 x 622 mm
Peso netto:	..... 84.8 kg
Volume cestello:	..... 65 l
Codice EAN:	..... 4242003925850



4 242003 925850

## iQ700, Lavasciuga, 10.5/6 kg, 1400 rpm WN54C2A4CH

### Caratteristiche

#### Potenza/Consumi

- Classe di efficienza energetica lavaggio e asciugatura<sup>1</sup>: D
- Classe di efficienza energetica lavaggio<sup>2</sup>: A
- Energia<sup>3</sup> / Acqua<sup>4</sup> lavaggio e asciugatura: 305 kWh / 75 litri
- Energia<sup>5</sup> / Acqua<sup>6</sup> lavaggio: 52 kWh / 50 litri
- Capacità lavaggio e asciugatura: 1 - 6 kg / lavaggio: 1 - 10.5 kg
- Durata del programma<sup>7</sup> lavaggio e asciugatura / lavaggio: 8:20 h:min / 4:00 h:min
- Classe efficienza asciugatura con centrifuga: B
- Velocità di centrifuga<sup>\*\*</sup>: 400 - 1400 giri/min
- Livello sonoro: 70 dB (A) re 1 pW
- Classe di efficienza di rumore: A

#### Programmi

- Programmi standard del lavaggio: Cotone, Sintetici, Delicati/Seta, Lana/Lavaggio a mano
- Programmi speciali lavaggio: Automatico delicato, Speed 15', Centrifugare/Scaricare acqua, Altri programmi, Risciacquo
- Quasi tutti i programmi principali possono essere usati per la sola asciugatura o in combinazione per il lavaggio e l'asciugatura in un programma unico.
- Programmi standard asciugatura: Cotone, Sintetici
- Programmi speciali asciugatura: Rispolverare
- Programmi via app: Shirts, My Time, Outdoor/waterproofing

#### Opzioni

- Home Connect: Remote Monitoring and Control, Energy Management, Remote Diagnostics e tanti altri programmi da scaricare. Mantieni sempre efficiente il tuo apparecchio tramite l'aggiornamento del firmware.
- i-Dos: Sistema intelligente di dosaggio automatico del detersivo e ammorbidente
- varioSpeed: fino al 65% in meno di tempo di lavaggio \*\*\*
- Opzioni lavaggio: ferro facile, Spin speed selection, Stain automatic, HygieneCare, i-DOS 2.0 1, i-DOS 2.0 2, Child lock, myFavorite, Remote Start, SpeedPerfect, Start / Pause, Temperature selection, Prelavaggio, Time delay
- Opzioni asciugatura: Iron dry, Solo Dry, Cupboard dry, Cupboard dry+, Tipo di asciugatura, Wash + Dry
- Opzione asciugatura attivabile sulla maggior parte dei programmi di lavaggio
- Autodry, Programma a tempo

#### Comfort e sicurezza

- Funzione Aggiungi bucato: La funzione Aggiungi bucato vi consente di aggiungere capi da lavare anche dopo l'avvio del programma di lavaggio
- Controllo straordinariamente comodo grazie al pannello comandi inclinato per una migliore leggibilità e una maggiore ergonomia
- aquaStop: una garanzia Siemens Elettrodomestici per danni causati dall'acqua - durata del dispositivo\*
- iQdrive: Efficienza energetica e tecnologia dei motori più silenziosi
- 10 anni di garanzia sul iQdrive motore

- Grande display Touch-LED multifunzioni con indicazione dei consumi di acqua ed energia
- Volume tamburo: 65 l
- softTamburo: massimo rispetto per ogni tipo di tessuto
- Illuminazione interna a tamburo: LED
- Contatore di utilizzo: conta i programmi completati
- waterPerfect Plus: per un utilizzo efficiente dell'acqua anche con piccoli carichi grazie alla tecnologia intelligente dei sensori
- Design antiVibrazioni: più stabilità e silenziosità
- Maggior isolamento acustico grazie alla presenza del pannello inferiore.
- La riduzione del rumore mediante una maggiore isolamento acustico
- Rilevamento schiuma
- Controllo squilibrio
- Segnale alla fine del programma
- Condensatore esente da manutenzione: rimozione automatica della lanugine
- Sicurezza bambini
- Oblò con vetro di protezione
- Porta a bandiera con cerniere a sinistra
- Gancio di chiusura porta in metallo

#### Informazioni tecniche

- Possibilità di installazione sotto il piano di lavoro su mobili di altezza pari o superiore a 85 cm
- Dimensioni (A x L): 84.8 cm x 59.8 cm
- Profondità con oblò escluso: 62.2 cm
- Profondità con oblò incluso: 64.5 cm
- Profondità con oblò aperto: 114.2 cm

<sup>1 2</sup> Scala delle classi di efficienza energetica da A a G

<sup>3</sup> Consumo di energia in kWh per 100 cicli completi lavaggio e asciugatura (in programma Eco 40-60)

<sup>4</sup> Consumo d'acqua ponderato in litri per ciclo completo lavaggio e asciugatura (in programma Eco 40-60)

<sup>5</sup> Consumo di energia in kWh per 100 cicli di lavaggio (in programma Eco 40-60)

<sup>6</sup> Consumo d'acqua ponderato in litri per ciclo completo lavaggio (in programma Eco 40-60)

<sup>7</sup> Durata del programma Eco 40-60, Ciclo di lavaggio e asciugatura / solo ciclo di lavaggio

\*\* I valori sono arrotondati.

\* Le condizioni di garanzia possono essere trovate sotto <https://www.siemens-home.bsh-group.com/ch/it/note-legali/condizioni-general-di-garanzia>

\*\*\* Differenza tra il tempo di esecuzione del programma Sintetici 40°C e il tempo di esecuzione del programma Sintetici 40°C + attivazione del tasto varioSpeed

**iQ700, Lavasciuga, 10.5/6 kg,  
1400 rpm  
WN54C2A4CH**

Disegni quotati

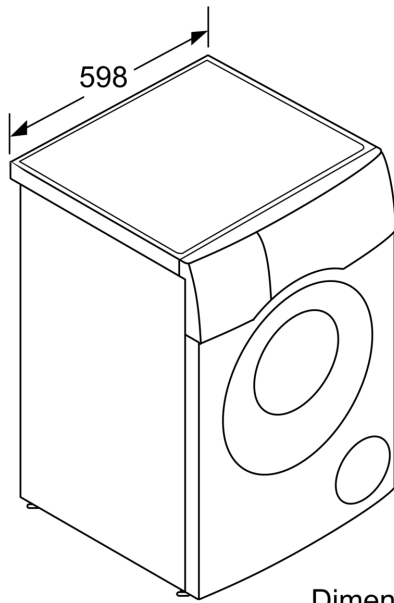

Dimensioni in mm

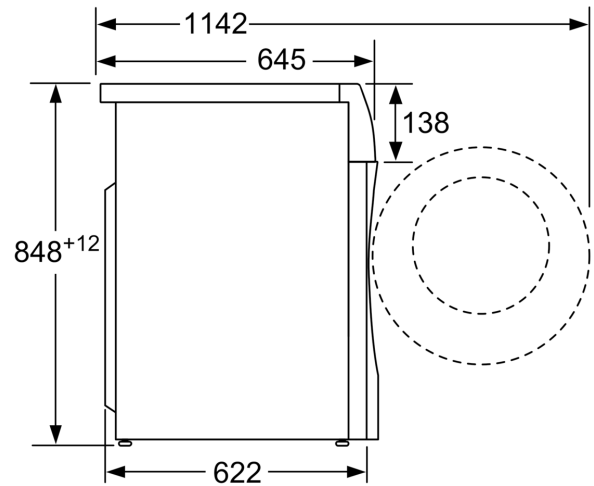

Dimensioni in mm