

iQ500, Lavatrice a carica frontale, 9 kg, 1400 rpm WG44G2A9CH



WX975600	Fissazione al suolo
WZ10131	Prolunga aquastop per lavatrice incasso
WZWP20W	Pedana con estraibile

Prestazioni di lavaggio eccezionali con speedPack L per un lavaggio rapido, sistema intelligente di dosaggio automatico i-Dos e rimozione automatica delle macchie per evitare il pretrattamento manuale.

- ✓ i-Dos: eroga automaticamente la quantità giusta di detersivo e di acqua.
- ✓ speedPack L: accelera i programmi o lava in soli 15 minuti.
- ✓ Sistema stainRemoval: rimuove quattro tipi di macchie ostinate senza pretrattare.
- ✓ Migliore classe di efficienza energetica A - La nostra lavatrice più efficiente dal punto di vista energetico.
- ✓ Ciclo Outdoor/Impermeabilizzazione: protegge i tessuti impermeabili.

Classe di efficienza energetica: A
 Consumo energetico ponderato in kWh per 100 cicli di lavaggio del programma eco 40-60:46 kWh
 Capacità massima:9.0 kg
 Consumo di acqua del programma eco in litri per ciclo:48 l
 Durata del programma eco 40-60 in ore e minuti a capacità nominale: 3:48 h
 Classe di efficienza di asciugatura con centrifuga del programma eco 40-60: B
 Classe di emissioni di rumore aereo:A
 Emissioni di rumore aereo:70 dB(A) re 1 pW
 Tipo di costruzione:Apparecchio a posa libera
 Dimensioni del prodotto:848 x 598 x 590 mm
 Peso netto:76.5 kg
 Potenza massima: 2300 W
 Corrente: 10 A
 Tensione:220-240 V
 Frequenza:50-60 Hz
 Lunghezza del cavo di alimentazione elettrica:160.0 cm
 Cerniera porta: Sinistro
 Ruote: no
 Codice EAN:4242003901120
 Installazione: Libero posizionamento



iQ500, Lavatrice a carica frontale, 9 kg, 1400 rpm WG44G2A9CH

Potenza/Consumi

- Classe di efficienza energetica¹: A
- Energia² / Acqua³: 46 kWh / 48 litri
- Capacità: 1 - 9 kg
- Durata del programma⁴: 3:48 h:min
- Classe efficienza asciugatura con centrifuga: B
- Velocità di centrifuga^{**}: 400 - 1400 giri/min
- Livello sonoro: 70 dB (A) re 1 pW
- Classe di efficienza di rumore: A

Programmi

- Programmi standard del lavaggio: Cotone, Sintetici, Delicati/Seta, Lana/Lavaggio a mano
- Programmi speciali: Automatico delicato, Funzione pulizia cestello (con avviso), Jeans/Capi scuri, Outdoor/Impregnate, Centrifugare/Scaricare acqua, Mix, Risciacquo, Speed 15'/30'

Opzioni

- varioSpeed: fino al 65% in meno di tempo di lavaggio ***
- i-Dos: Sistema intelligente di dosaggio automatico del detersivo e ammorbidente
- Sistema antimacchie con 4 opzioni, attivabile con i programmi standard
- Tasti touchControl: Stirofacile, Fine tempo di ritardo, Macchie, i-DOS 2.0, Avvio / Pausa con aggiunta bucato, Temperatura, varioSpeed / SpeedPerfect, Prelavaggio, Centrifuga/esclusione centrifuga finale

Comfort e sicurezza

- Funzione Aggiungi bucato: La funzione Aggiungi bucato vi consente di aggiungere capi da lavare anche dopo l'avvio del programma di lavaggio
- Display a LED grande e chiaro per la sequenza del programma, velocità di rotazione massima, 24 h raccomandazione di preselezione dell'ora di fine e di caricamento.
- Volume cestello: 65 l
- Contatore di utilizzo: conta i programmi completati
- Illuminazione interna a tamburo: LED
- Tamburo con sistema waveDrum: massimo rispetto per ogni tipo di tessuto
- Funzione pulizia tamburo con avviso.
- Oblò con diametro di 32 cm, black-black, e apertura a 165°
- Funzione aggiungi bucato / Funzione pausa
- iQdrive: Efficienza energetica e tecnologia dei motori più silenziosi
- waterPerfect Plus: per un utilizzo efficiente dell'acqua anche con piccoli carichi grazie alla tecnologia intelligente dei sensori
- demo programme, Sistema antimacchie
- Design antiVibrazioni: più stabilità e silenziosità
- Maggior isolamento acustico grazie alla presenza del pannello inferiore.
- AquaSensor: Controllo del livello di torbidità dell'acqua
- aquaStop: una garanzia Siemens Elettrodomestici per danni causati dall'acqua - durata del dispositivo*

- softDial - comando interamente elettronico con un pulsante di selezione singola, per tutti i programmi
- Rilevamento schiuma
- Controllo squilibrio
- Sicurezza bambini
- Segnale alla fine del programma

Informazioni tecniche

- Possibilità di installazione sotto il piano di lavoro su mobili di altezza pari o superiore a 85 cm
- Dimensioni (A x L): 84.8 cm x 59.8 cm
- Profondità con oblò escluso: 59.0 cm
- Profondità con oblò incluso: 63.6 cm
- Profondità con oblò aperto: 107.3 cm
- Soddisfa i requisiti di maggiore isolamento acustico della norma SIA 181 senza ulteriori misure.

¹ Scala delle classi di efficienza energetica da A a G

² Consumo di energia in kWh per 100 cicli (in programma Eco 40-60)

³ Consumo d'acqua ponderato in litri per ciclo (in programma Eco 40-60)

⁴ Durata del programma Eco 40-60

** I valori sono arrotondati.

* Le condizioni di garanzia possono essere trovate sotto <https://www.siemens-home.bsh-group.com/ch/it/note-legali/condizioni-general-di-garanzia>

*** Differenza tra il tempo di esecuzione del programma Sintetici 40°C e il tempo di esecuzione del programma Sintetici 40°C + attivazione del tasto varioSpeed

iQ500, Lavatrice a carica frontale,
9 kg, 1400 rpm
WG44G2A9CH

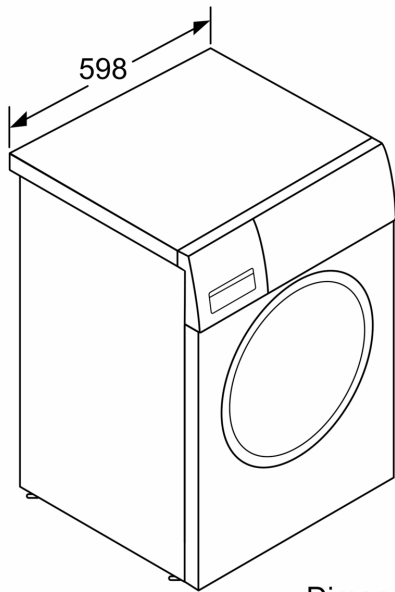

Dimensioni in mm

Dimensioni in mm

