

iQ100, Lavastoviglie a scomparsa totale, 45 cm SR615X00CH



Accessori speciali

| | |
|---------|--|
| SZ73300 | Accessorio lavastoviglie da incasso |
| SZ73010 | Accessorio lavastoviglie |
| SZ73005 | Listelli compensazione + kit fissaggio |
| SZ73000 | Set completo spazio 51 |
| SZ72010 | Prolunga aqua-stop |

varioSpeed Plus per un lavaggio e un'asciugatura fino a 3 volte più rapidi; tecnologie innovative per un funzionamento intelligente e perfezione fin nei minimi dettagli.

- ✓ varioSpeed Plus: Fino al 66% più rapida e con risultati di lavaggio e asciugatura brillanti.
- ✓ Con la semplice pressione di un tasto, il programma regola automaticamente il ciclo di lavaggio.
- ✓ aquaStop garanzia a vita contro i danni provocati dall'acqua.
- ✓ Il motore iQdrive è estremamente efficiente, silenzioso e durevole.
- ✓ L'assistenza dosaggio garantisce eccellenti risultati di lavaggio ottimizzando l'azione del detersivo.

Caratteristiche

Dati tecnici

Classe di efficienza energetica: F
 Consumo energetico del programma Eco per 100 cicli : 78 kWh
 Numero massimo di coperti: 9
 Consumo di acqua del programma eco in litri per ciclo: 8.5 l
 Durata del programma: 3:15 h
 Emissioni di rumore aereo: 48 dB(A) re 1 pW
 Classe di emissioni di rumore aereo: C
 Da incasso / a libera installazione: Da incasso
 Altezza senza piano di lavoro: 0 mm
 Dimensioni (lxp): 815 x 448 x 550 mm
 Dimensioni del vano per l'installazione: 815-875 x 450 x 550 mm
 Certificati di omologazione: CE, VDE
 Profondità con porta aperta a 90 gradi: 1150 mm
 piedini regolabili: Yes - all from front
 Regolazione massima dei piedini: 60 mm
 Zoccolo regolabile: verticale ed orizzontale
 Peso netto: 29.220 kg
 Peso lordo: 31.0 kg
 Corrente: 10 A
 Tensione: 220-240 V
 Frequenza: 50; 60 Hz
 Lunghezza del cavo di alimentazione elettrica: 175 cm
 Tipo di spina: spina Svizzera con terra
 Lunghezza tubo entrata: 165 cm
 Lunghezza tubo uscita: 205 cm
 Codice EAN: 4242003822456
 Installazione: Totalmente integrato



iQ100, Lavastoviglie a scomparsa totale, 45 cm SR615X00CH

Caratteristiche

- Capacità 9 coperti standard
- Classe di Efficienza Energetica: A+
- Consumo energetico annuale nel programma Eco 50, basato su 280 cicli di lavaggio con acqua fredda ed in modalità basso consumo: 220 kWh/Anno.
- Consumo di acqua annuale nel programma Eco 50, basato su 280 cicli di lavaggio: 2380 Litri/Anno.
- Consumo energetico nel programma Eco 50: 0.78 kWh
- Consumo di elettricità con allacciamento ad acqua calda nel programma Eco 50: 0.6 kWh
- Assorbimento in modalità Spento / Lasciato acceso: 0.1 W / 0.1 W
- Consumo di acqua nel programma Eco 50: 8.5 l
- Classe di Efficacia di Asciugatura: A
- Livello sonoro: 48 db(A) re 1 pW
- 5 programmi: Intensivo 70 °C, Auto 45-65 °C, Eco 50 °C, 1h 65° 65 °C, Rapido 45 °C
- 1 programma supplementare: varioSpeed Plus
- Sistema idraulico speedMatic
- Aqua-Sensor, Sensore di carico
- dosageAssist
- Automatismo di pulizia
- Sistema DuoPower: doppio braccetto nel cestello superiore
- Scambiatore di calore.
- iQdrive- motore
- Sistema di filtri autopulenti con ondulazione a 3 livelli
- Contenitore interno: Materiale della vasca interna in acciaio inox
- Cestelli vario
- Carrello superiore regolabile in altezza
- Ripiano coltelli nel cestello superiore
- Griglie abbattibili nel cestello inferiore (2x)
- Cestello variabile per posate nel carello inferiore
- Indicatore LED per lo stato del programma
- Segnalatore acustico di fine programma
- infoLight
- Colore dei LED: rosso
- 9 h
- Indicatore carenza di sale
- Indicatore carenza brillantante
- aquaStop®: una garanzia Siemens Elettrodomestici per danni causati dall'acqua - durata del dispositivo*
- Le informazioni si riferiscono al programma Eco 50. Questo programma è indicato per il lavaggio di stoviglie normalmente sporche ed è il più efficiente in termini di risparmio energetico ed idrico.

Sicurezza

- Piedino posteriore regolabile frontalmente
- Dimensioni del prodotto (HxLxP): 81.5 x 44.8 x 55 cm
- Protezione contro il vapore
- * Le condizioni di garanzia possono essere trovate sul nostro sito web.

**iQ100, Lavastoviglie a scomparsa
totale, 45 cm
SR615X00CH**

Disegni quotati

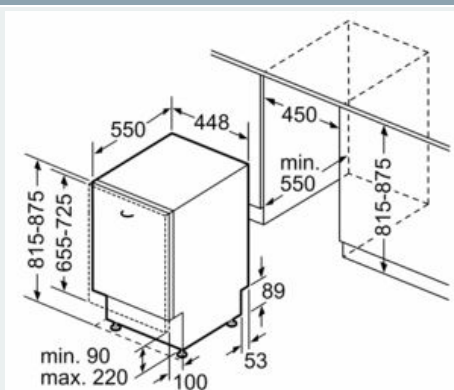

Dimensioni in mm

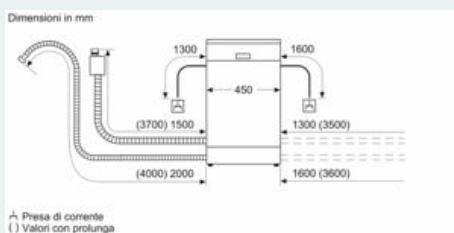

Dimensioni in mm
A Presa di corrente
() Valori con prolunga