

## iQ500, Lavastoviglie integrabile, 45 cm, acciaio inox SR55ZS10ME



Eccezionale lavastoviglie con Zeolite e illuminazione interna emotionLight.

- ✓ varioSpeed Plus: lava e asciuga i tuoi piatti fino a tre volte più velocemente.
- ✓ Asciugatura delicata ed efficace grazie all'innovativa Zeolith® con tecnologia Airflow e opzione asciugatura brillante.
- ✓ emotionLight: Illumina la tua lavastoviglie con una luce blu rilassante.
- ✓ Home Connect: controlla la tua lavastoviglie smart ovunque tu sia.
- ✓ Programme Download: per una lavastoviglie sempre aggiornata.

Classe di efficienza energetica: .....C  
 Consumo energetico del programma Eco per 100 cicli : ..... 59 kWh  
 Numero massimo di coperti: ..... 10  
 Consumo di acqua del programma eco in litri per ciclo: .....8.9 l  
 Durata del programma: .....3:15 h  
 Emissioni di rumore aereo: .....42 dB(A) re 1 pW  
 Classe di emissioni di rumore aereo: .....B  
 Tipo di costruzione: ..... Da incasso  
 Altezza senza piano di lavoro: ..... 0 mm  
 Dimensioni (lpx): ..... 815 x 448 x 573 mm  
 Dimensioni del vano per l'installazione: .... 815-875 x 450 x 550 mm  
 Profondità con porta aperta a 90 gradi: ..... 1150 mm  
 piedini regolabili: ..... Yes - all from front  
 Regolazione massima dei piedini: ..... 60 mm  
 Zoccolo regolabile: ..... verticale ed orizzontale  
 Peso netto: .....38.6 kg  
 Peso lordo: ..... 40.3 kg  
 Potenza massima: ..... 2400 W  
 Corrente: ..... 10 A  
 Tensione: .....220-240 V  
 Frequenza: .....50; 60 Hz  
 Repair index: .....8.7  
 Lunghezza del cavo di alimentazione elettrica: .....175.0 cm  
 Tipo di spina: ..... Schuko  
 Lunghezza tubo entrata: ..... 165 cm  
 Lunghezza tubo uscita: .....205 cm  
 Codice EAN: .....4242003943649  
 Installazione: .....Integrabile



SZ30BI02	Kit di adattamento e fissaggio
SZ34CB00	Cestello porta posate per speedmatic
SZ72010	Prolunga aqua-stop
SZ73000	Set completo spazio 51
SZ73010	Accessorio lavastoviglie
SZ73051EU :	
SZ73145	Cestello porta posate per speedmatic
SZ73300	Accessorio lavastoviglie da incasso
SZ78100	Cestello per posate d'argento

## iQ500, Lavastoviglie integrabile, 45 cm, acciaio inox SR55ZS10ME

### Prestazioni e consumo

- Classe di efficienza energetica<sup>1</sup>: C
- Energia<sup>2</sup> / Acqua<sup>3</sup>: 59 kWh / 8.9 litri
- Capacità: 10 coperti
- Durata del programma<sup>4</sup>: 3:15 (h:min)
- Livello sonoro: 42 dB(A) re 1 pW
- Classe di efficienza di rumore: B

### Programmi e opzioni

- 6 Programmi: Eco 50 °C, Auto 45-65°, Intensive 70 °C, Speed 60, brilliantShine
- Prelavaggio
- 4 Programmi supplementari: Inizio a distanza, Shine + Dry, Intensive Zone, varioSpeed Plus
- Programma manutenzione
- Funzione aggiuntiva tramite l'app Home Connect: HygienePlus, Silence on demand

### Tecnologia lavaggio

- Asciugatura Zeolite
- Scambiatore di calore
- Aqua-Sensor
- dosageAssist
- iQdrive- motore
- Sistema DuoPower: doppio braccetto nel cestello superiore
- Automatismo di pulizia
- Sistema di filtri autopulenti con ondulazione a 3 livelli
- Contenitore interno: Materiale della vasca interna in acciaio inox

### Systema Cestelli

- Cestello superiore regolabile in altezza con rackMatic (3 livelli)
- Ruote con scorrimento facile sul cestello inferiore
- Strisce di protezione antiscivolo colorate nel cestello superiore
- Cestello inferiore con blocco (rackStopper) per evitare che fuoriesca dalle guide.
- Griglie abbattibili nel cestello superiore (3x)
- Griglie abbattibili nel cestello inferiore (4x)
- Ripiano per tazze nel cestello superiore
- Carrello inferiore con ripiani per tazze
- Carrello inferiore con supporto per bicchieri con stelo lungo

### Indicazione e funzionamento

- Home Connect-capibile via WLAN
- Iscrizioni di testo in chiaro (inglese)
- emotionLight
- Indicazione tempo residuo (min.)
- Programmazione inizio lavaggio (1-24 h)

### Sicurezza

- aquaStop®: una garanzia Siemens Elettrodomestici per danni causati dall'acqua - durata del dispositivo\*
- Blocco pulsanti

- Tecnologia di protezione di vetro

### Dimensioni

- bottle holder plastic 2.0
- Aiuto per il riempimento del sale (Imbuto)
- Protezione contro il vapore

### Indicazione e funzionamento

- Dimensioni del prodotto (HxLxP): 81.5 x 44.8 x 57.3 cm

<sup>1</sup> In una scala di classi di efficienza energetica da A a G

<sup>2</sup> Consumo di energia in kWh per 100 cicli (nel programma Eco 50 °C)

<sup>3</sup> Consumo di acqua in litri per ciclo (nel programma Eco 50 °C)

<sup>4</sup> Durata del programma Eco 50 °C

\* Verificare i termini di garanzia al link [www.bosch-home.com/ch/it/condizioni-general-di-garanzia](http://www.bosch-home.com/ch/it/condizioni-general-di-garanzia)

**iQ500, Lavastoviglie integrabile,  
45 cm, acciaio inox  
SR55ZS10ME**

Dimensioni in mm

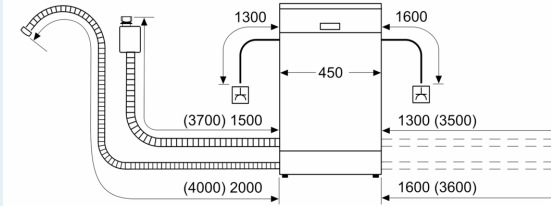

⚡ Presa di corrente  
( ) Valori con prolunga

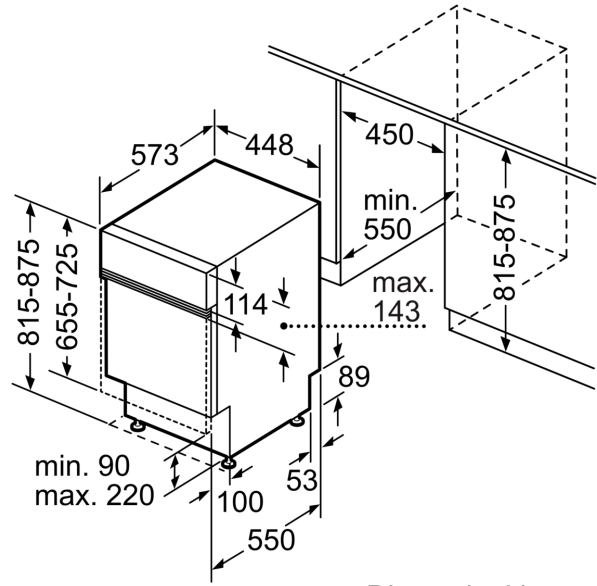

Dimensioni in mm