

iQ700, Cappa aspirante a muro, 90 cm, Vetro nero LC91KLT65



A+



Accessori speciali

HEZG9AS00S	Adattatore
LZ10BXK61	ACCESSORIO CAPP A INCASSO
LZ10BXL61	ACCESSORIO CAPP A INCASSO
LZ11BKB16	ACCESSORIO CAPP A
LZ11BK116	ACCESSORIO CAPP A
LZ11BKP11	ACCESSORIO CAPP A INCASSO
LZ11BKR11	Kit ricircolo a lunga durata (no camino)
LZ11BKS11	ACCESSORIO CAPP A INCASSO
LZ11BKV16	ACCESSORIO CAPP A

La cappa inclinata più silenziosa d'Europa con motore iQdrive ad alte prestazioni e sensore climateControl per una cucina intelligente e silenziosa.

- ✓ Motore iQdrive: silenzioso e ad alte prestazioni per un'efficiente eliminazione di odori e vapore.
- ✓ cookConnect: seleziona la potenza e regola l'illuminazione della tua cappa direttamente dal piano cottura.
- ✓ voiceControl: controlla le funzioni della cappa e l'illuminazione con semplici comandi vocali.
- ✓ Home Connect: l'app che rende la tua cappa più smart.
- ✓ remoteControl: con l'app Home Connect è possibile selezionare facilmente i programmi e avviare gli elettrodomestici Siemens abilitati al wifi.

Caratteristiche

Dati tecnici

Tipologia:	Wall-mounted
Lunghezza del cavo di alimentazione elettrica:	130.0 cm
Altezza del camino:	420-663/457-750 mm
Altezza:	450 mm
Dist.min.dal fornello elettr.:	450 mm
Dist.min.dal fornello gas:	650 mm
Peso netto:	25.9 kg
Tipo di controllo:	elettronico
Velocità di funzionamento:	3 velocità + 2 stadio intensivo
Massima estrazione di espulsione dell'aria:	441 m³/h
Output di ricircolo con sovralimentazione:	944 m³/h
Massimo output con aria di ricircolo:	437 m³/h
Estrazione dell'aria con sovralimentatore:	1007 m³/h
Maximum Air flow:	441 m³/h
Numero di luci:	2
Livello sonoro:	51 dB(A) re 1 pW
Diametro dello sbocco d'uscita dell'aria:	150 mm
Materiale del filtro sporco:	Washable stainless steel
Codice EAN:	4242003908952
Potenza massima:	250 W
Corrente:	10 A
Tensione:	220-240 V
Frequenza:	50; 60 Hz
Tipo di spina:	Schuko
Installazione:	Muro
Delay Shut off modes:	10 min



iQ700, Cappa aspirante a muro, 90 cm, Vetro nero LC91KLT65

Caratteristiche

Design:

- Design inclinato
- Installazione a parete
- Vetro: vetro trasparente stampato in nero
- Funzione ad espulsione o riciclaggio d'aria
- Possibile caso di funzionamento senza canale
- Per montaggio a ricircolo sono necessari i kit Clean Air Plus o il kit Longlife (disponibili come accessori acquistabili separatamente)

Caratteristiche principali:

- Tecnologia BLDC per un funzionamento efficiente a risparmio energetico
- 2 pezzo, LED, 3W, con Colour temperature adjustable
- softLight : la luce si accende e si spegne in maniera graduale
- Funzione Dimmer : intensità della luce regolabile.
- Colore temperatura: 3500 k
- Intensità della luce : 422 lux
- emotionLight Pro
- Posizione Powerboost: la cappa può funzionare a un grado di aspirazione definito in modo da aumentare il grado di cattura degli odori particolarmente forti e le grandi quantità di vapore
- 2 zone di aspirazione: anteriore e posteriore
- 3 filtri antigrasso.

Comfort:

- air quality sensor BME688 : capteur automatique pour des résultats parfaits.
- T54-SE5E backlighted
- 3 potenza di aspirazione +2 posizione intensiva
- Reset automatico dal livello intensivo al livello normale dopo 6M
- Indicatore di saturazione per filtri in metallo e a carbone attivo
- dopo il funzionamento automatico: 10 minuti

Connettività:

- Home Connect: controlla la tua cappa e seleziona i preferiti via smartphone o tablet
- cookConnect Sistema. Sistema di controllo della cappa basato sul piano cottura attiva automaticamente la cuccetta durante la cottura, grazie alla connessione WiFi tra la cuccetta e un piano di cottura adeguato.
- Cappa totalmente automatica
- Possibilità di controllo vocale tramite assistenti vocali comuni (solo nei paesi in cui il servizio è disponibile)
- Performance Profiles: scegli tra profilo standard, profilo performance o profilo silence per incrementare la potenza o ridurre la rumorosità tramite l'app Home Connect
- Tasto preferiti: accedere direttamente alle funzioni preferite con un pulsante configurabile (disponibile con l'account Home Connect collegato).
- Déclenchement de la maison connectée via le bouton Favoris (disponibile avec le compte Home Connect connecté)
- Illuminazione LED con calore regolabile: ti permette di adattare il

calore della luce a seconda della tue necessità tramite l'app Home Connect

- emotionLight Pro avec plus de 16 millions d'options de couleurs pour une illumination inspirante via l'application Home Connect
- Funzione di intervallo: disponibile tramite l'app Home Connect
- The Home Connect functionality can be extended by integrating numerous applications from external cooperation partners (partnerships)
- L'apparecchio aggiornabile (disponibile con l'account Home Connect collegato): mantiene l'apparecchio sempre aggiornato con lo stato più recente del software.

Pulizia:

- Angolo di apertura estremamente ampio per facilitare l'accesso al filtro e la pulizia
- Le superfici e i materiali sono lisci e facili da pulire.
- Cornice interna facile da pulire
- Filtri metallici antigrasso lavabili in lavastoviglie

Performance installazione ad espulsione:

- Secondo le norme EN 61591 e EN/ IEC 60704-2-13, l'apparecchio può raggiungere i seguenti valori in modalità di scarico: Velocità 1: velocità di estrazione 228 m³/h ; livello di rumore 35 db (A) re1pW Velocità 2: velocità di estrazione 325 m³/h ; livello di rumore 43 db (A) re1pW Velocità 3: velocità di estrazione 441 m³/h ; livello di rumore 51 db (A) re1pW Intensivo 1: tasso di estrazione 753 m³/h ; livello di rumore 65 db (A) re1pW Intensivo 2: tasso di estrazione: 1007 m³/h; livello di rumore 70 db (A) re1pW
- Classe di efficienza energetica: A+*
- Consumo medio di energia: 39.1 kWh/anno*
- Classe di efficienza ventilatore: A *
- Classe di efficienza illuminazione: A *
- Classe di efficienza Filtro antigrassi: C*

Performance installazione a ricircolo:

- Secondo le norme EN 61591 e EN/ IEC 60704-2-13, l'apparecchio può raggiungere i seguenti valori in modalità di ricircolo con il kit di ricircolo Clean Air plus, per installazione con camino (disponibile come accessorio opzionale): Velocità 1: tasso di estrazione 211 m³/h ; livello di rumore 42 db (A) re1pW Velocità 2: tasso di estrazione 315 m³/h ; livello di rumore 51 db (A) re1pW Velocità 3: tasso di estrazione 435 m³/h ; livello di rumore 59 db (A) re1pW Velocità intensiva 1: tasso di estrazione 752 m³/h ; livello di rumore 72 db (A) re1pW Velocità intensiva 2: tasso di estrazione 964 m³/h ; livello di rumore 78 db (A) re1pW
- Secondo le norme EN 61591 e EN/ IEC 60704-2-13, l'apparecchio può raggiungere i seguenti valori in modalità di ricircolo con il kit di ricircolo Clean Air plus, per installazione senza camino (disponibile come accessorio opzionale): Velocità 1: tasso di estrazione 214 m³/h ; livello di rumore 42 db (A) re1pW Velocità 2: velocità di estrazione 312 m³/h ; livello di rumore 51 db (A) re1pW Velocità 3: velocità di estrazione 437 m³/h ; livello di rumore 60 db (A) re1pW Velocità intensiva 1: tasso di estrazione 751 m³/h; livello di rumore 74 db (A) re1pW Velocità intensiva 2: tasso di estrazione 944 m³/h; livello di rumore 80 db (A) re1pW

Informazioni tecniche:

Caratteristiche

- Dati sul consumo:
- Potenza totale: 250 W
- Tensione: 220 - 240 V
- Sostenibilità:
- Made in Germany: prodotto in un sito di produzione a CO2 neutrale
- Imballaggio ecologico
- La tecnologia di soffiaggio più efficiente disponibile sul mercato
- Filtro antiodore disponibile come rigenerativo Filtro Long Life con durata di 10 anni
- air quality sensor BME688: Controllo delle prestazioni basato su sensori per ottenere i migliori risultati con il minimo consumo energetico

Informazioni sulla progettazione e sull'installazione:

- Dimensioni espulsione d`aria (HxBxT): 855-1098 x 890 x 447 mm
- Dimensione cappa a ricircolo (HxBxT): 892-1185 x 890 x 447 mm
- Dimensioni montaggio a ricircolo, senza camino (HxWxD): 471 mm x 890 mm x 447 mm
- Montaggio semplice e con peso ridotto grazie al nuovo sistema di installazione facilitata
- Manicotto Ø 150/ 150 mm
- Lungh. cavo alimentazione: 130 cm
- con pannello posteriore

Caratteristiche

--	--

iQ700, Cappa aspirante a muro,
90 cm, Vetro nero
LC91KLT65

Disegni quotati

Dimensioni in mm
Apparecchio in modalità di estrazione dell'aria

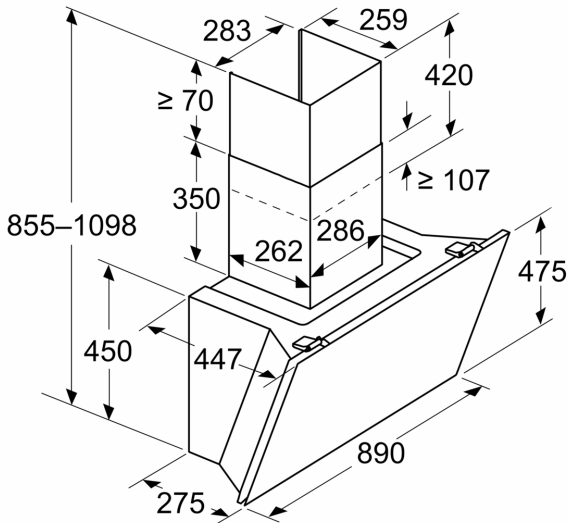

Dimensioni in mm
Apparecchio in modalità di ricircolo d'aria

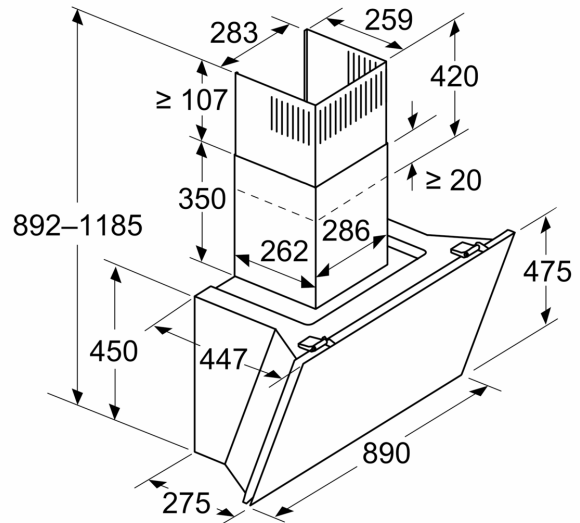

Dimensioni in mm
Apparecchio in modalità di ricircolo d'aria
senza tubo

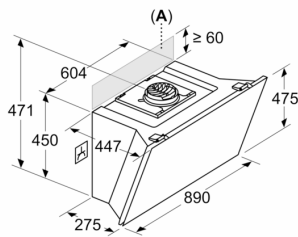

La presa pu essere applicata lateralmente o sulla parte superiore dell'apparecchio

A: Presa solo all'esterno dell'area contrassegnata

Dimensioni in mm

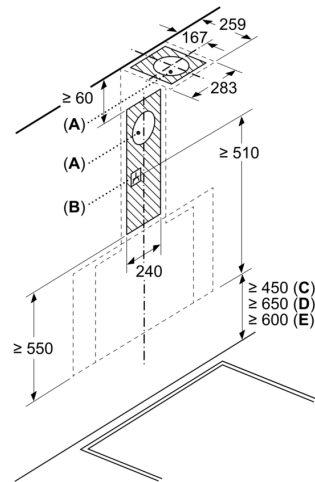

A: Foro d'espulsione
B: Presa
C: Elettrico
D: Gas: dal bordo superiore del supporto pentola
E: Elettrico: per Australia e Nuova Zelanda

Disegni quotati

