

## iQ700, Frigoriferi combinati con area di congelamento in basso integrabile, 177.2 x 55.8 cm, cerniera piatta soft closing KI87FSDB0



### Accessori speciali

KSGGZM00 :

- ✓ hyperFresh Premium 0°C: Per conservare i tuoi alimenti freschi.
- ✓ tecnologia lowFrost per minore creazione di brina
- ✓ SoftClosing : la porta si chiude automaticamente quando viene raggiunto un angolo di 20° o meno
- ✓ superCooling: Funzione per ridurre la temperatura e raffreddare rapidamente i cibi freschi.

### Caratteristiche

#### Dati tecnici

Classe di efficienza energetica: .....	B
Consumo medio annuale di energia in chilowattora per anno (kWh/a): .....	118 kWh/annum
Somma del volume degli scomparti congelati: .....	62 l
Somma del volume degli scomparti refrigerazione: .....	175 l
Emissioni di rumore aereo: .....	34 dB(A) re 1 pW
Classe di emissioni di rumore aereo: .....	B
Tipo di costruzione: .....	Da incasso
Porta pannellabile: .....	Non incluso
Altezza: .....	1772 mm
Larghezza del prodotto: .....	558 mm
Profondità: .....	545 mm
Dimensioni del vano per l'installazione: .....	1775.0 x 560 x 550 mm
Peso netto: .....	72.3 kg
Potenza massima: .....	90 W
Corrente: .....	10 A
Cerniera porta: .....	destra reversibile
Tensione: .....	220-240 V
Frequenza: .....	50 Hz
Lunghezza del cavo di alimentazione elettrica: .....	230.0 cm
Numero di compressori: .....	1
Numero di sistemi indipendenti di raffreddamento: .....	2
Ventilatore interno compart frigorifero: .....	no
Porta/e reversibile/i: .....	sì
Numero di ripiani regolabili nel compartimento frigorifero: .....	3
Ripiani per le bottiglie: .....	sì
Sistema No Frost: .....	No
Installazione: .....	Completamente integrabile



## iQ700, Frigoriferi combinati con area di congelamento in basso integrabile, 177.2 x 55.8 cm, cerniera piatta soft closing KI87FSDB0

### Caratteristiche

#### Prestazioni e consumo

- Classe di efficienza energetica: B
- Contenuto utile totale: 237 l
- Capacità utile scomparto frigorifero: 175 l
- Capacità utile del vano congelatore: 62 l
- Capacità di congelamento (kg/24h): 5
- Consumo annuale di energia (kWh): 118
- Classe climatica: SN-ST
- superCongelamento
- Rumorosità: 34 db
- Tempo di conservazione in caso di disfunzione : 15 h

#### Design

- Luce LED ad intensità crescente nel vano frigo

#### Comfort e sicurezza

- Regolazione elettronica della temperatura, esattamente leggibile digitalmente
- freshSense- con sensori per il controllo delle temperature
- Regolazione e controllo separata della temperatura per ogni zona frigorifero e congelatore
- superRaffreddamento con arresto automatico
- Funzione vacanza
- Allarme porta aperta congelat.: acustico

#### Vano frigorifero

- 4 ripiani in vetro infrangibile (3 regolabili), di cui 1 x varioShelf divisibile e spinto sotto ripiano, 1x easyAccess shelf , amovibile
- Ripiano per bottiglie
- 3 balconcini, di cui 1 scomparto burro e formaggio

#### Sistema freschezza

- 1 cassetto hyperFresh premium 0°C con umidità regolabile mantiene frutta e verdura freschi fino a 3 volte più a lungo

#### Vano congelatore

- lowFrost - meno ghiaccio e veloce sbrinamento
- varioZone-pannelli in vetro rimovibile per lo spazio extra!
- 2 cassette trasparenti, di cui 1 Big Box

#### Dimensioni apparecchio

- Dimensioni: A 177 x L 56 x P 55 cm
- Altezza della nicchia (A x L x P): 177.5 cm x 56.0 cm x 55.0 cm

#### Informazioni tecniche

- Cerniere a sinistra, invertibili
- Potenza: 90 W
- 220 - 240 V

#### Accessori

- 3 x Portauova

#### Opzioni specifiche del Paese

- <sup>1</sup>In base ai risultati della prova standard di 24 ore, concernante il consumo effettivo dipendente dell' utilizzazione / posizione del dispositivo.

## iQ700, Frigoriferi combinati con area di congelamento in basso integrabile, 177.2 x 55.8 cm, cerniera piatta soft closing KI87FSDB0

### Disegni quotati

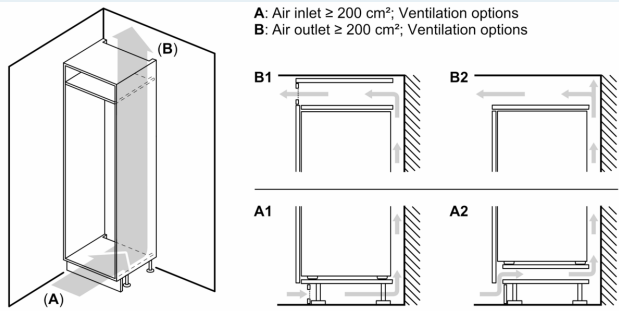

**Peso massimo consentito dei frontali dell'unità**

I frontali montati dell'unità che superano il peso consentito possono causare danni e compromettere il funzionamento delle cerniere

**A:** Peso  
**A:** Altezza sportello apparecchio incluse cerniere in mm  
**B:** Cerniera non ammortizzata, frontale unità in kg  
**C:** Cerniera ammortizzata, frontale unità in kg  
**D:** Carico aggiuntivo possibile in kg con kit per carichi pesanti

A	B	C	D
1500-1750	22	22	B+5 / C+5
720-1400	19	19	
A1	15	19	
A2	15	19	

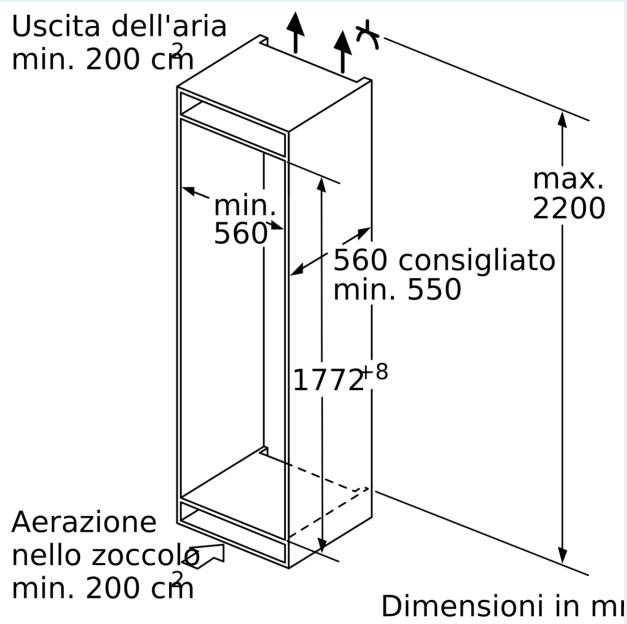
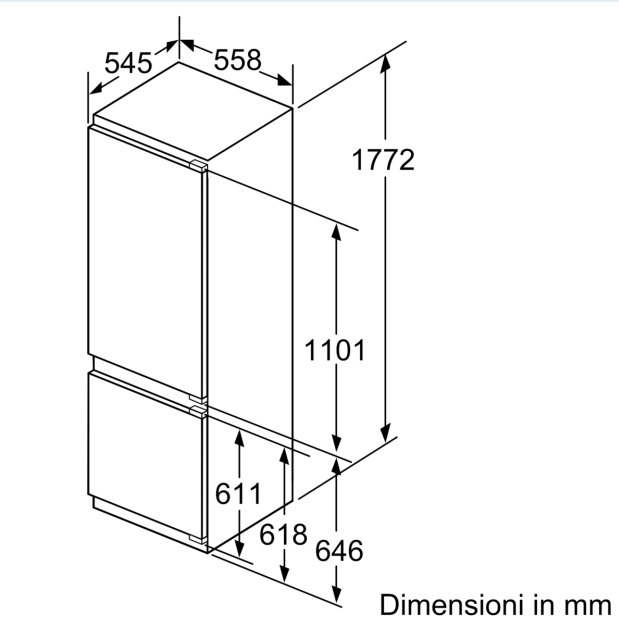

Disegni quotati

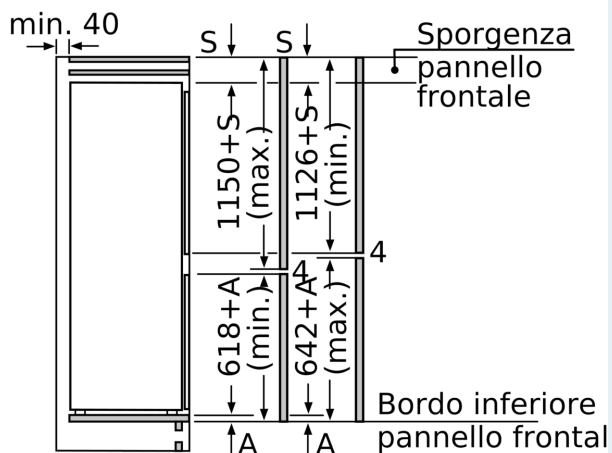

Le dimensioni delle ante del mobile indicate sono valide con uno spazio tra le ante pari a 4 mm.

Dimensioni in m

Dimensioni in mm

Consiglio per la distanza per cerniera piatta

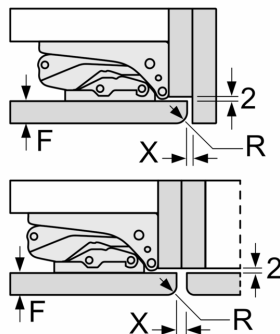

F	R	X
16-19	0-3	2,5
20	0-1	3
	2-3	2,5
21	0-1	3
	2-3	2,5
22	0	4
	1	3,5
	2-3	3

Le distanze consigliate nella tabella vanno mantenute per garantire un'apertura senza collisioni delle porte degli apparecchi ed evitare danni al mobile della cucina.