

iQ300, Frigoriferi combinati con area di congelamento in basso integrabile, 177.2 x 54.1 cm, cerniera piatta KI86NVFE0



Accessori speciali

KSGGZM00 :

- ✓ noFrost: sistema di sbrinamento automatico per non dover mai più sbrinare il tuo congelatore.
- ✓ Illuminazione LED: Luce uniforme all'interno del frigorifero per un'ampia visibilità su tutti i ripiani.
- ✓ superFreezing: congela rapidamente anche grandi quantità di cibo.
- ✓ I ripiani safetyGlass sono in vetro di sicurezza extra forte, facile da pulire.

Caratteristiche

Dati tecnici

| | |
|--|---------------------------|
| Classe di efficienza energetica: | E |
| Consumo medio annuale di energia in chilowattora per anno (kWh/a): | 234 kWh/annum |
| Somma del volume degli scomparti congelati: | 76 l |
| Somma del volume degli scomparti refrigerazione: | 184 l |
| Emissioni di rumore aereo: | 35 dB(A) re 1 pW |
| Classe di emissioni di rumore aereo: | B |
| Tipo di costruzione: | Da incasso |
| Porta pannellabile: | sì, come accessorio |
| Altezza: | 1772 mm |
| Larghezza del prodotto: | 541 mm |
| Profondità: | 548 mm |
| Dimensioni del vano per l'installazione: | 1775.0 x 560 x 550 mm |
| Peso netto: | 54.6 kg |
| Corrente: | 10 A |
| Cerniera porta: | destra reversibile |
| Tensione: | 220-240 V |
| Frequenza: | 50 Hz |
| Lunghezza del cavo di alimentazione elettrica: | 230.0 cm |
| Numero di compressori: | 1 |
| Numero di sistemi indipendenti di raffreddamento: | 1 |
| Ventilatore interno compartp frigorifero: | no |
| Porta/e reversibile/i: | sì |
| Numero di ripiani regolabili nel compartimento frigorifero: | 3 |
| Ripiani per le bottiglie: | sì |
| Sistema No Frost: | Congelatore |
| Installazione: | Completamente integrabile |



iQ300, Frigoriferi combinati con area di congelamento in basso integrabile, 177.2 x 54.1 cm, cerniera piatta KI86NVFE0

Caratteristiche

- easy Installation

Prestazioni e consumo

- Classe di efficienza energetica: E
- Contenuto utile totale: 260 l
- Capacità utile scomparto frigorifero: 184 l
- Capacità utile del vano congelatore: 76 l
- Capacità di congelamento (kg/24h): 4
- Consumo annuale di energia (kWh): 234
- Classe climatica: SN-ST
- superCongelamento
- Rumorosità: 35 db
- Tempo di conservazione in caso di disfunzione : 10 h

Design

- Illuminazione LED nel vano frigo

Comfort e sicurezza

- Regolazione elettronica della temperatura, leggibile attraverso LED
- Super-refrigerazione
- Interruttore superfreezer: manual activation
- Allarme porta aperta congelat.: visual / acoustic

Vano frigorifero

- 4 ripiani in vetro infrangibile, di cui 3 regolabili in altezza
- 3 balconcini, di cui 0 scomparto burro e formaggio
- 1 balconcino di ampie dimensioni
- 3 balconcini controporta

Sistema freschezza

- 1 cassetto hyperFresh con regolazione umidità - mantiene frutta e verdura fresche più a lungo

Vano congelatore

- noFrost - mai più scongelamento!
- 3 cassette di congelazione intensiva trasparente

Dimensioni apparecchio

- Dimensioni: A 177 x L 54 x P 55 cm
- Altezza della nicchia (A x L x P): 177.5 cm x 56.0 cm x 55.0 cm

Informazioni tecniche

- Cerniere a sinistra, invertibili
- 220 - 240 V

Accessori

- 3 x Portauova
- Capacità utile del vano congelatore ★★★★★ : 76 l

iQ300, Frigoriferi combinati con area di congelamento in basso integrabile, 177.2 x 54.1 cm, cerniera piatta KI86NVFE0

Disegni quotati

Dimensioni in mm

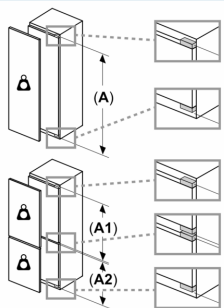
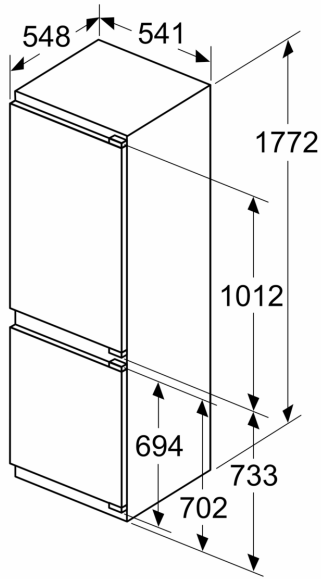

Peso massimo consentito dei frontali dell'unità

I frontali montati dell'unità che superano il peso consentito possono causare danni e compromettere il funzionamento delle cerniere

- ⚠ Peso
- A: Altezza sportello apparecchio incluse cerniere in mm
- B: Cerniera non ammortizzata, frontale unità in kg
- C: Cerniera ammortizzata, frontale unità in kg

D: Carico aggiuntivo possibile in kg con kit per carichi pesanti

| | A | B | C | D |
|-----------|----|----|---|-----------|
| 1500-1750 | 22 | 22 | | |
| 720-1400 | 19 | 19 | | |
| A1 | 15 | 19 | | B+5 / C+5 |
| A2 | 15 | 19 | | |

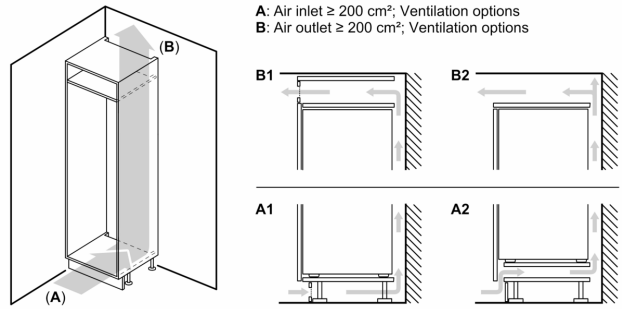

A: Air inlet $\geq 200 \text{ cm}^2$; Ventilation options
B: Air outlet $\geq 200 \text{ cm}^2$; Ventilation options

Uscita dell'aria
min. 200 cm^2

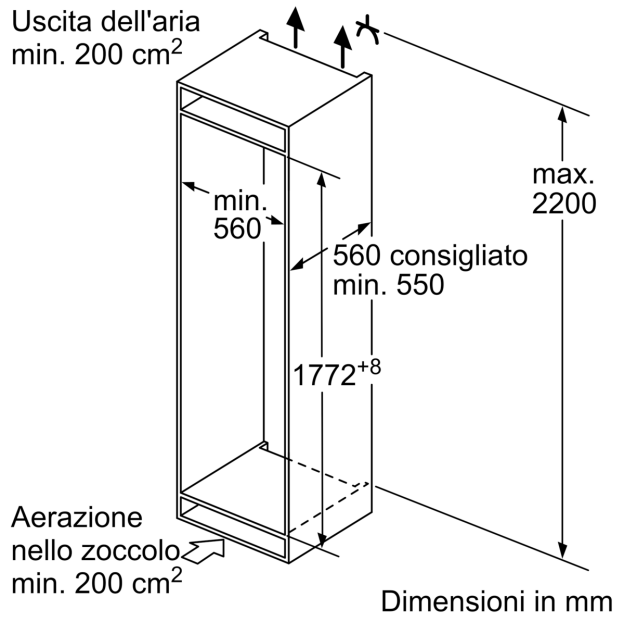

Disegni quotati

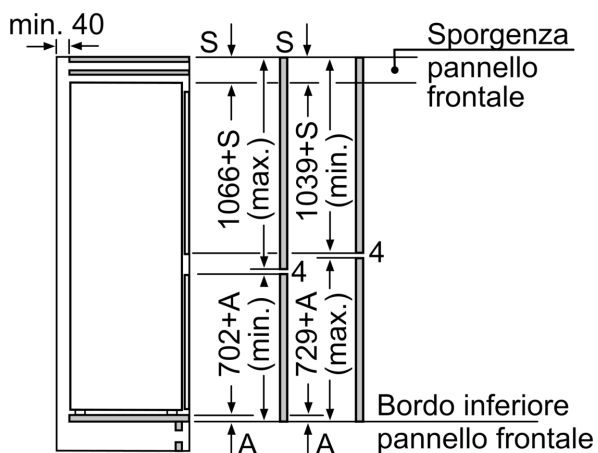

Le dimensioni delle ante del mobile indicate valgono per uno spazio tra le ante di 4 mm.
Dimensioni in mm

Dimensioni in mm
Consiglio per la distanza per cerniera piatta

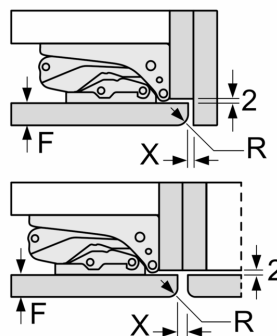

| F | R | X |
|-------|-----|-----|
| 16-19 | 0-3 | 2,5 |
| 20 | 0-1 | 3 |
| | 2-3 | 2,5 |
| 21 | 0-1 | 3 |
| | 2-3 | 2,5 |
| 22 | 0 | 4 |
| | 1 | 3,5 |
| | 2-3 | 3 |

Le distanze consigliate nella tabella vanno mantenute per garantire un'apertura senza collisioni delle porte degli apparecchi ed evitare danni al mobile della cucina.