

iQ500
KI82CAF30
coolEfficiency
Frigorifero-congelatore



A++



Accessori integrati

- 2 x Portauova
- 1 x Vaschetta cubetti ghiaccio

Frigo con compartimento estraibile per lo stoccaggio ottimale di frutta e verdura

- ✓ Ripiano varioShelf: può essere separato in due parti per gestire al meglio lo spazio all'interno del frigorifero.
- ✓ Classe A++
- ✓ **** freezer - conservazione a -18°C e inferiore
- ✓ hyperFresh plus Box con regolazione umidità per mantenere freschi gli alimenti fino a 2 volte più a lungo.
- ✓ Carrello retraibile con comparto separato dove la temperatura è regolabile tra 6° e 14°C. Ideale per lo stoccaggio di frutta e verdura e cibi molto sensibili alla temperatura

Caratteristiche

Dati tecnici

Da incasso / a libera installazione : Da incasso
 Porta pannellabile : Impossibile
 Altezza : 1772
 Larghezza del prodotto : 558
 Profondità del prodotto : 545
 Dimensioni del vano per l'installazione : 1775.0 x 560 x 550
 Peso netto (kg) : 68.732
 Dati nominali collegamento elettrico (W) : 90
 Corrente (A) : 10
 Cerniera porta : Reversibile a destra
 Tensione (V) : 220-240
 Frequenza (Hz) : 50
 Certificati di omologazione : CE, VDE
 Lunghezza del cavo di alimentazione elettrica (cm) : 230
 Durata di conservazione in caso di interruzione dell'energia elettrica (h) : 16
 Numero di compressori : 1
 Numero di sistemi indipendenti di raffreddamento : 2
 Ventilatore interno compartp frigorifero : no
 Porta/e reversibile/i : sì
 Numero di ripiani regolabili nel compartimento frigorifero : 2
 Ripiani per le bottiglie : no
 Codice EAN : 4242003697399
 Marca : Siemens
 Nome prodotto / codice commerciale : KI82CAF30
 Classe di efficienza energetica (2010/30/EC) : A++
 Consumo di energia annuale (kWh/annum) - nuovo (2010/30/EC) : 198.00
 Capacità netta del frigorifero (l) - nuovo (2010/30/EC) : 250
 Capacità netta del congelatore (l) - nuovo (2010/30/EC) : 34
 Sistema No Frost : No
 Tempo di risalita della temperatura (h) : 16
 Capacità di congelamento (kg/24h) - nuovo (2010/30/EC) : 4
 Classe climatica : SN-ST
 Rumorosità (dB(A) re 1 pW) : 38
 Installazione : Totalmente integrato



iQ500
KI82CAF30
coolEfficiency
Frigorifero-congelatore

Caratteristiche

Consumo di energia

- Classe di efficienza energetica: A++
- Consumo energetico¹ : 198 kWh/anno
- Capienza utile totale: 284 l
- Livello sonoro: 38 db(A) re 1 pW
- Classe climatica SN-ST

Design

- Illuminazione LED

Comfort e sicurezza

- freshSense- con sensori per il controllo delle temperature - con sensori per il controllo delle temperature
- Segnale porta aperta
- Sbrinamento automatico in frigorifero
- "Funzione Super" per il vano cantina - bevande fresche molto rapidamente alla temperatura bere

Vano frigorifero

- Capacità netta frigorifero 250 l
- 3 ripiani in vetro infrangibile (2 regolabili), di cui 1 x varioShelf divisibile e spinto sotto ripiano
- 1 balconcini
- Zona frigorifero 103 l nel carello estraibile, regolabile da +6° - +14°C

Sistema freschezza

- 1 cassetto hyperFresh plus con regolazione umidità - mantiene frutta e verdura fresche 2 volte più a lungo

Vano congelatore

- Capienza netta congelatore **** : 34 l
- Capacità di congelamento: 4.5 kg in 24 ore
- Conservazione senza energia elettrica: 16 ore
- 1 Compartimento freezer con cerniera

Accessori

- 1 x Vaschetta cubetti ghiaccio, 2 x Portauova

Informazioni tecniche

- Integrabile cerniere piatte
- easy Installation
- Cerniere a destra, invertibili
- Cerniere a destra
- Altezza della nicchia (H x B x T): 177.5 cm x 56.0 cm x 55.0 cm
- ¹In base ai risultati della prova standard di 24 ore, concernante il consumo effettivo dipendente dell' utilizzazione / posizione del dispositivo.

iQ500
KI82CAF30
coolEfficiency
Frigorifero-congelatore

Disegni quotati

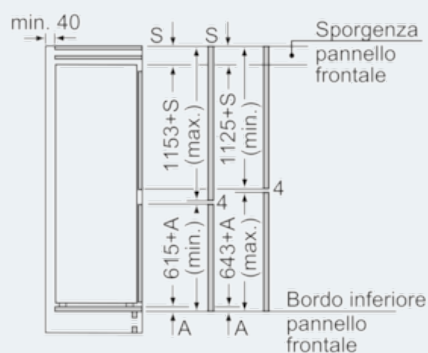

Le dimensioni delle ante del mobile indicate sono valide per uno spazio tra le ante pari a 4 mm.

Dimensioni in mm

