

iQ500, Food Center, 178.7 x 90.8 cm, Inox-antifingerprint KA93GAIEP



Frigo Side by Side con Tecnologia nofrost, Dispenser acqua e ghiaccio e comparto bar

- ✓ noFrost: non dovrai mai più sbrinare il tuo congelatore.
- ✓ Pulire di meno: sistema antididate antiFingerprint.
- ✓ icemaker integrato
- ✓ bottleRack: conserva le tue bottiglie in modo sicuro e a portata di mano.
- ✓ Funzione superCooling

Caratteristiche

Dati tecnici

Classe di efficienza energetica:E
 Consumo medio annuale di energia in chilowattora per anno (kWh/a): 323 kWh/annum
 Somma del volume degli scomparti congelati: 191 l
 Somma del volume degli scomparti refrigerazione: 369 l
 Emissioni di rumore aereo:42 dB(A) re 1 pW
 Classe di emissioni di rumore aereo: D
 Tipo di costruzione:Apparecchio a posa libera
 Porta pannellabile: Non incluso
 Altezza: 1787 mm
 Larghezza del prodotto: 908 mm
 Profondità: 707 mm
 Peso netto: 120.2 kg
 Potenza massima: 240 W
 Corrente: 10 A
 Cerniera porta: Reversibile a destra e a sinistra
 Tensione:220-240 V
 Frequenza: 50 Hz
 Lunghezza del cavo di alimentazione elettrica: 170.0 cm
 Numero di compressori:1
 Numero di sistemi indipendenti di raffreddamento:1
 Ventilatore interno compartp frigorifero:no
 Porta/e reversibile/i: no
 Numero di ripiani regolabili nel compartimento frigorifero: 0
 Ripiani per le bottiglie: sì
 Codice EAN:4242003867013
 Marca: Siemens
 Nome prodotto / codice commerciale: KA93GAIEP
 Sistema No Frost: Frigorifero e congelatore
 Installazione: Non disponibile
 Accessori inclusi: 1 x Tubo di raccordo, 1 x Portauova



iQ500, Food Center, 178.7 x 90.8 cm, Inox-antifingerprint KA93GAIEP

Caratteristiche

- KA93GAIEP
- Frigorifero-congelatore Side by Side
- Porte in inox- antiFingerPrint

Prestazioni e consumo

Design

- Porta inox- antiFingerPrint, laterali grigio
- Maniglia verticale
- Illuminazione LED

Comfort e sicurezza

- noFrost - mai più scongelamento!
- Elettronica TouchControl integrata nella porta l con display digitale - tutto in vista e perfettamente per controllo!
- Regolazione elettronica della temperatura, esattamente leggibile digitalmente
- Ogni zona di temperatura separatamente regolabile e controllabile
- superRaffreddamento con arresto automatico
- Interruttore superfreezer: manual activation
- Allarme porta aperta congelat.: visual / acoustic

Ghiaccio e acqua

- Dispenser ghiaccio automatico

Vano frigorifero

- Sistema multiAirflow
- 5 ripiani in vetro infrangibile di cui
- 3 balconcino di ampie dimensioni

Sistema freschezza

- 2 Fresh box con rotelle

Vano congelatore

- 2 cassette di congelazione intensiva trasparente
- 3 balconcini nel vano congelatore

Informazioni tecniche

- Apparecchio su 4 rotelle

Dimensioni apparecchio

- Dimensioni: A 179 x L 91 x P 71 cm
- 220 - 240 V

Accessori

- 3 x Portauova, Tubo di raccordo

ACCESSORI SUPPLEMENTARI

Opzioni specifiche del Paese

- ¹In base ai risultati della prova standard di 24 ore, concernante il consumo effettivo dipendente dell' utilizzazione / posizione del dispositivo.

Sicurezza ambiente

Sistema freschezza

Comfort e sicurezza

iQ500, Food Center, 178.7 x 90.8 cm, Inox-antifingerprint KA93GAIEP

Disegni quotati

Dimensioni in mm

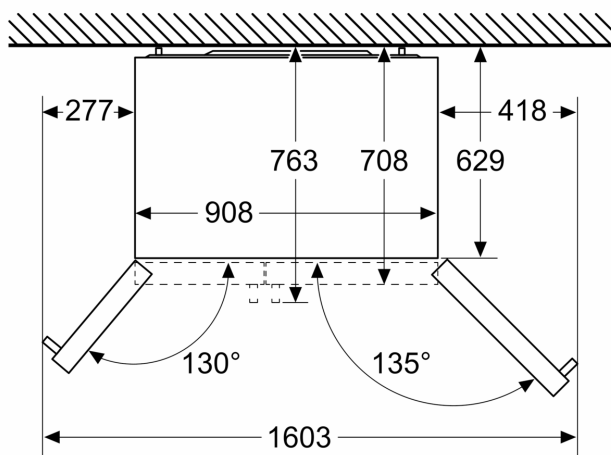

Dimensioni in mm

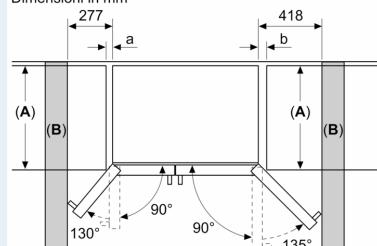

A	a	b
≤ 600	50	50
600 < A ≤ 650	50	50
650 < A ≤ 700	53	96
> 700	277	418

A: Profondità del piano del mobile o del piano di lavoro

B: Parete
È possibile estrarre i cassetti con lo sportello aperto a 90°

È possibile estrarre i cassetti con lo sportello completamente aperto

Dimensioni in mm

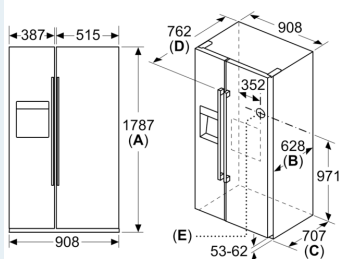

Specifiche	
A	Il lato frontale è regolabile da 1783 a 1792
B	Profondità mobile
C	Profondità inclusa anta, senza maniglia
D	Profondità inclusa anta, con maniglia
E	Allacciamento dell'acqua all'apparecchio