

iQ500, Food Center, 178.7 x 90.8 cm, Acciaio spazzolato anti-impronta KA93DAIEP



Frigorifero-congelatore side-by-side NoFrost con display esterno.

- ✓ noFrost: sistema di sbrinamento automatico per non dover mai più sbrinare il tuo congelatore.
- ✓ Pulire di meno: sistema antitidate antiFingerprint.
- ✓ varioZone: Cassetti e ripiani flessibili per riorganizzare lo spazio nel tuo congelatore come preferisci.
- ✓ freshSense: Sensori termici per minimizzare le oscillazioni della temperatura interna e mantenere gli alimenti freschi più a lungo.

Classe di efficienza energetica: E
 Consumo medio annuale di energia in chilowattora per anno (kWh/a): 323 kWh/annum
 Somma del volume degli scomparti congelati: 191 l
 Somma del volume degli scomparti refrigerazione: 371 l
 Emissioni di rumore aereo: 42 dB(A) re 1 pW
 Classe di emissioni di rumore aereo: D
 Tipo di costruzione: Apparecchio a posa libera
 Porta pannellabile: Non incluso
 Altezza: 1787 mm
 Larghezza del prodotto: 908 mm
 Profondità: 707 mm
 Peso netto: 113.2 kg
 Potenza massima: 240 W
 Corrente: 10 A
 Cerniera porta: Reversibile a destra e a sinistra
 Tensione: 220-240 V
 Frequenza: 50 Hz
 Lunghezza del cavo di alimentazione elettrica: 170.0 cm
 Numero di compressori: 1
 Numero di sistemi indipendenti di raffreddamento: 1
 Ventilatore interno compart frigorifero: no
 Porta/e reversibile/i: no
 Numero di ripiani regolabili nel compartimento frigorifero: 0
 Ripiani per le bottiglie: sì
 Codice EAN: 4242003866993
 Marca: Siemens
 Nome prodotto / codice commerciale: KA93DAIEP
 Sistema No Frost: Frigorifero e congelatore
 Installazione: Non disponibile
 Accessori inclusi: 1 x Tubo di raccordo, 1 x Portauova



iQ500, Food Center, 178.7 x 90.8 cm, Acciaio spazzolato anti-impronta KA93DAIEP

Prestazioni e consumo

- Contenuto utile totale: 562 l
- Capacità utile scomparto frigorifero: 371 l
- Capacità utile del vano congelatore: 191 l
- Capacità di congelamento (kg/24h): 12
- Consumo annuale di energia (kWh): 323
- Rumorosità: 42 db
- Classe climatica: SN-T

Design

- Porta inox- antiFingerPrint, laterali grigio
- Maniglia verticale
- Illuminazione LED

Comfort e sicurezza

- noFrost - mai più scongelamento!
- Elettronica TouchControl integrata nella porta l con display digitale - tutto in vista e perfettamente per controllo!
- Regolazione elettronica della temperatura, esattamente leggibile digitalmente
- Ogni zona di temperatura separatamente regolabile e controllabile
- superRaffreddamento con arresto automatico
- Interruttore superfreezer: manual activation
- Allarme porta aperta congelat.: visual / acoustic

Ghiaccio e acqua

- Dispenser ghiaccio automatico

Vano frigorifero

- Sistema multiAirflow
- 5 ripiani in vetro infrangibile di cui
- 3 balconcino di ampie dimensioni
- Ripiano per bottiglie

Sistema freschezza

- 2 Fresh box con rotelle

Vano congelatore

- superCongelamento
- 2 cassette di congelazione intensiva trasparente
- 3 balconcini nel vano congelatore

Informazioni tecniche

- Apparecchio su 4 rotelle

Dimensioni apparecchio

- Dimensioni: A 179 x L 91 x P 71 cm
- 220 - 240 V

Accessori

- 1 x Tubo di raccordo
- *In base ai risultati della prova standard di 24 ore, concernante il consumo effettivo dipendente dell' utilizzazione / posizione del

dispositivo.

iQ500, Food Center, 178.7 x 90.8 cm, Acciaio spazzolato anti-impronta KA93DAIEP

Dimensioni in mm

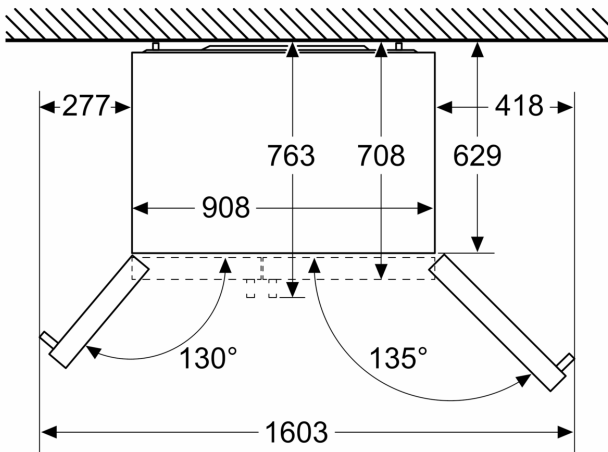

Dimensioni in mm

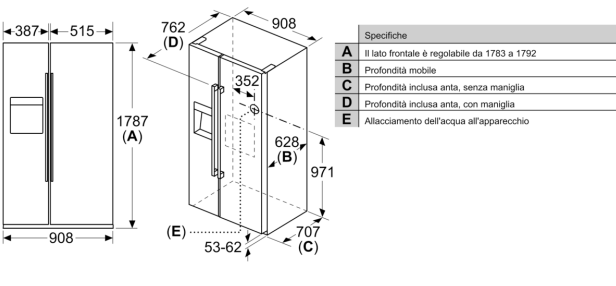

Dimensioni in mm

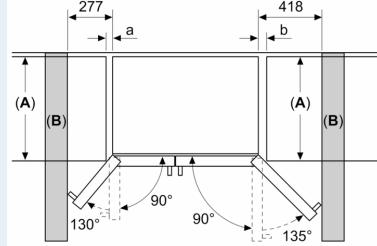

A	a	b
≤ 600	50	50
600 < A ≤ 650	50	50
650 < A ≤ 700	53	96
> 700	277	418

A: Profondità del piano del mobile o del piano di lavoro

B: Parete
È possibile estrarre i cassetti con lo sportello aperto a 90°

È possibile estrarre i cassetti con lo sportello completamente aperto