

## iQ500, Congelatore a libero posizionamento, 161 x 70 cm, Bianco GS51NAWDPH



Congelatore con freshSense per temperature ottimali costanti e tecnologia noFrost per non sbrinare mai più.

- ✓ noFrost: sistema di sbrinamento automatico per non dover mai più sbrinare il tuo congelatore.
- ✓ varioZone: Cassetti e ripiani flessibili per riorganizzare lo spazio nel tuo congelatore come preferisci.
- ✓ MultiAirflow: Riduce le variazioni di temperatura e i tempi di raffreddamento.

### Caratteristiche

#### Dati tecnici

Classe di efficienza energetica: ..... D  
 Consumo medio annuale di energia in chilowattora per anno (kWh/a): ..... 201 kWh/annum  
 Somma del volume degli scomparti congelati: ..... 290 l  
 Emissioni di rumore aereo: ..... 38 dB(A) re 1 pW  
 Classe di emissioni di rumore aereo: ..... C  
 Display temperatura del congelatore: ..... digitale  
 Illuminazione: ..... sì  
 Modello dell'apparecchio: ..... Congelatore  
 Tipo di costruzione: ..... Apparecchio a posa libera  
 Porta pannellabile: ..... Non incluso  
 Sistema No Frost: ..... Frigorifero e congelatore  
 Altezza: ..... 1610 mm  
 Larghezza del prodotto: ..... 700 mm  
 Profondità: ..... 780 mm  
 Dimensioni del prodotto imballato: ..... 1680 x 760 x 880 mm  
 Peso netto: ..... 81.3 kg  
 Peso lordo: ..... 89.0 kg  
 Potenza massima: ..... 120 W  
 Corrente: ..... 10 A  
 Frequenza: ..... 50 Hz  
 Lunghezza del cavo di alimentazione elettrica: ..... 230.0 cm  
 Cerniera porta: ..... destra reversibile  
 Colore/materiale dell'apparecchio: ..... Bianco  
 Segnalazione guasti / Malfunzionamenti: ..... Both visual and audible  
 Bloccaggio porte: ..... no  
 Numero di cassetti/cestelli: ..... 4  
 Vani congelatore con sportello: ..... 0  
 Codice EAN: ..... 4242003866702  
 Marca: ..... Siemens  
 Nome prodotto / codice commerciale: ..... GS51NAWDPH  
 Modello dell'apparecchio: ..... Congelatore  
 Accessori inclusi: ..... 2 x Accumulatore di freddo



## iQ500, Congelatore a libero posizionamento, 161 x 70 cm, Bianco GS51NAWDPH

### Caratteristiche

#### Prestazioni e consumo

- Contenuto utile totale: 290 l
- Consumo annuale di energia (kWh): 201
- Classe climatica: SN-T
- Rumorosità: 38 db

#### Design

- Porta bianco, laterali bianco
- Maniglia verticale
- Illuminazione interna a LED

#### Comfort e sicurezza

- noFrost - mai più scongelamento!
- Temperatura regolabile elettronica, visualizzata attraverso display
- Allarme di temperatura visivo e acustico nel congelatore
- Sistema multiplo di allarme con funzione memoryAlert e segnale acustico "porta aperta"
- freshSense-con sensori per il controllo delle temperature
- superCongelamento

#### Vano congelatore

- Capacità utile del vano congelatore: 290 l
- Capacità di congelamento (kg/24h): 19.4
- Tempo di conservazione in caso di disfunzione : 14 h
- Sistema multiAirflow
- Ice-Twister
- varioZone-pannelli in vetro rimovibile per lo spazio extra!
- 4 cassette trasparenti, di cui 1 Big Box

#### Dimensioni apparecchio

- Dimensioni: A 161 x L 70 x P 78 cm

#### Informazioni tecniche

- Cerniere a sinistra, invertibili
- Piedini anteriori regolabili in altezza, rotelle posteriori
- Porta angolo di apertura di 90 °
- Potenza: 120 W
- 220 - 240 V

#### Accessori

- 2 x Accumulatore di freddo

**iQ500, Congelatore a libero  
posizionamento, 161 x 70 cm,  
Bianco  
GS51NAWDPH**

Disegni quotati

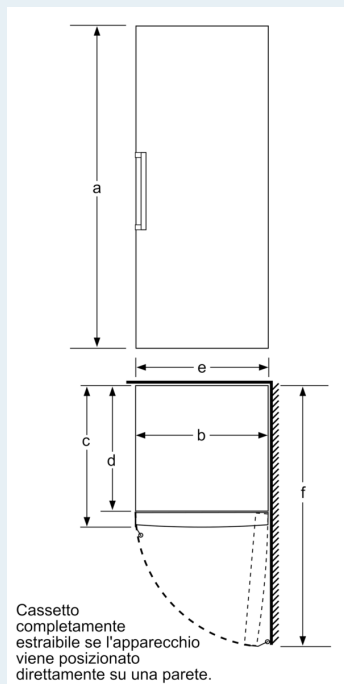

	a	b	c	d	e	f
KSW36, GSD36	187					
KSV36, KSF36, GSN36, GSV36	186					
KSV33, GSN33, GSV33	176	60	65	58	60	119,5
KSV29, GSN29, GSV29	161					
GSV24	146					
GSN51	161					
GSN54	176	70	78	70	70	142
GSN58	191					

- a Altezza
  - b Larghezza
  - c Profondità con anta chiusa senza maniglia e senza elemento distanziatore
  - d Profondità del mobile senza elemento distanziatore
  - e Larghezza con anta aperta senza maniglia
  - f Profondità con anta aperta senza maniglia e senza elemento distanziatore
- Dimensioni  
in cm