

## iQ300, Piano cottura elettrico, 60 cm, Nero, con profili EF645HNA2C

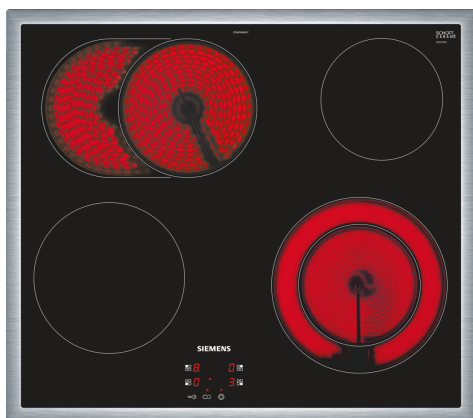

### Accessori speciali

HZ390090	Pentola per arrosti metallica
HZ9SE030	ACCESSORIO PIANO COTTURA (PENTOLE IND)

La moderna zona di cottura in vetroceramica per divertirsi di più cucinando e faticare di meno pulendo.

- ✓ Spazio anche per padelle, casseruole e pentole per arrosti di grande dimensione grazie alla zona di cottura a doppio circuito di 21 cm.
- ✓ Spazio per le pentole per arrosti di grande dimensione - zona di arrostitura estensibile.
- ✓ Con la sicurezza bambino tutte le zone di cottura sono protette contro l'accensione accidentale.
- ✓ Zona di cottura estensibile - Provate l'estensione della zona di cottura per teglie di grandi dimensioni.

### Caratteristiche

#### Dati tecnici

Nome/famiglia prodotto: .....piano di cottura vetroceramico  
 Tipo di costruzione: ..... Da incasso  
 Fonte di energia: ..... Elettrico  
 Numero totale di posizioni utilizzabili simultaneamente: ..... 4  
 Dimensioni del vano per l'installazione: ..... 43 x 560-560 x 490-500 mm  
 Larghezza del prodotto: ..... 583 mm  
 Dimensioni del prodotto: ..... 43 x 583 x 513 mm  
 Dimensioni del prodotto imballato: ..... 100 x 750 x 590 mm  
 Peso netto: ..... 8.4 kg  
 Peso lordo: ..... 8.7 kg  
 Indicatore di calore residuo: ..... Separato  
 Ubicazione del cruscotto: ..... Frontale  
 Possibilità di comando esterno: ..... con forno/cucina  
 Principale materiale della superficie: ..... vetroceramica  
 Colore della superficie: ..... Nero, acciaio inox  
 Colore della cornice: ..... acciaio inox  
 Codice EAN: ..... 4242003803622  
 Tensione: ..... 400 V  
 Frequenza: ..... 50 Hz



## iQ300, Piano cottura elettrico, 60 cm, , Nero, con profili EF645HNA2C

### Caratteristiche

- 60 cm: spazio per 4 pentole o padelle.

#### Flessibilità delle zone di cottura

- Zona di arrostitura: utilizzare i girarrosti sulla zona di cottura espandibile.
- Zone diametro variabile: utilizzare pentole normali o più grandi sulla zona di cottura espandibile.
- Zona frontale sinistra:: 180 mm, 2 kW
- Zona di cottura posteriore sinistra: 265 mm, 170 mm, 2.6 kW
- Zona posteriore destra:: 145 mm , 1.2 kW
- Zona di cottura anteriore destra: 210 mm, 145 mm, 2.2 kW

#### Caratteristiche principali

- Polybox: controllare la potenza con le manopole del forno e vedere i livelli di potenza sul display del piano di cottura.
- 17 livelli di potenza: controllare la potenza con le manopole del forno.

#### Risparmio di tempo ed efficienza

- Elettronica di precottura: bollire l'acqua più rapidamente rispetto al livello di potenza normale più alto.

#### Design

- Design bordo piatto

#### Sicurezza

- Indicatore di calore residuo per ogni zona: indica quali zone cottura sono ancora calde.
- Sicurezza bambini: previene l'accensione accidentale del piano cottura.
- Interruttore di sicurezza: il piano si spegne automaticamente se non ci sono interazioni con esso.

#### Installazione

- Misure apparecchio (AxLxP mm):: 43 x 583 x 513
- Dimensioni di installazione (AxLxP mm) : 43 x 560 x (490 - 500)
- Min. spessore del top della cucina: 16 mm
- Carico collegato: 7.5 kW

## iQ300, Piano cottura elettrico, 60 cm, Nero, con profili EF645HNA2C

Disegni quotati

Dimensioni in mm

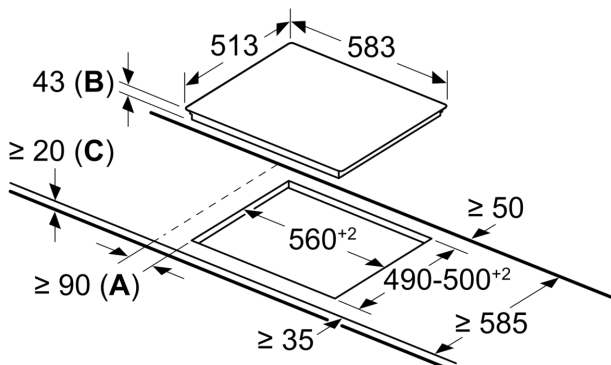

**A:** distanza minima dall'apertura per la cucina alla parete.

**B:** profondità di inserimento

**C:** con forno installato al di sotto, eventualmente superiore; vedere i requisiti di spazio per il forno.