

**Serie | 2, built-in fridge-freezer with
freezer at bottom, 177.2 x 54.1 cm,
sliding hinge
KIV38V20FF**



Accessoires intégrés

1 x casier à oeufs

- **Illumination LED:** éclairage brillant, de basse consommation et avec une durée de vie plus longue.
- Support à œufs
- Le tiroir MultiBox à fond ondulé préserve la fraîcheur des fruits et des légumes beaucoup plus longtemps que le système de fraîcheur standard.
- Éclairage à LED très lumineux qui illumine tout l'intérieur du réfrigérateur

Données techniques

Pose-libre / Intégré : Encastrable

Nombre de compresseurs : 1

Nombre de circuit de froid : 1

Largeur appareil : 541 mm

Profondeur appareil : 545 mm

Poids net : 56,713 kg

Niche d'encastrement : 1775.0 x 562.0 x 550 mm

Porte habillable : impossible

Charnières de porte : Droite réversible

Nombre de clayettes réglables dans le réfrigérateur : 4

Clayettes spéciales bouteille : non

Froid ventilé : Non

Ventilateur dans le compartiment réfrigérateur : non

Porte réversible : Oui

Longueur du cordon électrique : 230 cm

Niveau sonore : 40 dB(A) re 1 pW

Brasseur de froid : non

Super-réfrigération : non

Super-congélation : non

Compartiment à température contrôlé : non

Contrôle d'humidité : non

Nombre de porte -réfrigérateur : 5

Porte réversible - Réfrigérateur : non

Compartiments inclinables dans la porte du réfrigérateur : Oui

Stockage (en gallon) : Oui

Nombre de gallon dans le réservoir : 5

Etagère électrique/motorisée : non

Matériau des clayettes : Safety glass

Alarme de porte ouverte du congélateur : non

Fabrique de glace automatique : non

Puissance de raccordement : 90 W

Intensité : 10 A

Tension : 220-240 V

Fréquence : 50 Hz

Autonomie en cas de coupure de courant (h) : 7 h

Certificats de conformité : CE, Morocco, VDE

Couleur de l'appareil : Non applicable

Porte habillable : impossible

Niveau sonore : 40 dB(A) re 1 pW

Consommation d'énergie - nouveau (2010/30/EC) : 275,00 kWh / an

Capacité nette du réfrigérateur - nouveau (2010/30/EC) : 217 l

Capacité nette du congélateur - nouveau (2010/30/EC) : 59 l

Froid ventilé : Non

Pouvoir de congélation) - nouveau (2010/30/EC) : 3 kg/24h

Certifié Energy Star : non

Certificats de conformité : CE, Morocco, VDE

Type de prise : Fiche cont.terre/Gard.fil ter.

Niche d'encastrement (in) : x x

Dimension du produit emballé : 73.22 x 24.40 x 25.19

Poids net : 125,000 lbs

Poids brut : 136,000 lbs



4 242002 640488

Serie | 2, built-in fridge-freezer with freezer at bottom, 177.2 x 54.1 cm, sliding hinge KIV38V20FF

Performances et consommations

- Classe énergétique: A+, 40% plus économique que la classe A
- Technologie No Frost.
- Système de porte coulissante.
- Bac à légumes.
- Congélateur intérieur.
- Éclairage intérieur LED.
- Dégivrage automatique.
- Porte réversible.

Informations techniques

- Volume brut/utile total: 294/276 litres.
- Capacité de congélation: 3 kg en 24 heures.
- 177 x 54 cm
- Consommation d'énergie: 275 kWh/an.
- Consommation d'énergie: 275 kWh/an.
- Volume utile congélateur: 59 litres
- Autonomie en cas de panne: 13 heures

Performance

- Système de porte coulissante

CONFORT ET SECURITE

- Contrôle mécanique de la température

REFRIGERATEUR

- Volume utile réfrigérateur: 217 l
- 5 clayettes en verre "securit" dont 4 réglables en hauteur
- Bac à légumes : système de fraîcheur MultiBox, il préserve la fraîcheur des aliments bien plus longtemps.
- 5 compartiments sur la porte

CONGELATEUR

- Congélateur 4 étoiles, 59 litres
- Calendrier de congélation
- 3 tiroirs de congélation transparents
- Puissance de raccordement/Intensité: 90 W / 10 A
- Puissance 220 - 240 V

ACCESSOIRES

- casier à oeufs

Dimensions

- Dimensions (H x L x P): 177.2 x 54.1 x 55 cm.
- Dimensions encastrement (H x L x P): 177.5 x 56.2 x 55 cm.

Serie | 2, built-in fridge-freezer with freezer at bottom, 177.2 x 54.1 cm, sliding hinge KIV38V20FF

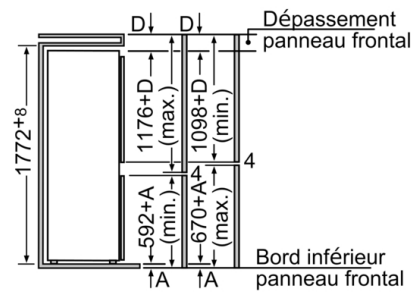
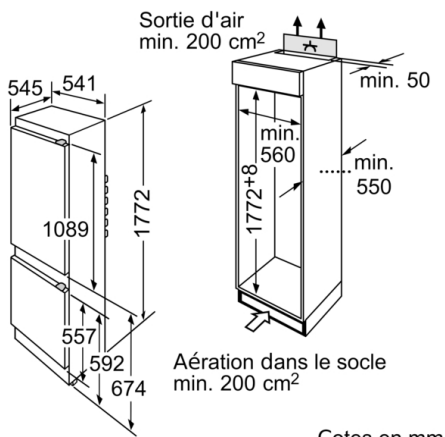

Les dimensions de porte de meuble indiquées sont valables pour un joint de porte de 4 mm. En cas d'utilisation d'une autre largeur de joint (max. 14 mm) les cotes doivent être adaptées.