

iQ500, heat pump dryer, 7 kg, White WT45W493



Accessoires en option

WZ11410	KIT SUPERP SS TABL SL WT..N/G/W/H
WZ20400	KIT SUPERP+TABL SL WT..N/G/W/H
WZ20600	Corbeille pour lainages

Sèche-linge pompe à chaleur iSensoric premium avec meilleure classe d'efficacité énergétique A+++ et autonettoyage du condensateur. Sèche désormais votre linge bien plus rapidement.

- ✓ Condenseur autonettoyant : il se nettoie tout seul, automatiquement.
- ✓ Technologie autoDry: cycles contrôlés par des capteurs intelligents pour un séchage en douceur
- ✓ Programme Outdoor spécial pour un séchage en douceur des microfibrés et textiles sport
- ✓ Cycle Express : 40 min. pour 2 kg de linge
- ✓ Tambour à effet coussin d'air

Équipement

Données techniques

Design:	Pose-libre
Top amovible:	non
Charnière de porte:	Droite
Couleur / matériau du corps:	Blanc
Longueur du cordon électrique:	145.0 cm
Dimensions appareil H x L x P:	842x598x599 mm
Poids net:	51.0 kg
Volume du tambour:	112 l
Gaz à effet de serre fluorés:	Non
Équipement hermétiquement scellé:	Oui
Puissance de raccordement:	800 W
Intensité:	10 A
Tension:	220-240 V
Fréquence:	50 Hz
Processus de séchage:	Sèche-linge à tambour automatique
Capacité de chargement:	7.0 kg
Classe d'efficacité énergétique:	A+++
Consommation énergétique des sèche linge électroniques, NOUVEAU (2010/30/EC):	1.27 kWh
Durée du programme coton en pleine charge:	135 min
Consommation énergétique des sèche linge électroniques en demie charge, NOUVEAU (2010/30/EC):	0.75 kWh
Durée du programme coton en demie charge:	86 min
Consommation d'énergie pondérée - NEW (2010/30/EC):	159.0 kWh / an
Consommation d'électricité en mode arrêt - NEW (2010/30/EC):	0.10 W
Consommation d'électricité en mode laissé sur marche - NEW (2010/30/EC):	0.75 W
Contrôle de la durée du cycle:	107 min
Classe d'efficacité de condensation:	B
Moyenne de l'efficacité énergétique en charge pleine (%):	88 %
Moyenne de l'efficacité énergétique en demie charge (%):	88 %
Contrôle du taux d'humidité résiduelle (%):	88 %



iQ500, heat pump dryer, 7 kg, White WT45W493

Équipement

Caractéristiques principales

- Capacité cycle Coton: 7 kg
- Mode de séchage: condensation à la technologie de pompe à chaleur
- Classe énergétique : A+++ sur une échelle allant de A+++ à D.
- Consommation électrique annuelle : 159 kWh, indications sur la base de 160 cycles de séchage pour le programme coton standard à charge pleine et charge partielle ainsi que de la consommation des programmes avec puissance absorbée faible. La consommation réelle par cycle dépend du type d'utilisation de l'appareil.
- Consommation électrique du cycle Coton en charge pleine 1.27 kWh et en demi-charge 0.75 kWh
- Puissance absorbée appareil éteint 0.1 W et en veille 0.75 W
- Le cycle Coton prêt à ranger est le cycle de référence de l'étiquette énergie. Il s'agit du cycle à utiliser pour sécher des textiles en coton et c'est le plus efficace en énergie pour le séchage de ces textiles.
- Durée moyenne du cycle Coton à charge pleine et demi-charge : 107 min
- Durée du cycle Coton à charge pleine 135 min et demi-charge 86 min
- Efficacité de condensation B
- Efficacité de condensation sur le programme Coton à charge pleine 88 % et demi-charge 88 %
- Efficacité de condensation moyenne sur le cycle Coton standard 88 %
- Niveau sonore : 64 dB (A) re 1 pW

Programmes

- Programmes spéciaux : Finition laine, Mix, Microfibres, Serviettes, Minuterie air chaud, Minuterie air froid, Lingerie fine, Super 40, Chemises

Options

- Cycle anti-froissage 120 min
- Touches touchControl: Départ/pause, Délicat, Signal sonore, Antifroissage, Durée du programme, Degré de séchage, Fin différée 24 h

Confort/Sécurité

- SelfCleaning Condenser
- Technologie autoDry
- Grand display LED couleur pour temps restant et fin différée 24 h, déroulement du programme, fonctions spéciales
- Tambour galvanisé 112l, structure coussin d'air
- Design anti-vibrations : meilleure stabilité et plus grande tranquillité de marche
- Sécurité enfants
- Signal sonore fin de programme
- Porte ronde coloris Blanc
- Serrure électromagnétique
- Butée de porte: A droite
- Crochet métal
- Tuyau évac. Eau condensation: Non

- Technologie de pompe à chaleur avec produit de refroidissement écologique R290

Caractéristiques techniques

- Dimensions : H 84.2 x L 59.8 x P 59.9 cm
- Mise sous plan dans niche hauteur 85cm

iQ500, heat pump dryer, 7 kg,
White
WT45W493

Cotes

Mesures en mm

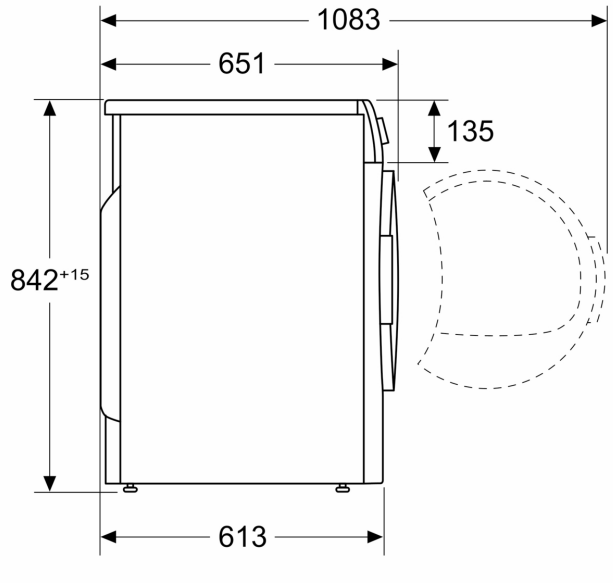

Mesures en mm

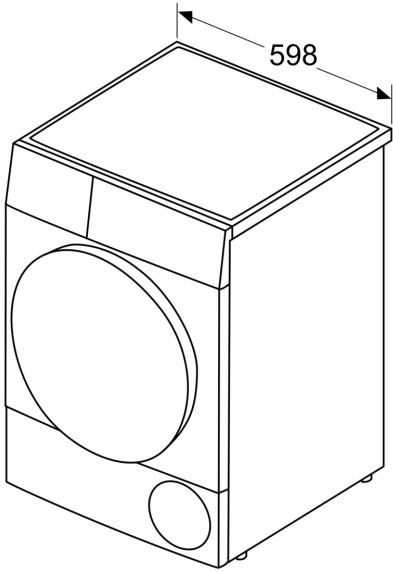

Mesures en mm

