

Série 8, heat pump tumble dryer, 9 kg, Silver inox WQB246CX0



Données techniques

Type de construction: Pose-libre
 Top amovible: non
 Charnière de porte: Droite réversible
 Couleur / matériau du corps: Silver inox
 Longueur du cordon électrique: 145.0 cm
 Dimensions appareil H x L x P: 842 x 598 x 613 mm
 Poids net: 55.1 kg
 Volume du tambour: 112 l
 Gaz à effet de serre fluorés: Non
 Type de réfrigérant: R290
 Equipement hermétiquement scellé: Oui
 Puissance de raccordement: 600 W
 Intensité: 10 A
 Tension: 220-240 V
 Fréquence: 50 Hz
 Processus de séchage: Sèche-linge à tambour automatique
 Capacité de chargement: 9.0 kg
 Classe d'efficacité énergétique: A+++
 Consommation énergétique des sèche linge électroniques, NOUVEAU (2010/30/EC): 1.44 kWh
 Durée du programme coton en pleine charge: 260 min
 Consommation énergétique des sèche linge électroniques en demie charge, NOUVEAU (2010/30/EC): 0.80 kWh
 Durée du programme coton en demie charge: 156 min
 Consommation d'énergie pondérée - NEW (2010/30/EC): 174.0 kWh / an
 Consommation d'électricité en mode arrêt - NEW (2010/30/EC): 0.30 W
 Consommation d'électricité en mode laissé sur marche - NEW (2010/30/EC): 0.30 W
 Consommation énergétique en mode "laissé sur marche" - NOUVEAU (2010/30/EC): 15 min
 Contrôle de la durée du cycle: 201 min
 Classe d'efficacité de condensation: A
 Moyenne de l'efficacité énergétique en charge pleine (%): 91 %
 Moyenne de l'efficacité énergétique en demie charge (%): 91 %
 Contrôle du taux d'humidité résiduelle (%): 91 %

Accessoires en option

- WMZ20600 Corbeille pour lainages
- WTZ2750X KIT DE SUPERP+TABL BLANC SL WTR/WTX
- WTZ2751X KIT DE SUPERP SS TABL BLANC SL WTR/WTX
- WTZPW2XD SOCLE AVEC TIROIR SECHE-LINGE



**Série 8, heat pump tumble dryer, 9
kg, Silver inox
WQB246CX0**

Mesures en mm

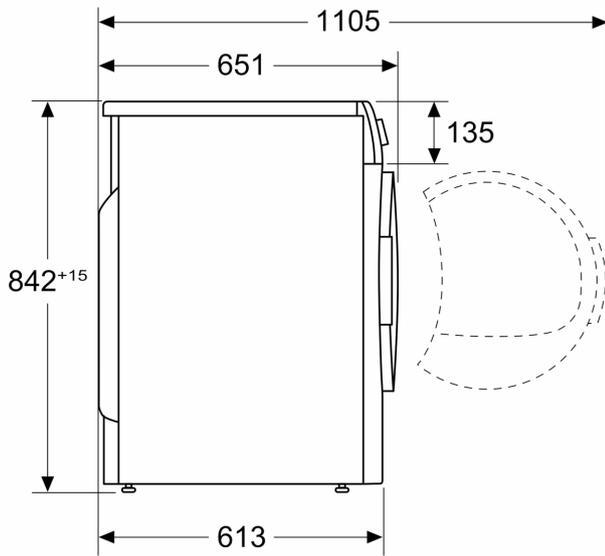

Mesures en mm

