

Série 8, heat pump tumble dryer, 9 kg
WQB245B40



A+++



- **Auto Dry:** sèche automatiquement et précisément ton linge, comme tu l'aimes.
- **Self Cleaning Condenser:** condenseur autonettoyant pour préserver la performance énergétique A+++.
- **Smart Dry:** un sèche-linge et un lave-linge connectés qui te conseillent sur le séchage.
- **Home Connect:** l'électroménager connecté pour simplifier le quotidien.
- **Design Anti Vibration:** protection anti-vibrations pour une stabilité et un silence exceptionnels.

Données techniques

Type de construction: Pose-libre
 Top amovible: non
 Charnière de porte: Droite réversible
 Couleur / matériau du corps: Blanc
 Longueur du cordon électrique: 145.0 cm
 Dimensions appareil H x L x P: 842 x 598 x 613 mm
 Poids net: 55.9 kg
 Volume du tambour: 112 l
 Gaz à effet de serre fluorés: Non
 Type de réfrigérant: R290
 Equipement hermétiquement scellé: Oui
 Puissance de raccordement: 600 W
 Intensité: 10 A
 Tension: 220-240 V
 Fréquence: 50 Hz
 Processus de séchage: Sèche-linge à tambour automatique
 Capacité de chargement: 9.0 kg
 Classe d'efficacité énergétique: A+++
 Consommation énergétique des sèche linge électroniques, NOUVEAU (2010/30/EC): 1.60 kWh
 Durée du programme coton en pleine charge: 195 min
 Consommation énergétique des sèche linge électroniques en demie charge, NOUVEAU (2010/30/EC): 0.89 kWh
 Durée du programme coton en demie charge: 125 min
 Consommation d'énergie pondérée - NEW (2010/30/EC): 193.0 kWh / an
 Consommation d'électricité en mode arrêt - NEW (2010/30/EC): 0.30 W
 Consommation d'électricité en mode laissé sur marche - NEW (2010/30/EC): 0.30 W
 Consommation énergétique en mode "laissé sur marche" - NOUVEAU (2010/30/EC): 15 min
 Contrôle de la durée du cycle: 155 min
 Classe d'efficacité de condensation: B
 Moyenne de l'efficacité énergétique en charge pleine (%): 88 %
 Moyenne de l'efficacité énergétique en demie charge (%): 88 %
 Contrôle du taux d'humidité résiduelle (%): 88 %

Accessoires en option

- WMZ20600 Corbeille pour lainages
- WTZ27500 KIT DE SUPERP+TABL BLANC SL WTR/WTX
- WTZ27510 KIT DE SUPERP SS TABL BLANC SL WTR/WTX
- WTZPW20D SOCLE AVEC TIROIR SECHE-LINGE



Série 8, heat pump tumble dryer, 9 kg WQB245B40

Caractéristiques principales

Programmes/Options

- Programmes standard: Coton, Synthétiques
- Programmes: Coton, Synthétiques, Coton, Chemises, Cotton Eco, downs clothes, Délicat, Serviettes, Mix, Express 40, Textiles sport, Synthétiques, Minuterie air chaud

Options

- Cycle anti-froissage 120 min
- Touches TouchControl: Iron dry, Cupboard dry, Cupboard dry+, Fin différée, Repassage facile, My favorite, Marche/Arrêt, Remote Start, Délicat, Start / Reload / Pause, Fin différée 24 h

Confort/Sécurité

- SC1R
- Technologie autoDry
- Tambour inox 112l, Système de séchage peau sensible
- Design AntiVibration : meilleure stabilité et plus grande tranquillité de marche
- Eclairage du tambour par LED
- Tuyau de vidange
- Sécurité enfants
- Signal sonore fin de programme
- Porte pivotante, butée à droite, Butée de porte : réversible
- Crochet métal

Caractéristiques techniques

- Mise sous plan dans niche hauteur 85cm
- Hauteur x Largeur appareil: 84.2 cm x 59.8 cm
- Profondeur appareil hors hublot: 61.3 cm
- Profondeur appareil porte incluse: 65.1 cm
- Profondeur appareil porte ouverte: 110.5 cm
- Technologie de pompe à chaleur avec produit de refroidissement écologique R290

**Série 8, heat pump tumble dryer, 9
kg
WQB245B40**

Mesures en mm

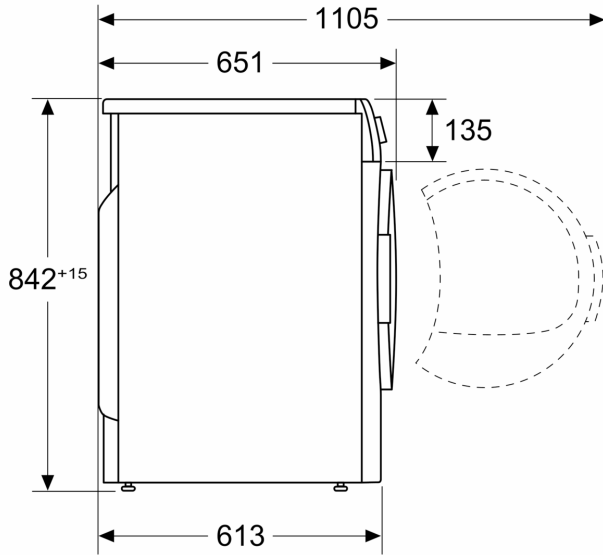

Mesures en mm

