

## iQ700, heat pump tumble dryer, 9 kg, Silver inox WQ46B2DX40



A+++



- ✓ selfCleaning Condenser : le condenseur auto-nettoyant élimine les peluches à votre place.
- ✓ Home Connect - L'appli qui te permet de contrôler ton sèche-linge où que tu sois.
- ✓ Contrôle à distance - Garde toujours un œil sur ton sèche-linge, où que tu sois.
- ✓ Commande à distance - Gère tes lessives à l'aide d'un smartphone.
- ✓ Commande vocale - Ton sèche-linge fait exactement ce que tu lui demandes.

### Équipement

#### Données techniques

|   |                                   |
|---|-----------------------------------|
| Design: .....   | Pose-libre                        |
| Top amovible: .....   | non                               |
| Charnière de porte: .....   | Droite réversible                 |
| Couleur / matériau du corps: .....  | Silver inox                       |
| Longueur du cordon électrique: .....  | 145.0 cm                          |
| Dimensions appareil H x L x P: .....  | 842 x 598 x 613 mm                |
| Poids net: .....  | 54.8 kg                           |
| Volume du tambour: .....  | 112 l                             |
| Gaz à effet de serre fluorés: .....   | Non                               |
| Type de réfrigérant: .....  | R290                              |
| Équipement hermétiquement scellé: .....   | Oui                               |
| Puissance de raccordement: .....  | 600 W                             |
| Intensité: .....  | 10 A                              |
| Tension: .....  | 220-240 V                         |
| Fréquence: .....  | 50 Hz                             |
| Processus de séchage: .....   | Sèche-linge à tambour automatique |
| Capacité de chargement: .....   | 9.0 kg                            |
| Classe d'efficacité énergétique: .....  | A+++                              |
| Consommation énergétique des sèche linge électroniques, NOUVEAU (2010/30/EC): .....                 | 1.44 kWh                          |
| Durée du programme coton en pleine charge: .....  | 260 min                           |
| Consommation énergétique des sèche linge électroniques en demie charge, NOUVEAU (2010/30/EC): ..... | 0.80 kWh                          |
| Durée du programme coton en demie charge: .....   | 156 min                           |
| Consommation d'énergie pondérée - NEW (2010/30/EC):   | 174.0 kWh / an                    |
| Consommation d'électricité en mode arrêt - NEW (2010/30/EC):  | 0.30 W                            |
| Consommation d'électricité en mode laissé sur marche - NEW (2010/30/EC): .....                      | 0.30 W                            |
| Consommation énergétique en mode "laissé sur marche" - NOUVEAU (2010/30/EC): .....                  | 15 min                            |
| Contrôle de la durée du cycle: .....  | 201 min                           |
| Classe d'efficacité de condensation: .....  | A                                 |
| Moyenne de l'efficacité énergétique en charge pleine (%): .....                                     | 91 %                              |
| Moyenne de l'efficacité énergétique en demie charge (%): .....                                      | 91 %                              |
| Contrôle du taux d'humidité résiduelle (%): .....   | 91 %                              |

### Accessoires en option

|         |  |
|---------|--|
| WZ20600 | Corbeille pour lainages                  |
| WZ2750X | Kit de superposition+tabl blanc WT..R/X  |
| WZ2751X | KIT DE SUPERP SS TABL BLANC SL WT..R/..X |
| WZDP20D | Socle avec tiroir, sèche-linge           |



**iQ700, heat pump tumble dryer, 9 kg, Silver inox  
WQ46B2DX40**

Cotes

Mesures en mm

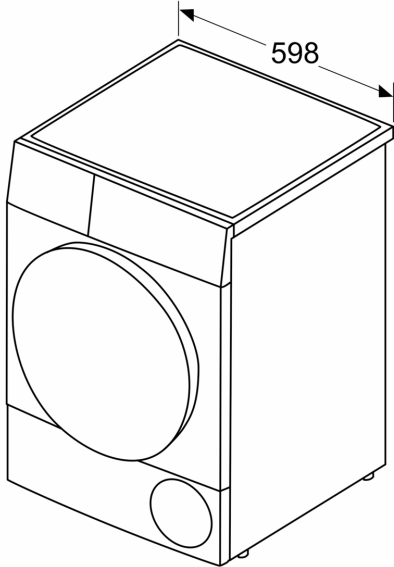

Mesures en mm

