

iQ700, heat pump tumble dryer, 9 kg  
WQ45B2B90



- ✓ selfCleaning Condenser : le condenseur auto-nettoyant élimine les peluches à votre place.
- ✓ Home Connect - L'appli qui te permet de contrôler ton sèche-linge où que tu sois.
- ✓ Contrôle à distance - Garde toujours un œil sur ton sèche-linge, où que tu sois.
- ✓ Commande à distance - Gère tes lessives à l'aide d'un smartphone.
- ✓ Commande vocale - Ton sèche-linge fait exactement ce que tu lui demandes.

Équipement

Données techniques

Design: ..... Pose-libre  
 Top amovible: ..... non  
 Charnière de porte: ..... Droite réversible  
 Couleur / matériau du corps: ..... Blanc  
 Longueur du cordon électrique: ..... 145.0 cm  
 Dimensions appareil H x L x P: ..... 842 x 598 x 613 mm  
 Poids net: ..... 56.8 kg  
 Volume du tambour: ..... 112 l  
 Gaz à effet de serre fluorés: ..... Non  
 Type de réfrigérant: ..... R290  
 Equipement hermétiquement scellé: ..... Oui  
 Puissance de raccordement: ..... 600 W  
 Intensité: ..... 10 A  
 Tension: ..... 220-240 V  
 Fréquence: ..... 50 Hz  
 Processus de séchage: ..... Sèche-linge à tambour automatique  
 Capacité de chargement: ..... 9.0 kg  
 Classe d'efficacité énergétique: ..... A+++  
 Consommation énergétique des sèche linge électroniques, NOUVEAU (2010/30/EC): ..... 1.60 kWh  
 Durée du programme coton en pleine charge: ..... 195 min  
 Consommation énergétique des sèche linge électroniques en demie charge, NOUVEAU (2010/30/EC): ..... 0.89 kWh  
 Durée du programme coton en demie charge: ..... 125 min  
 Consommation d'énergie pondérée - NEW (2010/30/EC): 193.0 kWh / an  
 Consommation d'électricité en mode arrêt - NEW (2010/30/EC): 0.30 W  
 Consommation d'électricité en mode laissé sur marche - NEW (2010/30/EC): ..... 0.30 W  
 Consommation énergétique en mode "laissé sur marche" - NOUVEAU (2010/30/EC): ..... 15 min  
 Contrôle de la durée du cycle: ..... 155 min  
 Classe d'efficacité de condensation: ..... B  
 Moyenne de l'efficacité énergétique en charge pleine (%): ..... 88 %  
 Moyenne de l'efficacité énergétique en demie charge (%): ..... 88 %  
 Contrôle du taux d'humidité résiduelle (%): ..... 88 %

Accessoires en option

WZDP20D	Socle avec tiroir, sèche-linge
WZ20600	Corbeille pour lainages
WZ27500	KIT DE SUPERP+TABL BLANC SL WT..R/WT..X
WZ27510	KIT DE SUPERP SS TABL BLANC SL WT..R/..X



**iQ700, heat pump tumble dryer, 9  
kg  
WQ45B2B90**

## Équipement

### Caractéristiques principales

#### Programmes/Options

- Programmes standard: Coton, Synthétiques
- Programmes: Coton, Synthétiques, Coton, Chemises, Cotton Eco, Lingerie fine, Serviettes, Mix, Microfibres, Super 40, Synthétiques, Séchage laine en panier, Minuterie air chaud

#### Options

- Cycle anti-froissage 120 min
- Touches touchControl: Iron dry, Cupboard dry, Cupboard dry+, Fin différée, Antifroissage, My favorite, Marche/Arrêt, Remote Start, Délicat, Start / Reload / Pause, Fin différée 24 h

#### Confort/Sécurité

- SC1R
- Technologie autoDry
- Sélecteur rétro-éclairé avec fonction marche/arrêt intégrée
- Tambour inox 112l, structure coussin d'air
- Design anti-vibrations : meilleure stabilité et plus grande tranquillité de marche
- Panier à laine
- Eclairage du tambour par LED
- Garniture d'écoulement confort
- Sécurité enfants
- Signal sonore fin de programme
- Porte à ouverture latérale, charnières à droite, Butée de porte : réversible
- Crochet métal
- Mise sous plan dans niche hauteur 85cm
- Hauteur x Largeur appareil: 84.2 cm x 59.8 cm
- Profondeur appareil hors hublot: 61.3 cm
- Profondeur appareil porte incluse: 66.5 cm
- Profondeur appareil porte ouverte: 110.5 cm
- Technologie de pompe à chaleur avec produit de refroidissement écologique R290

iQ700, heat pump tumble dryer, 9  
kg  
WQ45B2B90

Cotes

Mesures en mm

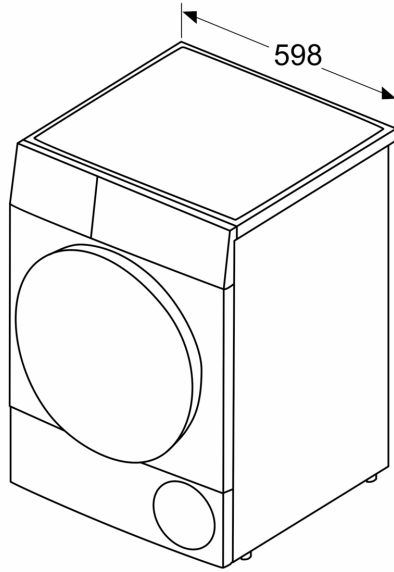

Mesures en mm

