

iQ500, heat pump tumble dryer, 8 kg WQ33G2D0FF



A+++



Accessoires en option

WZ20600	Corbeille pour lainages
WZ27400	KIT DE SUPERP+TABL BLANC SL WT..R/WT..X
WZ27410	KIT DE SUPERP SS TABL BLANC SL WT..R/..X
WZDP20D	Socle avec tiroir, sèche-linge

- ✓ Classe énergétique A+++ - Notre champion en termes d'efficacité énergétique.
- ✓ Demi-charge - Optimise la durée de séchage des petites charges avec une estimation précise.
- ✓ speedPack : des sèche-linge ultra-rapides et ultra-efficaces qui vous font gagner du temps.
- ✓ autoDry - Un séchage délicat et précis qui prend soin de vos vêtements.
- ✓ Rotation alternée du tambour - Le tambour alterne deux sens, évitant ainsi au linge de s'emmêler.

Équipement

Données techniques

Pose-libre / Intégré:	Pose libre
Top amovible:	non
Charnières de porte:	À droite
Couleur / matériau du corps:	Blanc
Longueur du cordon électrique:	145.0 cm
Dimensions du produit:	842 x 598 x 613 mm
Poids net:	54.5 kg
Volume du tambour:	112 l
Fluorinated greenhouse gases:	Non
Type of refrigerant:	R290
Hermetically sealed equipment:	Oui
Quantité exprimée en équivalent CO2:	0.000 t
Puissance connectée:	600 W
Intensité:	10 A
Tension:	220-240 V
Fréquence:	50 Hz
Processus de séchage:	Sèche-linge à tambour automatique
Capacité de chargement:	8.0 kg
Classe énergétique:	A+++
Consommation énergétique des sèche linge électroniques, NOUVEAU (2010/30/EC):	1.40 kWh
Durée du programme coton en pleine charge:	165 min
Consommation énergétique des sèche linge électroniques en demie charge, NOUVEAU (2010/30/EC):	0.84 kWh
Durée du programme coton en demie charge:	108 min
Consommation d'énergie pondérée - NEW (2010/30/EC):	176.0 kWh / an
Consommation d'électricité en mode arrêt - NEW (2010/30/EC):	0.15 W
Consommation d'électricité en mode laissé sur marche - NEW (2010/30/EC):	0.50 W
Contrôle de la durée du cycle:	132 min
Efficacité de condensation - Nouveau (2010/30/EC):	A
Moyenne de l'efficacité énergétique en charge pleine (%):	91 %
Moyenne de l'efficacité énergétique en demie charge (%):	91 %
Contrôle du taux d'humidité résiduelle (%):	91 %



iQ500, heat pump tumble dryer, 8 kg

WQ33G2D0FF

Équipement

Caractéristiques principales

Programmes/Options

- Programmes standard: Coton, Synthétiques
- Programmes: Coton, Synthétiques, Coton, Chemises, Cotton Eco, Lingerie fine, Serviettes, Duvet, Mix, Microfibres, Super 40, Synthétiques, Séchage laine en panier, Minuterie air chaud

Options

- Cycle anti-froissage 120 min
- Touches touchControl: Iron dry, Cupboard dry, Cupboard dry+, Fin différée, Antifroissage, Délicat, Signal sonore, Start / Reload / Pause, Fin différée 24 h

Confort/Sécurité

- SCO
- Technologie autoDry
- Grand display LED couleur pour temps restant et fin différée 24 h, déroulement du programme, fonctions spéciales
- Sélecteur électronique soft dial
- Tambour inox 112l, structure coussin d'air
- Design anti-vibrations : meilleure stabilité et plus grande tranquillité de marche
- Panier à laine
- Eclairage du tambour par LED
- Garniture d'écoulement confort
- Sécurité enfants
- Signal sonore fin de programme
- Porte à ouverture latérale, charnières à droite
- Crochet métal

Caractéristiques techniques

- Mise sous plan dans niche hauteur 85cm
- Hauteur x Largeur appareil: 84.2 cm x 59.8 cm
- Profondeur appareil hors hublot: 61.3 cm
- Profondeur appareil porte incluse: 64.8 cm
- Profondeur appareil porte ouverte: 109.6 cm
- Technologie de pompe à chaleur avec produit de refroidissement écologique R290

iQ500, heat pump tumble dryer, 8 kg
WQ33G2D0FF

Cotes

Mesures en mm

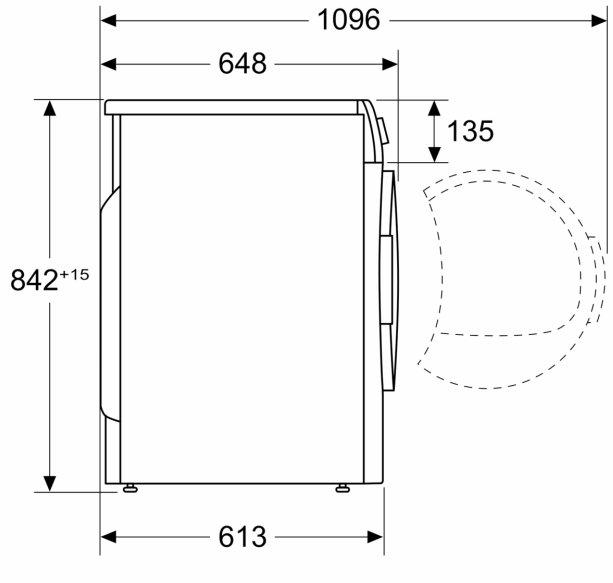

Mesures en mm

