

**Série 6, washer dryer, 9/6 kg, 1400 trs/min
WNG24440**



- **AntiTaches** : élimine efficacement quatre types de taches parmi les plus tenaces.
- **EcoSilence Drive™** : le moteur de lave-linge silencieux, efficace et conçu pour durer.
- **Programme Hygiène** : traitement avant-lavage et cycle de lavage tout doux pour le linge délicat.

Données techniques

Classe d'efficacité énergétique du cycle de lavage/séchage: E
 Classe d'efficacité énergétique du programme Eco 40-60: C
 Consommation énergétique pondérée en kWh pour 100 cycles complets de lavage/séchage: 372 kWh
 Consommation énergétique pondérée en kWh pour 100 cycles de lavage Eco 40-60: 64 kWh
 Capacité maximale pour un cycle de lavage/séchage: 6.0
 Capacité maximale pour un cycle de lavage: 9.0
 Consommation d'eau du cycle Eco 40-60 complet de lavage/séchage: 84 l
 Consommation d'eau du programme Eco 40-60: 41 l
 Durée du cycle complet de lavage/séchage en heures et en minutes à la capacité nominale: 7:45 h
 Durée du programme Eco 40-60 en heures et en minutes à la capacité nominale: 3:45 h
 Classe d'efficacité d'essorage du programme Eco 40-60: B
 Type de construction: Pose-libre
 Top amovible: non
 Charnière de porte: À gauche
 Longueur du cordon électrique: 210.0 cm
 Dimensions du produit: 848 x 598 x 590 mm
 Poids net: 81.3 kg
 Volume du tambour: 65 l
 Puissance de raccordement: 2300 W
 Intensité: 10 A
 Tension: 220-240 V
 Fréquence: 50 Hz
 Consommation d'énergie (lavage et séchage avec charge normale): 7:00 kWh
 Consommation d'énergie (lavage uniquement): 1.12 kWh
 Consommation d'eau (lavage et séchage avec charge normale): .143 l

Accessoires en option

- WMZ2200 FIXATION AU SOL
- WMZ2381 RALLONGE AQUASTOP / AQUASECURE
- WMZPW20W SOCLE AVEC TIROIR LAVE-LINGE



Série 6, washer dryer, 9/6 kg, 1400 trs/min WNG24440

Caractéristiques principales

Programmes/Options

- Programmes standard pour le lavage: coton, sensitive, délicat/soie, laine/lavage à main
- Programmes spéciaux lavage: Express 15', Hygiène Basse Temp., Mix, Vidange/Essorage, Rinçage
- Les programmes de lavage les plus courants peuvent être utilisés comme programme de séchage en solo ou comme programme de lavage et de séchage en une fois.
- Programmes standard Séchage: coton, sensitive
- Programmes spéciaux Séchage: Défroissage, Séchage, Séchage délicat, Lavage&Séchage 60 min.

Options

- Options Lavage: Repassage facile, Spin speed selection, Anti-taches, Start / Pause, Temperature selection, Prélavage
- Options Séchage pour la plupart des programmes Lavage
- Programmes à minuterie, Séchage automatique

Confort/Sécurité

- La fonction Rajout de linge permet de rajouter ou retirer des vêtements en cours de cycle.
- Grand écran LED avec affichage clair pour déroulement du cycle, température, vitesse d'essorage max., temps restant, fin différée 24 h et recommandation de chargement
- Sélecteur monocommande pour tous les programmes et programmes spéciaux
- Volume du tambour: 65 l
- Tambour Vario : soin des textiles garanti
- hublot de 32 cm, silver-gris foncé avec angle d'ouverture de porte de 165°
- EcoSilence Drive : Nouveau moteur alliant longévité et silence extrême
- Design AntiVibration : meilleure stabilité et plus grande tranquillité de marche
- Isolation phonique par la plaque de fond
- Isolation phonique grâce à des matériaux supplémentaires
- SelfCleaning Condenser
- AquaStop
- Détection mousse
- Indicateur de surdosage lessive
- Détection antibalourd
- Sécurité enfants
- Signal sonore fin de programme
- Bac à produit autonettoyant

Caractéristiques techniques

- Mise sous plan dans niche hauteur 85cm
- Hauteur x Largeur appareil: 84.8 cm x 59.8 cm
- Profondeur appareil hors hublot: 59.0 cm
- Profondeur appareil porte incluse: 63.5 cm
- Profondeur appareil porte ouverte: 107.2 cm
- Classe d'efficacité énergétique lavage et séchage¹ : E
- Classe d'efficacité énergétique lavage² : C
- Energie³ / Eau⁴ lavage et séchage : 372 kWh / 84 litres
- Energie⁵ / Eau⁶ lavage : 64 kWh / 41 litres

** valeur arrondie

1 2 Echelle de classes d'efficacité énergétique de A à G

3 Consommation d'énergie en kWh pour 100 cycles complets lavage et séchage (programme Eco 40-60)

5 Consommation d'énergie en kWh pour 100 cycles de lavage (programme Eco 40-60)

* Veuillez vous référer à la page VeroSelection, VeroBar, VeroCafe et automate encastrable, pour bénéficier de la garantie AquaStop.

**Série 6, washer dryer, 9/6 kg, 1400
trs/min
WNG24440**

mesures en mm

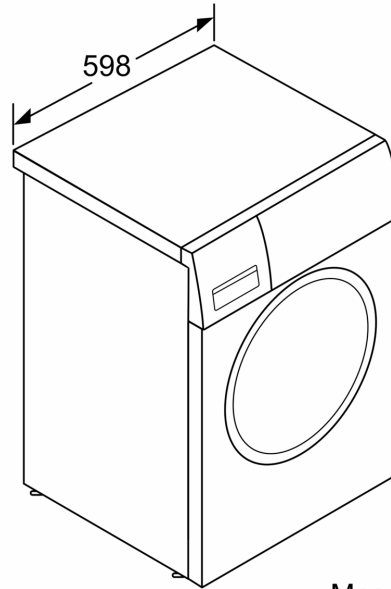
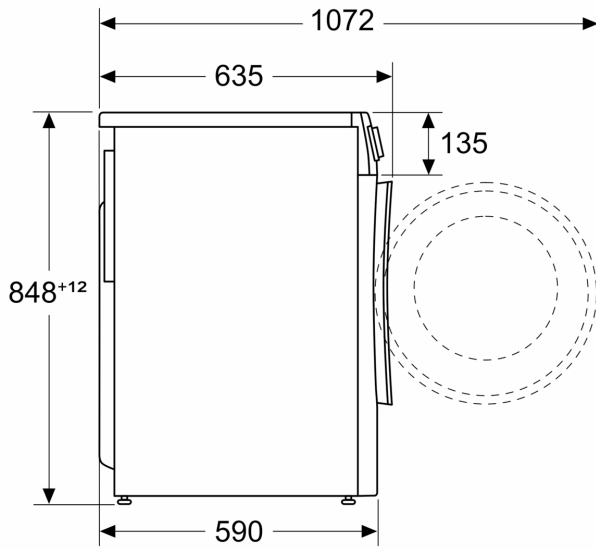

Mesures en mm