

**iQ500, washer dryer, 10/6 kg,
1400 trs/min
WN54G1X0**



Accessoires en option

WX975600	Fixation au sol
WZ10131	RALLONGE AQUASTOP / AQUASECURE

- ✓ smartFinish : défroisse les textiles pour faciliter le repassage.
- ✓ speedPack L : accélérez vos programmes ou optez pour un lavage et séchage en 60 minutes seulement.
- ✓ Système anti-taches : élimine quatre types de taches tenaces sans traitement avant-lavage.
- ✓ Programme Outdoor/Impregnation : spécialement conçu pour vos textiles imperméables.
- ✓ L'aquaStop vous protège contre les dégâts des eaux durant toute la durée de vie de l'appareil.

Équipement

Données techniques

Classe d'efficacité énergétique du cycle de lavage/séchage: E
Classe d'efficacité énergétique du programme Eco 40-60: C
Consommation énergétique pondérée en kWh pour 100 cycles complets de lavage/séchage: 364 kWh
Consommation énergétique pondérée en kWh pour 100 cycles de lavage Eco 40-60: 68 kWh
Capacité maximale pour un cycle de lavage/séchage: 6.0
Capacité maximale pour un cycle de lavage: 10.0
Consommation d'eau du cycle Eco 40-60 complet de lavage/séchage: 79 l
Consommation d'eau du programme Eco 40-60: 42 l
Durée du cycle complet de lavage/séchage en heures et en minutes à la capacité nominale: 7:40 h
Durée du programme Eco 40-60 en heures et en minutes à la capacité nominale: 3:55 h
Classe d'efficacité d'essorage du programme Eco 40-60: B
Design: Pose-libre
Top amovible: non
Charnière de porte: Gauche
Longueur du cordon électrique: 210.0 cm
Dimensions du produit: 848 x 598 x 590 mm
Poids net: 78.5 kg
Volume du tambour: 65 l
Puissance de raccordement: 1900 W
Intensité: 10 A
Tension: 220-240 V
Fréquence: 50 Hz
Consommation d'énergie (lavage et séchage avec charge normale):	7.00 kWh
Consommation d'énergie (lavage uniquement): 1.12 kWh
Consommation d'eau (lavage et séchage avec charge normale):	143 l



iQ500, washer dryer, 10/6 kg, 1400 trs/min WN54G1X0

Équipement

Caractéristiques principales

- Classe d'efficacité énergétique lavage et séchage¹ : E
- Classe d'efficacité énergétique lavage² : C
- Energie³ / Eau⁴ lavage et séchage : 364 kWh / 79 litres
- Energie⁵ / Eau⁶ lavage : 68 kWh / 42 litres
- Capacité : 10 kg Lavage / 6 kg Séchage
- Durée progr. Eco 40-60⁷ charge pleine lavage seul / lavage et séchage : 3:55 h / 7:40 h
- Classe d'efficacité d'essorage : Classe d'essorage_Eu19: B
- Vitesse d'essorage max : 1400 trs/min**
- Niveau sonore essorage : 69 dB (A) re 1 pW
- Classe d'efficacité sonore : A

Programmes/Options

- Programmes standard pour le lavage: cotton, sensitive, délicat/soie, laine/lavage à main
- Programmes spéciaux lavage: Super 15, Mix, Outdoor/Imperméabiliser, Vidange/Essorage, Rinçage
- Les programmes de lavage les plus courants peuvent être utilisés comme programme de séchage en solo ou comme programme de lavage et de séchage en une fois.
- Programmes standard Séchage: cotton, sensitive
- Programmes spéciaux Séchage: Défroissage, Séchage, Séchage délicat, Lavage&Séchage 60 min.

Options

- Options Lavage: Antifroissage, Anti-taches, SpeedPerfect, Start / Pause, Temperature selection, Prélavage
- Options Séchage pour la plupart des programmes Lavage
- Programmes à minuterie, Séchage automatique

Confort/Sécurité

- selfCleaning Condenser
- Tambour waveDrum: soin des textiles garanti
- iQdrive : le moteur le plus économique et le plus silencieux
- Design anti-vibrations : meilleure stabilité et plus grande tranquillité de marche
- Grand écran LED avec affichage clair pour déroulement du cycle, température, vitesse d'essorage max., temps restant, fin différée 24 h et recommandation de chargement
- Fonction rajout de linge: rajoutez ou enlevez du linge, même après le début du programme.
- waterPerfect Plus: für eine effiziente Wassernutzung auch bei geringer Beladung dank intelligenter Sensortechnologie.
- Indicateur de surdosage lessive
- Détection mousse
- Détection antibalourd
- Sécurité enfants
- Signal sonore fin de programme
- Bac à produit autonettoyant
- hublot de 32 cm, Blanc-gris avec angle d'ouverture de porte de 165°
- aquaStop

Caractéristiques techniques

- Mise sous plan dans niche hauteur 85cm
- Hauteur x Largeur appareil: 84.8 cm x 59.8 cm
- Profondeur appareil hors hublot: 59.0 cm
- Profondeur appareil porte incluse: 63.5 cm

- Profondeur appareil porte ouverte: 107.2 cm

1 2 Echelle de classes d'efficacité énergétique de A à G

3 Consommation d'énergie en kWh pour 100 cycles complets lavage et séchage (programme Eco 40-60)

4 Consommation d'eau en litres pour un cycle complet lavage et séchage (programme Eco 40-60)

5 Consommation d'énergie en kWh pour 100 cycles de lavage (programme Eco 40-60)

6 Consommation d'eau pondérée en litres par cycle de lavage (programme Eco 40-60)

7 Durée du programme Eco 40-60, cycle de lavage et séchage / cycle de lavage seul

** valeur arrondie

* Veuillez vous référer à la page https://www.siemens-home.bsh-group.com/fr/nos-services/garantie/warranty_extension/garantie-aquastop, pour bénéficier de la garantie AquaStop.

iQ500, washer dryer, 10/6 kg,
1400 trs/min
WN54G1X0

Cotes

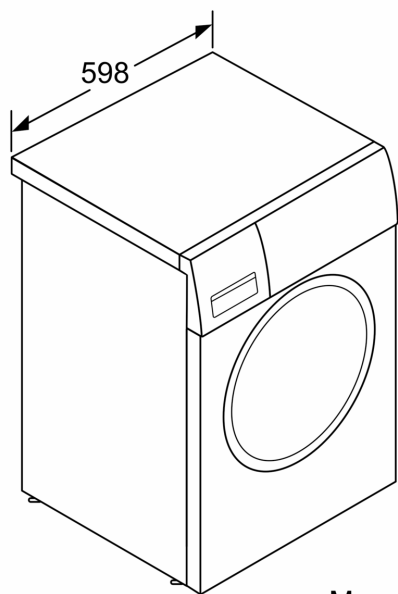

Mesures en mm

Mesures en mm

