

## iQ500, washer dryer, 9/6 kg, 1400 trs/min WN44G240



### Accessoires en option

|          |                                |
|----------|--------------------------------|
| WX975600 | Fixation au sol                |
| WZ10131  | RALLONGE AQUASTOP / AQUASECURE |
| WZWP20W  | Socle avec tiroir, lave-linge  |

- ✓ speedPack L : accélérez vos programmes ou optez pour un lavage et séchage en 60 minutes seulement.
- ✓ Programme Outdoor/Impregnation : spécialement conçu pour vos textiles imperméables.
- ✓ L'aquaStop vous protège contre les dégâts des eaux durant toute la durée de vie de l'appareil.

### Équipement

#### Données techniques

|  |                          |
|--|--------------------------|
| Classe d'efficacité énergétique du cycle de lavage/séchage:                              | ..... E                  |
| Classe d'efficacité énergétique du programme Eco 40-60:                                  | ..... C                  |
| Consommation énergétique pondérée en kWh pour 100 cycles complets de lavage/séchage:     | ..... 372 kWh            |
| Consommation énergétique pondérée en kWh pour 100 cycles de lavage Eco 40-60:            | ..... 64 kWh             |
| Capacité maximale en kg pour un cycle de lavage/séchage:                                 | ..... 6.0                |
| Capacité maximale en kg pour un cycle de lavage:   | ..... 9.0                |
| Consommation d'eau du cycle complet de lavage/séchage en litres par cycle:               | ..... 84 l               |
| Consommation d'eau du programme Eco en litres par cycle:                                 | ..... 41 l               |
| Durée du cycle complet de lavage/séchage en heures et en minutes à la capacité nominale: | ..... 7:45 h             |
| Durée du programme Eco 40-60 en heures et en minutes à la capacité nominale:             | ..... 3:45 h             |
| Classe d'efficacité d'essorage du programme Eco 40-60:                                   | ..... B                  |
| Pose-libre / Intégré:  | ..... Pose libre         |
| Top amovible:  | ..... non                |
| Charnières de porte:   | ..... À gauche           |
| Longueur du cordon électrique:   | ..... 210.0 cm           |
| Hauteur sans top:  | ..... -12 mm             |
| Dimensions du produit:   | ..... 848 x 598 x 590 mm |
| Poids net:   | ..... 81.2 kg            |
| Volume du tambour:   | ..... 65 l               |
| Puissance connectée:   | ..... 2300 W             |
| Intensité:   | ..... 10 A               |
| Tension:   | ..... 220-240 V          |
| Fréquence:   | ..... 50 Hz              |
| Consommation d'énergie (lavage et séchage avec charge normale):                          | 7.00 kWh                 |
| Consommation d'énergie (lavage uniquement):  | ..... 1.12 kWh           |
| Consommation d'eau (lavage et séchage avec charge normale):                              | 143 l                    |



## iQ500, washer dryer, 9/6 kg, 1400 trs/min WN44G240

### Équipement

#### Caractéristiques principales

##### Programmes/Options

- Programmes standard pour le lavage: coton, sensitive, délicat/soie, laine/lavage à main
- Programmes spéciaux lavage: Super 15, Mix, Outdoor/Imperméabiliser, Vidange/Essorage, Rinçage
- Les programmes de lavage les plus courants peuvent être utilisés comme programme de séchage en solo ou comme programme de lavage et de séchage en une fois.
- Programmes standard Séchage: coton, sensitive
- Programmes spéciaux Séchage: Défroissage, Séchage, Programme laine, Séchage délicat, Lavage&Séchage 60 min.

##### Options

- Options Lavage: Antifroissage, Spin speed selection, Anti-taches, Start / Pause, Temperature selection, Prélavage
- Options Séchage pour la plupart des programmes Lavage
- Programmes à minuterie, Séchage automatique

##### Confort/Sécurité

- Fonction rajout de linge: rajoutez ou enlevez du linge, même après le début du programme.
- Grand écran LED avec affichage clair pour déroulement du cycle, température, vitesse d'essorage max., temps restant, fin différée 24 h et recommandation de chargement
- Volume du tambour: 65 l
- Tambour waveDrum: soin des textiles garanti
- hublot de 32 cm, silver-black avec angle d'ouverture de porte de 165°
- iQdrive : le moteur le plus économique et le plus silencieux
- Design anti-vibrations : meilleure stabilité et plus grande tranquillité de marche
- Isolation phonique par la plaque de fond
- Isolation phonique grâce à des matériaux supplémentaires
- selfCleaning Condenser
- aquaStop
- Détection mousse
- Indicateur de surdosage lessive
- Détection antibalourd
- Sécurité enfants
- Signal sonore fin de programme
- Bac à produit autonettoyant

##### Caractéristiques techniques

- Mise sous plan dans niche hauteur 85cm
- Hauteur x Largeur appareil: 84.8 cm x 59.8 cm
- Profondeur appareil hors hublot: 59.0 cm
- Profondeur appareil porte incluse: 63.5 cm
- Profondeur appareil porte ouverte: 107.2 cm
- Classe d'efficacité énergétique lavage et séchage<sup>1</sup> : E
- Classe d'efficacité énergétique lavage2 : C

- Energie<sup>3</sup> / Eau<sup>4</sup> lavage et séchage : 372 kWh / 84 litres
- Energie<sup>5</sup> / Eau<sup>6</sup> lavage : 64 kWh / 41 litres
- Classe d'efficacité sonore : A

\* Veuillez vous référer à la page [https://www.siemens-home.bsh-group.com/fr/nos-services/garantie/warranty\\_extension/garantie-aquastop](https://www.siemens-home.bsh-group.com/fr/nos-services/garantie/warranty_extension/garantie-aquastop), pour bénéficier de la garantie AquaStop.

\*\* valeur arrondie

1 2 Echelle de classes d'efficacité énergétique de A à G

3 Consommation d'énergie en kWh pour 100 cycles complets lavage et séchage (programme Eco 40-60)

5 Consommation d'énergie en kWh pour 100 cycles de lavage (programme Eco 40-60)

iQ500, washer dryer, 9/6 kg, 1400  
trs/min  
WN44G240

## Cotes

mesures en mm

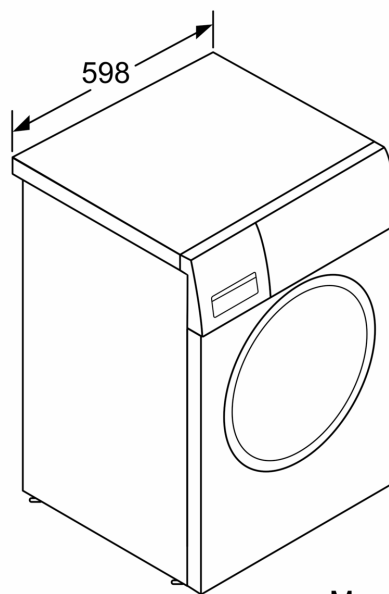
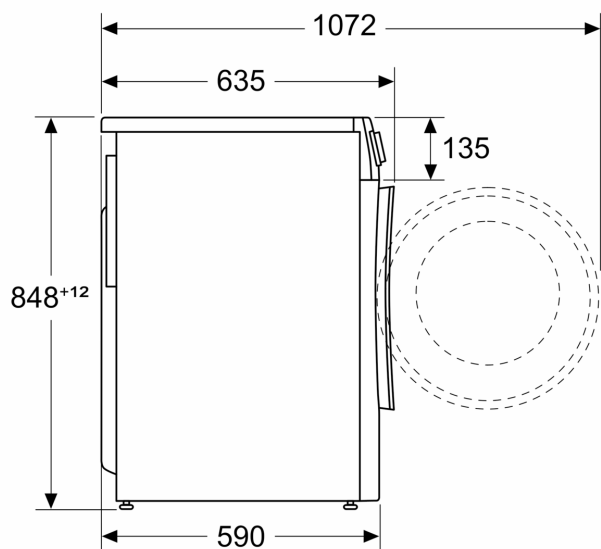

Mesures en mm