

**iQ500, washer dryer, 9/6 kg, 1400 trs/min  
WN44A109FF**



- ✓ speedPack L : accélérez vos programmes ou optez pour un lavage et séchage en 60 minutes seulement.
- ✓ Programme Outdoor/Impregnation : spécialement conçu pour vos textiles imperméables.

## Équipement

### Données techniques

Classe d'efficacité énergétique du cycle de lavage/séchage: .....	E
Classe d'efficacité énergétique du programme Eco 40-60: .....	C
Consommation énergétique pondérée en kWh pour 100 cycles complets de lavage/séchage: .....	372 kWh
Consommation énergétique pondérée en kWh pour 100 cycles de lavage Eco 40-60: .....	64 kWh
Capacité maximale en kg pour un cycle de lavage/séchage: .....	6.0
Capacité maximale en kg pour un cycle de lavage: .....	9.0
Consommation d'eau du cycle complet de lavage/séchage en litres par cycle: .....	84 l
Consommation d'eau du programme Eco en litres par cycle: .....	41 l
Durée du cycle complet de lavage/séchage en heures et en minutes à la capacité nominale: .....	7:45 h
Durée du programme Eco 40-60 en heures et en minutes à la capacité nominale: .....	3:45 h
Classe d'efficacité d'essorage du programme Eco 40-60: .....	B
Pose-libre / Intégré: .....	Pose libre
Top amovible: .....	non
Charnières de porte: .....	À gauche
Longueur du cordon électrique: .....	210.0 cm
Hauteur sans top: .....	-12 mm
Dimensions du produit: .....	848 x 598 x 590 mm
Poids net: .....	81.3 kg
Volume du tambour: .....	65 l
Puissance connectée: .....	2050 W
Intensité: .....	10 A
Tension: .....	220-240 V
Fréquence: .....	50 Hz
Consommation d'énergie (lavage et séchage avec charge normale):	7.00 kWh
Consommation d'énergie (lavage uniquement): .....	1.12 kWh
Consommation d'eau (lavage et séchage avec charge normale):	143 l

### Accessoires en option

WZWP20W    Socle avec tiroir, lave-linge



iQ500, washer dryer, 9/6 kg, 1400 trs/min  
WN44A109FF

Cotes

mesures en mm

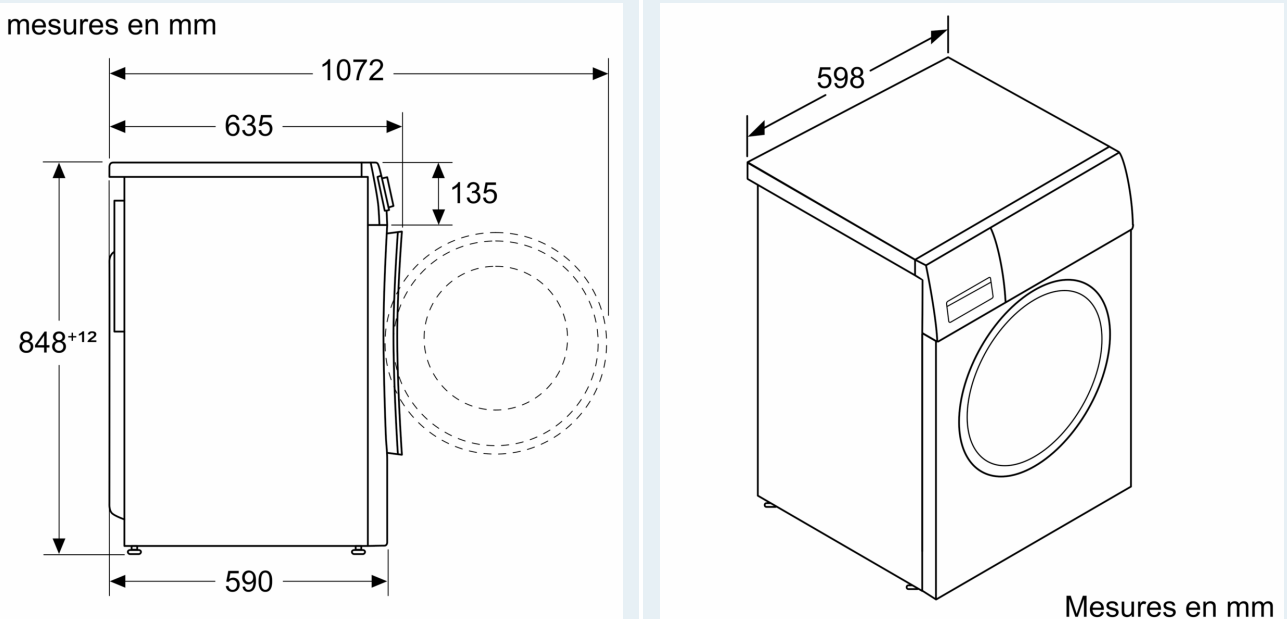

1072

635

135

848<sup>+12</sup>

590

598

Mesures en mm

The image contains two technical drawings of the Siemens iQ500 washer dryer. The left drawing is a front view with dimensions: total width 1072 mm, width to the start of the door 635 mm, door height 848 mm with a +12 mm tolerance, door depth 135 mm, and base width 590 mm. A dashed circle indicates the door's swing path. The right drawing is a perspective view showing a depth of 598 mm. The text 'mesures en mm' is at the top left, and 'Mesures en mm' is at the bottom right of the perspective view.