

**Série 8, washing machine, front loader, 10 kg, 1600 trs/min WGB256040**



**Accessoires en option**

WMZ2381 RALLONGE AQUASTOP / AQUASECURE  
 WMZPW20W SOCLE AVEC TIROIR LAVE-LINGE  
 WMZ2200 FIXATION AU SOL

- **Home Connect** : l'électroménager doté d'une connectivité intelligente pour vous faciliter la vie.
- **Système de lavage 4D** : l'eau et la lessive pénètrent au cœur des textiles, pour des résultats impeccables.
- **SpeedPerfect** : un linge parfaitement propre avec des cycles jusqu'à 65 % moins longs\*.
- **Fonction Rajout de linge** : un vêtement à ajouter dans la machine en cours de cycle ? Pas de problème... la machine fait une pause pour vous.
- **Moteur EcoSilence Drive™** : un moteur silencieux et économe en énergie garanti 10 ans.

**Données techniques**

Type de construction: ..... Pose-libre  
 Charnière de porte: ..... À gauche  
 Couleur / matériau du corps: ..... Blanc  
 Longueur du cordon électrique: ..... 160.0 cm  
 Hauteur: ..... 845 mm  
 Dimensions du produit: ..... 845 x 598 x 590 mm  
 Roulettes: ..... non  
 Poids net: ..... 82.8 kg  
 Volume du tambour: ..... 70 l  
 Niveau sonore au lavage: ..... 49 dB(A) re 1 pW  
 Puissance de raccordement: ..... 2300 W  
 Intensité: ..... 10 A  
 Tension: ..... 220-240 V  
 Fréquence: ..... 50-60 Hz  
 Certifié Energy Star: ..... non  
 Cable inclus: ..... Oui  
 Type de prise: ..... Fiche cont.terre/Gard.fil ter.  
 Long. du flex. d'arrivée d'eau (in): ..... 59.05 "  
 Dimension du produit emballé: ..... 34.44 x 25.19 x 26.57  
 Poids net: ..... 183.000 lbs  
 Poids brut: ..... 184.000 lbs  
 Long. du flexible d'écoulement: ..... 150.00 cm  
 Long. du flex. d'arrivée d'eau: ..... 150.00 cm  
 Dimensions du produit emballé: ..... 875 x 640 x 675 mm  
 Poids brut: ..... 83.6 kg  
 Puissance de raccordement: ..... 2300 W  
 Intensité: ..... 10 A  
 Tension: ..... 220-240 V  
 Fréquence: ..... 50-60 Hz  
 Sécurité hydraulique: ..... Aquastop  
 Vitesse d'essorage max.: ..... 1600 rpm  
 Variateur de vitesse d'essorage: ..... Réglable  
 Afficheur digital de temps restant: ..... Oui  
 Indicateur de déroulement de cycle: ..... Ecran LED  
 Classe d'efficacité énergétique: ..... A  
 Consommation énergétique pondérée en kWh pour 100 cycles de lavage Eco 40-60: ..... 51 kWh  
 Capacité maximale: ..... 10.0 kg  
 Consommation d'eau du programme Eco 40-60: ..... 49 l  
 Durée du programme Eco 40-60 en heures et en minutes à la capacité nominale: ..... 3:55 h  
 Classe d'efficacité d'essorage du programme Eco 40-60: ..... A  
 Classe de niveau sonore: ..... B  
 Niveau sonore: ..... 74 dB(A) re 1 pW



## Série 8, washing machine, front loader, 10 kg, 1600 trs/min WGB256040

### Caractéristiques principales

- Classe d'efficacité énergétique A sur une échelle allant de A à G<sup>1</sup>
- Energie<sup>2</sup> / Eau<sup>3</sup> : 51 kWh / 49 litres
- Capacité : 1 à 10 kg
- Durée progr. Eco 40-60 charge pleine<sup>4</sup>: 3:55 h
- Classe d'efficacité d'essorage : A
- Vitesse d'essorage max : 1600 tr/min\*\*
- Niveau sonore essorage : 74 dB (A) re 1 pW
- Classe d'efficacité sonore : B

### Programmes/Options

- Programmes standard: Coton, Synthétiques, Délicat/soie, Laine/lavage à la main.
- Programmes spéciaux: Synthétique, Vidange/Essorage, Mix rapide, Sport/Fitness, Rinçage, Express 30'/15'

### Options

- Touches TouchControl: Marche/arrêt, Terminé, Taches, Intensive Plus, sécurité-enfants, Personnalisé, Cycle nuit, Rinçage power, Remote Start, Départ/Pause/Rajout de linge, Température, Express, Prélavage, Essorage variable/Arrêt cuve pleine

### Confort/Sécurité

- La fonction Rajout de linge permet de rajouter ou retirer des vêtements en cours de cycle.
- Système de lavage 4D: résultat de lavage parfait - même en charge pleine, l'eau et la lessive pénètrent au coeur des textiles.
- Volume du tambour: 70 l
- Eclairage du tambour par LED
- Tambour Vario : soin des textiles garanti
- hublot de 32 cm, black-blackgrey avec angle d'ouverture de porte de 182°
- Rajout de linge
- EcoSilence Drive : Nouveau moteur à induction alliant longévité et stabilité extrême
- BLDC avec garantie
- Design AntiVibration : meilleure stabilité et plus grande tranquillité de marche
- ActiveWater Plus : consommation d'eau adaptée, même aux petites charges, grâce à la détection automatique de charge.
- Isolation phonique par la plaque de fond
- AquaStop
- Détection mousse
- Indicateur de surdosage lessive
- Détection antibalourd
- Sécurité enfants
- Signal sonore fin de programme
- Bac à produit autonettoyant

### Caractéristiques techniques

- Mise sous plan dans niche hauteur 85cm
- Hauteur x Largeur appareil: 84.5 cm x 59.8 cm
- Profondeur appareil hors hublot: 59.0 cm
- Profondeur appareil porte incluse: 64.8 cm
- Profondeur appareil porte ouverte: 109.0 cm

<sup>1</sup> Echelle de classes d'efficacité énergétique de A à G

<sup>2</sup> Consommation d'énergie en kWh pour 100 cycles (programme Eco 40-60)

<sup>3</sup> Consommation d'eau pondérée en litres par cycle (programme Eco 40-60)

<sup>4</sup> Durée du programme Eco 40-60 en charge pleine

\*\* valeur arrondie

\* Veuillez vous référer à la page VeroSelection, VeroBar, VeroCafe et automate encastrable, pour bénéficier de la garantie AquaStop.

**Série 8, washing machine, front  
loader, 10 kg, 1600 trs/min  
WGB256040**

Mesures en mm

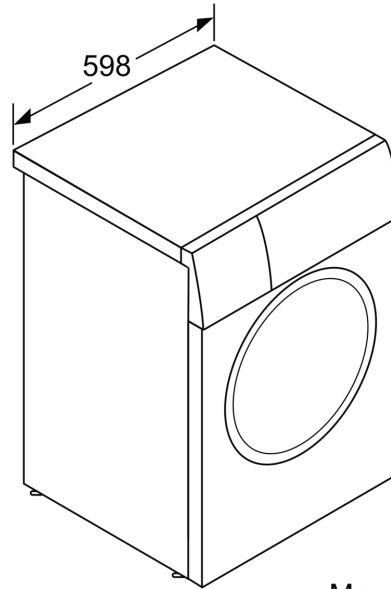

Mesures en mm