

iQ100, lave-vaisselle entièrement intégrable, 60 cm SN614X00AE



- ✓ infoLight : témoin lumineux de fonctionnement au sol
- ✓ aquaStop® : sécurité totale anti-fuite garantie à vie.
- ✓ Garantie de 10 ans contre la rouille à l'intérieur d'un lave-vaisselle Siemens.
- ✓ Moteur iQdrive : efficacité, silence et longévité.
- ✓ La boîte à produits maxiPerformance garantit un résultat de lavage parfait grâce à la dissolution optimale de la tablette.

Équipement

Données techniques

Classe d'efficacité énergétique: F
 Consommation énergétique pour 100 cycles Eco: 102 kWh
 Nombre maximum de couverts: 12
 Consommation d'eau du programme Eco: 11.7 l
 Durée du programme Eco: 3:30 h
 Niveau sonore: 52 dB(A) re 1 pW
 Classe de niveau sonore: D
 Classe d'efficacité de lavage: A
 Consommation d'eau: 11.7 l
 Consommation-témoin (220): 224 kWh
 Consommation eau-témoin (220): 2574 l
 Design: Encastrable
 Top amovible: non
 Porte habillable: livré sans façade
 Hauteur avec top: 0 mm
 Hauteur: 815 mm
 Pieds réglables: Oui - tous depuis l'avant uniquement
 Réglage maximum de la hauteur des pieds: 60 mm
 Plinthe réglable: Horizontalement et verticalement
 Poids net: 29.9 kg
 Poids brut: 32.0 kg
 Puissance de raccordement: 2400 W
 Intensité: 10 A
 Tension: 220-240 V
 Fréquence: 60; 50 Hz
 Longueur du cordon électrique: 175.0 cm
 Type de prise: Fiche cont.terre/Gard.fil ter.
 Longueur du tuyau d'alimentation: 165 cm
 Longueur du tuyau d'évacuation: 190 cm
 Élément chauffant hors cuve: Oui
 Description du système de protection de l'eau: .. Protection 3-foyers 24h
 Sécurité-enfants: Non
 Adoucisseur d'eau: Oui
 Type de panier supérieur: Normal (Basic)
 Panier supérieur réglable: Non
 Type de panier inférieur: Normal (Basic)
 Tiroir à couverts (3ème niveau de chargement): Aucun
 Accessoires en option: SZ30BI02, SZ38BI00, SZ72010, SZ73000, SZ73001, SZ73010, SZ73051EU, SZ73056
 Liste des accessoires inclus 2: Pare-vapeur
 Nombre de couverts: 12
 Dimensions du produit: 815 x 598 x 550 mm
 Dimensions du produit emballé: 870 x 660 x 670 mm

Accessoires en option

SZ30BI02	JEU DE FIXATION NIRO
SZ38BI00	KIT DE FIXATION POUR PORTE SEQUENCEE
SZ72010	RALLONGE AQUASTOP
SZ73000	KIT LAVAGE 4ELEMENTS POUR LAVE-VAISSELLE
SZ73001	Panier à couverts argentés
SZ73010	CHARNIERE MOBILE INSTALLATION LV HAUTEUR
SZ73051EU :	
SZ73056	PORTE INOX POUR LV60 TOUT INTEGRABLE H81



iQ100, lave-vaisselle entièrement intégrable, 60 cm SN614X00AE

Équipement

Puissance et consommation

- Classe d'efficacité énergétique¹ F sur une échelle allant de A à G
- Energie² / Eau³ : 102 kWh / 11.7 litres
- 12 couverts
- Durée progr. Eco⁴ : 3:30 (h:min)
- Niveau sonore : 52 dB(A) re 1 pW
- Classe d'efficacité sonore : D

Caractéristiques techniques

Programmes/Options

- 4 Programmes : Intensif 70 °C, ECO 50 °C, 1 heure 65 °C, Prélavage
- Programme Entretien de la machine

Caractéristiques principales

- Échangeur thermique.
- Boîte à produits maxiPerformance
- Moteur iQdrive
- Auto 3in1, détection lessivielle automatique
- Cuve Polinox/ acier inox

Programmes/Options

- Basic
- Non
- Panier inférieur avec panier à couvert
- Porte-tasses dans la partie supérieure (2x)

Confort/Sécurité

- Commande sur la tranche
- infoLight - bleu

SIEMENS - Header 6

- Sécurité aquaStop 100% anti fuite, avec garantie
- Porte avec fermeture douce
- Système protectVerre
- Protection anti vapeur, protège le plan de travail
- Dimensions du produit (HxLxP) : 81.5 x 59.8 x 55 cm

¹ Echelle d'efficacité énergétique allant de A à G

² Consommation d'énergie en kWh pour 100 cycles (en programme Eco 50 °C)

³ Consommation d'eau en litres par cycle (en programme Eco 50 °C)

⁴ Durée du programme Eco 50 °C

* Veuillez trouver les termes de garantie à l'adresse suivante : https://www.siemens-home.bsh-group.com/fr/nos-services/garantie/warranty_extension/garantie-aquastop

iQ100, lave-vaisselle entièrement
intégrable, 60 cm
SN614X00AE

Cotes

mesures en mm



⚡ prise
() valeurs avec kit prolongateur

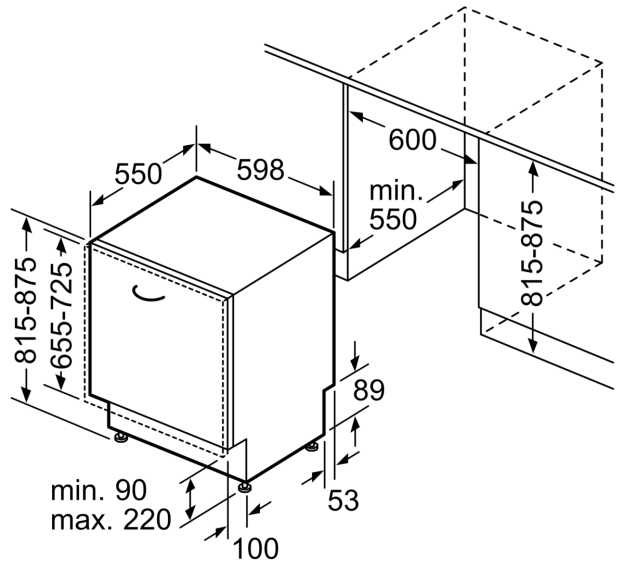

Mesures en mm