

**Recirculation module  
LZ46830**



**Équipement**

**Données techniques**

Dimensions du produit emballé (mm) : 280 x 290 x 690

Dimensions de la palette (mm) : 130.0 x 80.0 x 120.0

Colisage par palette : 24

Poids net (kg) : 5,206

Poids brut (kg) : 6,1



4 242003 774588

## Recirculation module LZ46830

### Équipement

#### Accessoire en option

- # Pour un fonctionnement en mode recyclage
- # Réduit considérablement les odeurs par rapport à un système traditionnel
- # Réduction du niveau sonore
- # Filtre à charbon actif à longue durée de vie
- # Pour un montage dans un meuble haut
- # Composé d'un boîtier de filtre avec panneau design, un filtre actif CleanAir et un tuyau d'évacuation flexible équipé de 2 serrages
- # Peut être combiné avec hottes Slimline et hottes de canopée sélectionnés.

# Recirculation module LZ46830

Cotes

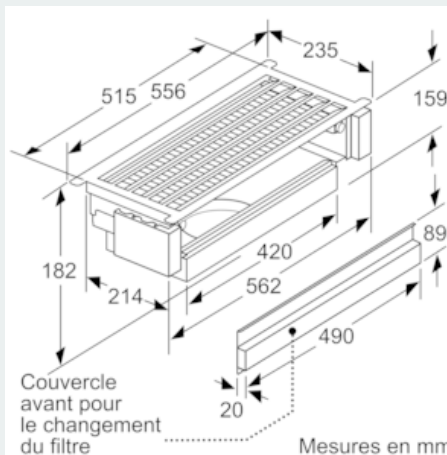
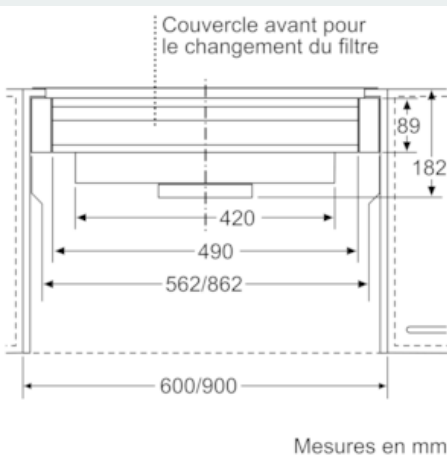
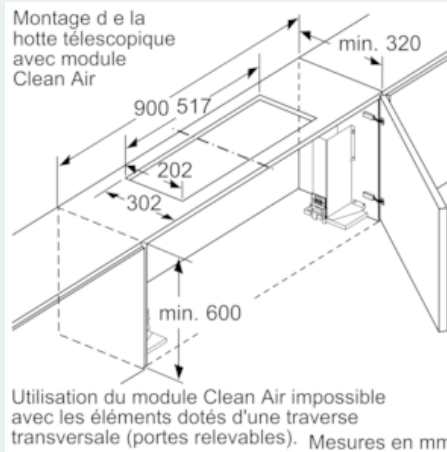
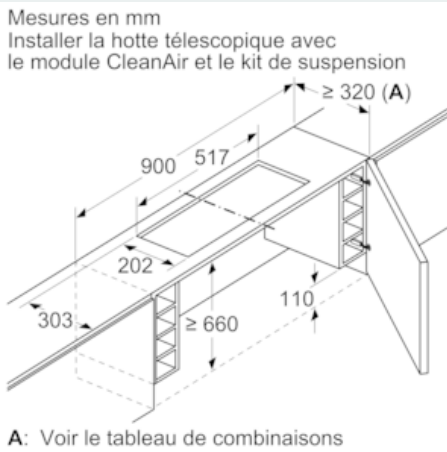
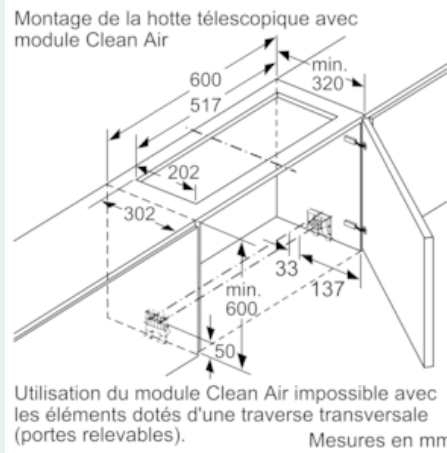
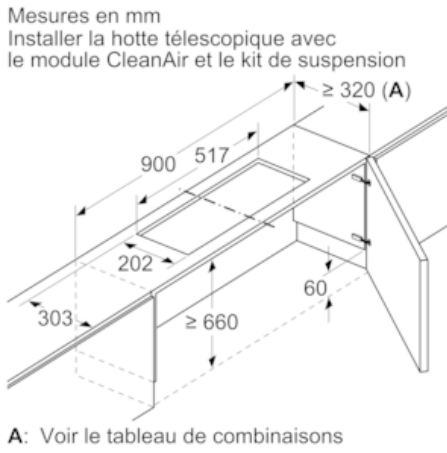

# Recirculation module LZ46830

Cotes

