

## iQ700, ceiling cooker hood, 105 cm, Blanc LR18HLT25



### Accessoires en option

LZ20JXP00	FILTRE A CHARBON REGENERANT
LZ21JXB16	Filtre à charbon CleanAir Plus (remplc.)

- ✓ Moteur iQdrive : un moteur ultra-puissant et silencieux pour aspirer la vapeur et les odeurs.
- ✓ Le niveau de puissance et l'éclairage de la hotte peuvent être adaptés via votre table de cuisson grâce au système cookConnect - ou être adapté automatiquement avec le climateControl Sensor qui détecte la quantité de vapeurs et l'intensité des odeurs.
- ✓ varioLift : purifie l'air puis disparaît.
- ✓ Commande vocale : réglez la puissance et l'éclairage de votre hotte à la voix.
- ✓ Home Connect : l'application qui rend votre hotte intelligente.

### Équipement

#### Données techniques

Typologie: .....	Island/Ceilling
Longueur du cordon électrique: .....	0.0 cm
Poids net: .....	61.6 kg
Type de commandes: .....	Electronique
Nombre de vitesses: .....	3 puissances + 2 intensif
Débit de l'aspiration en Recyclage d'air position turbo: .....	713 m³/h
Débit maximum d'aspiration en recyclage d'air: .....	411 m³/h
Nombre de lampes: .....	6
Matériau du filtre à graisses: .....	Other
Filtre anti-odeurs: .....	Oui
Circulation d'air: .....	Recyclage uniquement
Accessoires en option: .....	LZ20JXP00, LZ21JXB16
Type de filtre à graisse: .....	Filtre à cassette
Puissance connectée: .....	250 W
Tension: .....	220-240 V
Fréquence: .....	50; 60 Hz
Type de prise: .....	sans fiche (raccordement électrique par un électricien)
Type d'installation: .....	Ilot
Matériau de la carrosserie: .....	Inox, Verre
Type de prise: .....	sans fiche (raccordement électrique par un électricien)
Dimension du produit, avec cheminée (si existante) (in): .....	x x
Dimension du produit emballé: .....	31.10 x 52.75 x 27.95
Poids net: .....	136.000 lbs
Poids brut: .....	175.000 lbs
Localisation du moteur: .....	Intégré dans le corps de la hotte
Clapet anti-retour: .....	non
Longueur du cordon électrique: .....	0.0 cm
Dimensions du produit (incluant la cheminée si elle existe): .....	x 1050.0 x 600.0 mm
Dimensions du produit emballé: .....	790 x 1340 x 710 mm
Poids net: .....	61.6 kg
Poids brut: .....	79.5 kg
Mode d'arrêt différé: .....	10 min



## iQ700, ceiling cooker hood, 105 cm, Blanc LR18HLT25

### Équipement

#### Forme constructive :

- A fixer au plafond, au dessus de l'îlot de cuisson

#### Design :

- Aspiration périmétrale
- Couvercle de filtre en verre

#### Puissance :

- En mode recyclage
- Moteur EcoSilence Drive : moteur induction à basse consommation
- 2 moteurs à haute performance
- Capacité d'extraction max.: 729 m<sup>3</sup>/h

#### Confort :

- cookConnect : contrôle via la table de cuisson
- Fonction ClimateControl: détection automatique des odeurs et des vapeurs
- Hotte entièrement automatique

#### Informations techniques :

- 3 Filtre à graisse métallique lavable au lave-vaisselle
- Affichage de saturation pour filtres à graisse métalliques et filtres à charbon actif
- Eclairage LED 4 x 3 W
- Variateur d'intensité lumineuse
- Variateur d'intensité lumineuse softLight
- Intensité lumineuse : 1156 lux
- Commande électronique à distance
- Télécommande infra-rouge
- Touches, 3 niveaux de puissance + 2 vitesses intensives
- Vitesse intensive avec réinitialisation automatique
- Contrôle à distance pour appareils connectés et contrôle via smartphone ou tablette (uniquement dans les pays où le service Home Connect est disponible)
- Home Connect : contrôle à distance
- Contrôle vocal de la hotte (ex. Amazon, Google)
- Couleur de température ajustable (2.700 K - 5.000 K) pour s'adapter à l'éclairage de la pièce via Home Connect
- Fonction intervalle: disponible via Home Connect
- Fonction silence: disponible via Home Connect

#### Confort/Sécurité :

- Puissance de raccordement : 250 W

#### Données techniques :

- Dimensions appareil en mode recyclage (HxLxP): 253 x 1050 x 600 mm

**iQ700, ceiling cooker hood, 105 cm, Blanc  
LR18HLT25**

Cotes

Mesures en mm

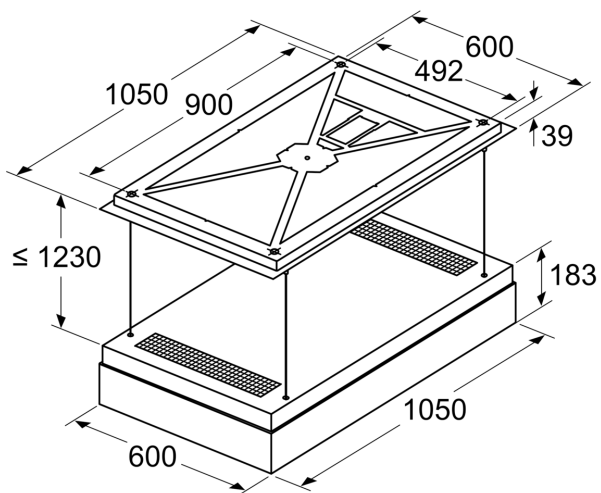

Mesures en mm

Recommandé pour une hauteur sous plafond jusqu'à 3500 mm

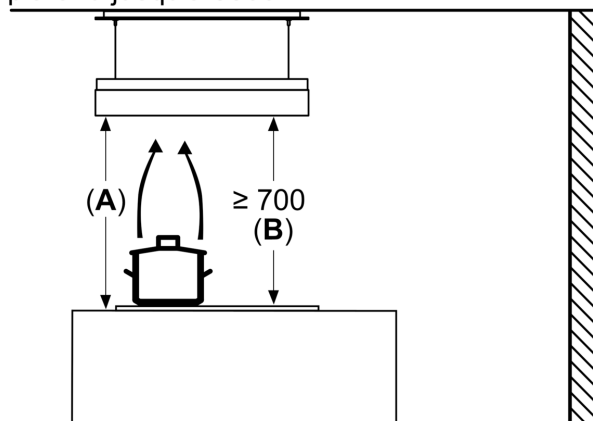

**A:** performances optimales 700-1500  
**B:** à partir du bord supérieur du porte-casserole

Mesures en mm  
Plafond du garage

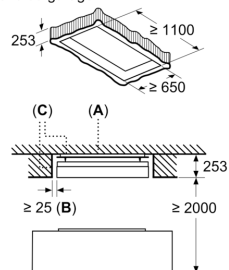

**A:** plafond en béton  
**B:** ≥ 25 mm sur tout le pourtour  
**C:** selon le comportement de cuisson, de l'humidité résiduelle peut encore s'échapper de l'appareil même après son fonctionnement.  
Nous vous recommandons donc de traiter le plafond du garage avec une peinture qui empêche la formation de moisissures.