

## iQ700, telescopic cooker hood, 90 cm, LI99SB673

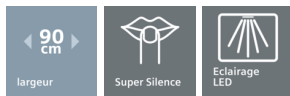

La puissante hotte télescopique: pour un placement presque invisible dans l'armoire du haut.

- ✓ les 930 m<sup>3</sup>/h de débit d'air en évacuation permettent de purifier l'air lors de la cuisson.
- ✓ Hotte extrêmement silencieuse avec seulement 56 dB.
- ✓ L'éclairage économique associé à la technologie LED assure une visibilité optimale lors de la cuisson.
- ✓ La position en vitesse intensive vous permet d'augmenter le débit d'air en évacuation lorsque les émanations de fumées sont denses, avec un retour automatique après 6 min..

### Équipement

#### Données techniques

Typologie : Extraction  
 Certificats de conformité : CE, VDE  
 Longueur du cordon électrique (cm) : 175  
 Niche d'encastrement (mm) : 337mm x 524mm x 290mm  
 Poids net (kg) : 15,479  
 Type de commandes : Electronique  
 Nombre de vitesses : 3 puissances + 2 intensif  
 Débit maximum d'aspiration d'air en évacuation : 503  
 Débit de l'aspiration en Recyclage d'air position turbo : 795  
 Débit maximum d'aspiration en recyclage d'air : 493  
 Débit Aspiration d'air en évacuation position turbo : 959  
 Nombre de lampes : 2  
 Niveau sonore (dB(A) re 1 pW) : 57  
 Diamètre du réducteur d'évacuation d'air : 150 / 120  
 Matériau du filtre à graisses : Inox résistant au lave-vaisselle  
 Filtre anti-odeurs : non  
 Mode de fonctionnement : Recyclage ou Évacuation  
 Mode d'arrêt différé : 10M  
 Accessoires en option : LZ10ITP00, LZ11XB16, LZ11XC16, LZ45610, LZ45650, LZ46810, LZ46830, LZ49200, LZ49600  
 Type de lampes utilisées : LED  
 Puissance totale des lampes : 6  
 Type de filtre à graisse : Filtre à cassette  
 Puissance de raccordement (W) : 266  
 Intensité (A) : 10  
 Tension (V) : 220-240  
 Fréquence (Hz) : 60; 50  
 Type de prise : Gardy plug w/ earthing  
 Type d'installation : Encastrable  
 Matériau de la carrosserie : Stainless steel  
 Certificats de conformité : CE, VDE  
 Type de prise : Gardy plug w/ earthing  
 Dimension du produit, avec cheminée (si existante) (in) : l x x  
 Dimension du produit emballé : 15.35 x 37.00 x 18.89  
 Poids net (lbs) : 34  
 Poids brut (lbs) : 39  
 Localisation du moteur : Intégré dans le corps de la hotte  
 Clapet anti-retour : non  
 Longueur du cordon électrique (cm) : 175  
 Dimensions du produit (incluant la cheminée si elle existe) (mm) : 378 x 898 x 290  
 Dimensions du produit emballé (mm) : 390 x 940 x 480  
 Poids net (kg) : 15,479  
 Poids brut (kg) : 18,0

#### Accessoires en option

LZ49600	CADRE D'ABAISSEMENT
LZ49200	KIT DE MONTAGE POUR ARMOIRE 90CM
LZ46830	MODULE DE RECYCLAGE CLEANAIR
LZ46810	FILTRE DE RECHANGE RECYCLAGE CLEANAIR
LZ45650	KIT DE RECYCLAGE
LZ45610	FILTRE A CHARBON ACTIF
LZ11XC16	MODULE DE RECYCLAGE CLEANAIR
LZ11XB16	FILTRE DE RECHANGE RECYCLAGE CLEANAIR
LZ10ITP00	FILTRE A CHARBON CLEANAIR



## iQ700, telescopic cooker hood, 90 cm, LI99SB673

### Équipement

#### Forme constructive :

- Hotte télescopique

#### Mode et puissance :

- En mode évacuation ou recyclage
- Kit de recyclage intégré
- Débit d'air en évacuation selon la norme DIN/EN 61591 ø 15 cm :  
max. vitesse normale 520 m<sup>3</sup>/h vitesse intensive 930 m<sup>3</sup>/h

#### Confort :

- Commande électronique touchSlider avec affichage de remplacement des filtres
- 3 niveaux de puissance dont 2 puissances intenses
- Booster temporisé
- 3 Filtre à graisse métallique lavable au lave-vaisselle
- Affichage de saturation pour filtres à graisse métalliques et filtres à charbon actif
- Positions intenses avec retour automatique au bout de 6 minutes
- Fonction arrêt différé de 30 minutes après la cuisson

#### Design:

- Couverture de filtre en acier inoxydable, ajouré et passant au lave-vaisselle
- Eclairage du plan de travail: 2 x LED 3 W
- Luminosité: 569 lux
- Température de couleur# 3500 K
- Variateur d'intensité lumineuse softLight
- Variateur d'intensité lumineuse

#### Environnement et sécurité :

- Classe d'efficacité énergétique: A+ sur une échelle allant de A++ à E
- Consommation d'énergie moyenne##0 kWh/an\*
- Classe d'efficacité d'aspiration# A
- Classe d'efficacité d'éclairage# A
- Classe d'efficacité du filtre à graisse#B
- Niveau sonore min./max., programme normal# 41/56 dB
- Niveau sonore selon les normes EN 60704-3 et EN 60704-2-13 en évacuation : Max. utilisation normale : 56 dB(A) re 1 pW (42 dB(A) re 20 µPa en pression acoustique)Intensif : 70 dB(A) re 1 pW (56 dB(A) re 20 µPa en pression acoustique)
- GP
- BLDCVE

#### Dimensions :

- Diamètre d'évacuation recommandé Ø 150 mm (Ø 120 mm livré avec l'appareil)
- Dimensions de l'appareil (h x l x p): 378 x 898 x 290 mm
- Cotes d'incorporation (hxlxp) : 337 x 524 x 290 mm
- Puissance de raccordement: 266 W
- Conçue pour un montage mural au-dessus de la table de cuisson



**iQ700, telescopic cooker hood, 90 cm,  
LI99SB673**

Cotes

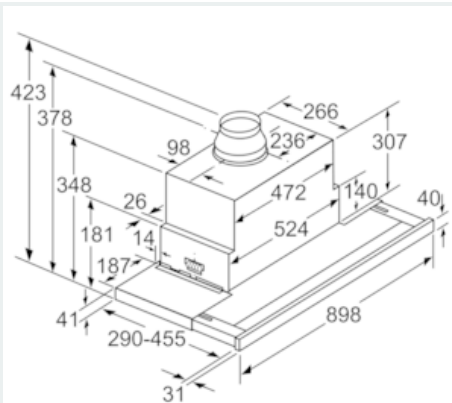

Réglage de la profondeur du tiroir-filtre  
possible jusqu'à 29 mm      Mesures en mm