

iQ700, telescopic cooker hood, 90 cm, Inox LI99SA684



A



Accessoires en option

LZ10ITP00	Filtre à charbon régénérable (rempl.)
LZ11ITD11	KIT DE RECYCLAGE REGENERANT LONGUE DUREE
LZ11IXB16	FILTRE A CHARBON CLEANAIR PLUS
LZ11XC16	Kit de recyclage CleanAir Plus ext.
LZ12ITB14	FILTRE A CHARBON CLEANAIR
LZ12IT114	KIT DE RECYCLAGE CLEANAIR
LZ45610	FILTRE A CHARBON ACTIF
LZ45650	KIT DE RECYCLAGE
LZ49200	KIT DE MONTAGE POUR ARMOIRE 90CM
LZ49601	CADRE D'ABAISSMENT

Hotte télescopique : une installation quasi invisible dans le meuble au dessus de la table de cuisson.

- ✓ Moteur iQdrive : un moteur ultra-puissant et silencieux pour aspirer la vapeur et les odeurs.
- ✓ Eclairage LED : visibilité et atmosphère idéales pour cuisiner.
- ✓ La position en vitesse intensive permet d'augmenter le débit d'air en évacuation lorsque les émanations de cuisson sont particulièrement denses.
- ✓ Grâce au touchControl le niveau de puissance et l'éclairage LED peuvent être sélectionnés directement.

Équipement

Données techniques

Typologie:	Pull-out
Longueur du cordon électrique:	175.0 cm
Niche d'encastrement:	337mm x 524.0mm x 290mm mm
Poids net:	14.7 kg
Type de commandes:	Electronique
Nombre de vitesses:	3 vitesses + 2 intensif
Débit d'aspiration max. en évacuation:	503 m³/h
Débit de l'aspiration en Recyclage d'air position turbo:	811 m³/h
Débit d'aspiration max. en recyclage:	500 m³/h
Débit d'air position intensive en évacuation:	959 m³/h
Nombre de lampes:	3
Niveau Sonore:	57 dB(A) re 1 pW
Diamètre du réducteur/évacuation d'air:	120 / 150 mm
Matériau du filtre à graisses:	Inox résistant au lave-vaisselle
Filtre anti-odeurs:	non
Mode d'aspiration:	Recyclage ou évacuation
Accessoires en option:	LZ10ITP00, LZ11ITD11, LZ11IXB16, LZ11XC16, LZ12ITB14, LZ12IT114, LZ45610, LZ45650, LZ49200, LZ49601
Type de lampes utilisées:	LED
Puissance totale des lampes:	6 W
Type de filtre à graisse:	Filtre cassette
Puissance de raccordement:	266 W
Intensité:	10 A
Tension:	220-240 V
Fréquence:	50; 60 Hz
Type de prise:	Fiche cont.terre/Gard.fil ter.
Type d'installation:	Intégré
Matériau de la carrosserie:	Inox
Type de prise:	Fiche cont.terre/Gard.fil ter.
Dimension du produit, avec cheminée (si existante) (in):	x x
Dimension du produit emballé:	15.74 x 37.00 x 19.29
Poids net:	32.000 lbs
Poids brut:	39.000 lbs
Localisation du moteur:	Intégré dans le corps de la hotte
Clapet anti-retour:	Oui
Longueur du cordon électrique:	175.0 cm
Dimensions du produit (incluant la cheminée si elle existe): ...	378 x 898.0 x 290.0 mm
Dimensions du produit emballé:	400 x 940 x 490 mm
Poids net:	14.7 kg
Poids brut:	17.6 kg
Mode d'arrêt différé:	10 min



iQ700, telescopic cooker hood, 90 cm, Inox LI99SA684

Équipement

Variant

- 90 cm
- Hotte inox
- Pour le montage dans un meuble haut spécial d'une largeur de 60 cm ou 90 cm
- En mode évacuation ou recyclage
- Pour l'exploitation à circulation d'air, un kit d'équipement de base ou une cheminée de recyclage d'air CleanAir (accessoire spécial) est indispensable

Design

Confort/Sécurité

- Commande touchControl avec Affichage digital
- Commandes électroniques avec Commande touchControl et Affichage digital
- Touch Top Auto SE EE
- Commande touchControl
- Positions intensives avec retour automatique au bout de 6 minutes
- Ventilation automatique par intermittence pendant 10 min après utilisation
- ClimateControl : surveille la qualité de l'air: détection automatique des odeurs et des vapeurs

Features

- Eclairage LED 3 x 3 W
- Variateur d'intensité lumineuse
- Variateur d'intensité lumineuse softLight
- Température de couleur : 3500 K
- Intensité lumineuse : 355 lux
- Booster temporisé
- Couvercle de filtre en acier inoxydable, ajouré et passant au lave-vaisselle
- 3 Filtre à graisse métallique lavable au lave-vaisselle
- Affichage de saturation pour filtres à graisse métalliques et filtres à charbon actif

Puissance

- Capacité d'extraction d'air EN61591: fonctionnement normal: 503 m³/h, position intensive: 959 m³/h
- Niveau sonore en évacuation et fonctionnement normal (min/max) : 42/57 dB
- Niveau sonore (min/max) en fonctionnement normal : 42/57 dB
- Avec l'installation du module CleanAir Plus (accessoire en option) votre hotte obient les performances suivantes :
- Niveau d'extraction en mode recyclage : Max. normal :500m³/h
- Intensif :811m³/h
- Niveau sonore en mode recyclage : Max. normal :63dB(A) re 1 pW
- Intensif :74 dB(A) re 1 pW
- 1 moteur
- Moteur EcoSilence Drive : moteur induction à basse consommation

Planning and installation information

- Élément télescopique facile à monter
- Dimensions (H xLx P) : 378 x 898 x 290 mm
- Dimensions d'encastrement (HxLxP) : 337 x 524 x 290 mm
- Diamètre d'évacuation recommandé Ø 150 mm (Ø 120 mm livré avec l'appareil)
- Câble de raccordement avec prise : 1.75 m
- S6-design black with logo

Données techniques

- Classe d'efficacité énergétique A* sur une échelle allant de A+++ à D
- Consommation énergétique moyenne : 40.9 kWh/an*
- Classe d'efficacité ventilateur : A*
- Classe d'efficacité éclairage : A*
- Classe d'efficacité filtre à graisse : B*
- Puissance de raccordement : 266 W

*Conformément au règlement délégué européen No 65/2014

iQ700, telescopic cooker hood, 90 cm, Inox
LI99SA684

Cotes

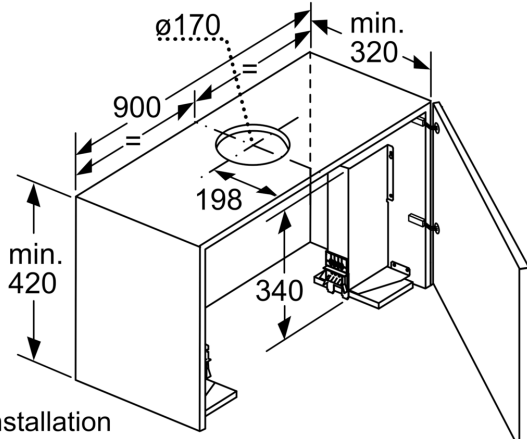

L'installation d'une hotte tiroir de 90 cm dans un meuble haut d'une largeur de 90 cm requiert un kit d'installation. Les deux équerres d'installation sont vissées à droite et à gauche dans le meuble. Installation selon gabarit.

Mesures en mm

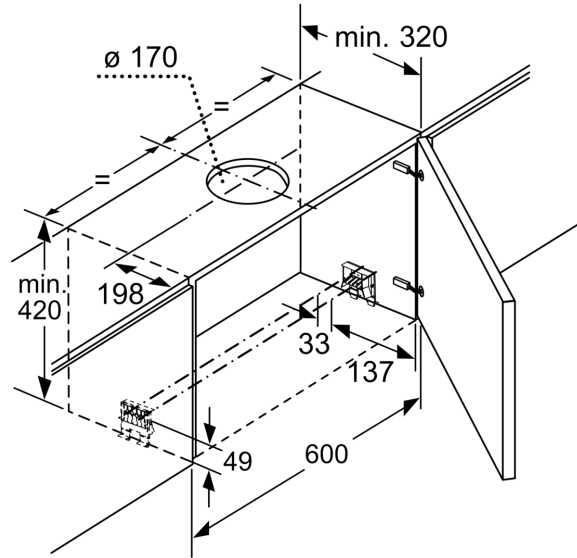

Mesures en mm

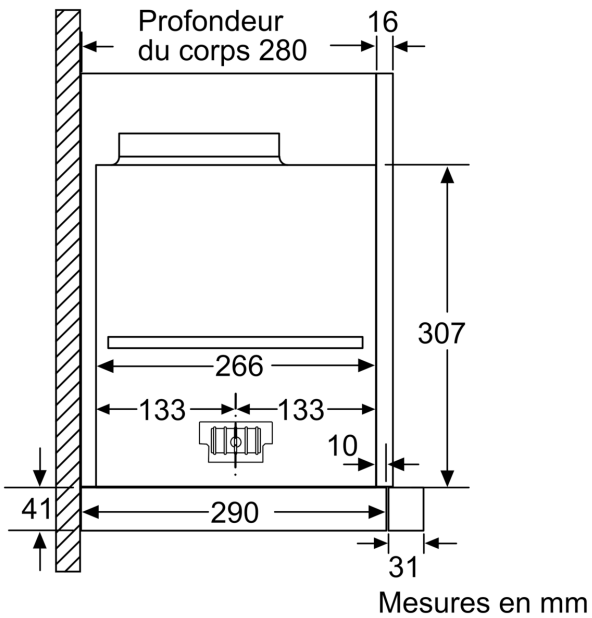

Mesures en mm

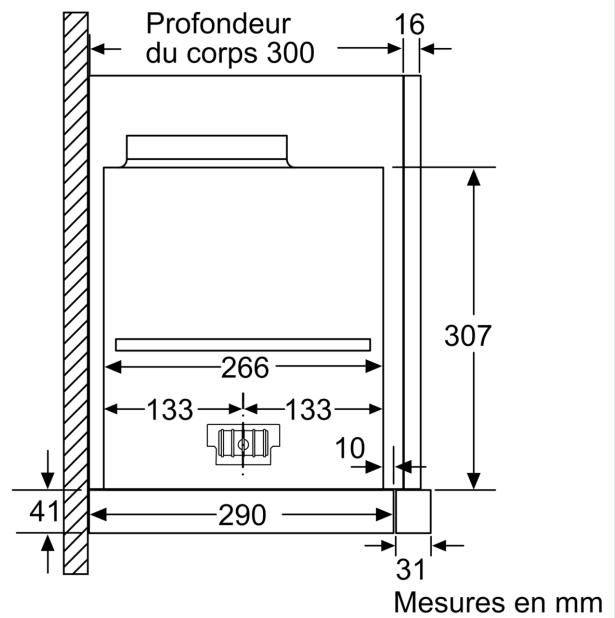

Mesures en mm

Cotes

