

iQ100, telescopic cooker hood, 60 cm, LI63LA520



D



La puissante hotte télescopique: pour un placement presque invisible dans l'armoire du haut.

- ✓ les 340 m³/h de débit d'air en évacuation permettent de purifier l'air lors de la cuisson.
- ✓ Hotte extrêmement silencieuse avec seulement 64 dB.

Équipement

Données techniques

Typologie : Extraction
 Certificats de conformité : CE, VDE
 Longueur du cordon électrique (cm) : 175
 Niche d'encastrement (mm) : 162mm x 526mm x 290mm
 Poids net (kg) : 7,984
 Type de commandes : Mécanique
 Nombre de vitesses : 2
 Débit maximum d'aspiration d'air en évacuation : 331
 Débit maximum d'aspiration en recyclage d'air : 198
 Nombre de lampes : 2
 Niveau sonore (dB(A) re 1 pW) : 64
 Diamètre du réducteur d'évacuation d'air : 150 / 120
 Matériau du filtre à graisses : Washable aluminium
 Filtre anti-odeurs : non
 Mode de fonctionnement : Recyclage ou Évacuation
 Accessoires en option : LZ45450, LZ45510, LZ46520, LZ46550, LZ46560
 Type de lampes utilisées : Halogènes
 Puissance totale des lampes : 40
 Type de filtre à graisse : Filtre à cassette
 Puissance de raccordement (W) : 130
 Intensité (A) : 10
 Tension (V) : 220-240
 Fréquence (Hz) : 50
 Type de prise : Gardy plug w/ earthing
 Type d'installation : Encastrable
 Matériau de la carrosserie : zinc plated
 Certificats de conformité : CE, VDE
 Type de prise : Gardy plug w/ earthing
 Dimension du produit, avec cheminée (si existante) (in) : / x x
 Dimension du produit emballé : 12.20 x 25.19 x 13.97
 Poids net (lbs) : 18
 Poids brut (lbs) : 21
 Localisation du moteur : Intégré dans le corps de la hotte
 Clapet anti-retour : non
 Longueur du cordon électrique (cm) : 175
 Dimensions du produit (incluant la cheminée si elle existe) (mm) : 203 x 598 x 290
 Dimensions du produit emballé (mm) : 310 x 640 x 355
 Poids net (kg) : 7,984
 Poids brut (kg) : 9,6

Accessoires en option

LZ46560	BANDEAU FINITION
LZ46550	BANDEAU FINITION INOX
LZ46520	BANDEAU FINITION
LZ45510	FILTRE A CHARBON ACTIF
LZ45450	KIT DE RECYCLAGE



iQ100, telescopic cooker hood, 60 cm, LI63LA520

Équipement

Forme constructive :

- Hotte télescopique 60 cm

Mode et puissance :

- En mode évacuation ou recyclage
- Pour l'exploitation à circulation d'air, un kit d'équipement de base (accessoire spécial) est indispensable
- Performance air sortant selon EN 61591 max. 340 m³/h

Confort :

- Touches à bascule
- Mise en route automatique grâce à l'interrupteur ou en tirant sur la partie télescopique
- Touches à 2 puissances
- 1 Filtre à graisse métallique lavable au lave-vaisselle

Design:

- Eclairage du plan de travail: 2 x lampes halogènes 20W
- Intensité lumineuse : 403 lux
- Température de couleur# 2700 K
- Déflecteur télescopique en verre

Environnement et sécurité :

- Classe d'efficacité énergétique: C sur une échelle allant de A++ à E
- Consommation d'énergie moyenne# 3.7 kWh/an*
- Classe d'efficacité ventilateur : C*
- Classe d'efficacité d'éclairage# E
- Classe d'efficacité du filtre à graisse# C
- Niveau sonore min./max., programme normal# 59/64 dB
- Niveaux sonores selon EN 60704-3 et EN 60704-2-13 programme max. normal, air sortant: 64 dB(A) re 1 pW (50 dB(A) re 20 µPa pression acoustique)

Dimensions :

- Diamètre d'évacuation recommandé Ø 150 mm (Ø 120 mm livré avec l'appareil)
- Dimensions de l'appareil (h x l x p): 203 x 598 x 290 mm
- Dimensions d'encastrement (HxLxP) : 162 x 526 x 290 mm
- Puissance de raccordement: 130 W
- Pour placard suspendu spécial (largeur 60 cm)
- X

**iQ100, telescopic cooker hood, 60 cm,
LI63LA520**

Cotes

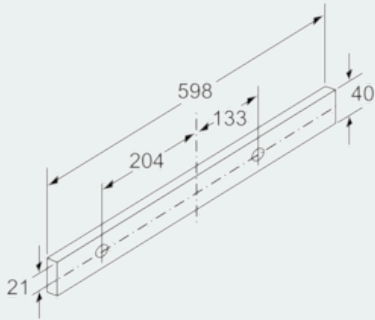

Mesures en mm